

DE	Gebrauchsanleitung / Montageanleitung	2
FR	Instructions d'utilisation / Notice de montage	5
EN	Usage instructions / installation manual	8
IT	Istruzioni per l'uso / Istruzioni di montaggio	11
ES	Instrucciones de uso / instrucciones de montaje	14
NL	Gebruikershandleiding / Montagehandleiding	17
DA	Brugsanvisning / monteringsvejledning	20
PT	Manual de instruções / Manual de montagem	23
PL	Instrukcja obsługi / instrukcja montażu	26
CZ	Návod k použití / Instalační manuál	29
SK	Návod na použitie / návod na montáž	32
ZH	使用说明书 / 安装说明书	35
RU	Руководство по эксплуатации / Руководство по монтажу	38
FI	Käyttöohje / asennusohje	41
SV	Bruksanvisning / Monteringsanvisning	44
LT	Naudojimo instrukcija / montavimo instrukcija	47
HR	Upute za uporabu / upute za montažu	50
TR	Kullanım kılavuzu / Montaj kılavuzu	53
RO	Instrucțiuni de utilizare / Instrucțiuni de montaj	56
EL	Οδηγίες χρήσης / Οδηγίες συναρμολόγησης	59
SI	Navodila za uporabo / Navodila za montažo	62
ET	Kasutusjuhend / Paigaldamisjuhised	65
LV	Lietošanas instrukcija / Uzstādīšanas instrukcija	68
SR	Uputstvo za upotrebu / uputstvo za montažu	71
NO	Bruksanvisning / Monteringsanvisning	74
BG	Ръководство за употреба / ръководство за монтаж	77
SQ	Udhëzues përdorimi / Udhëzim për montim	80
AR	دليل الاستخدام / تعليمات التجميع	85
HU	Használati útmutató / Szerelési útmutató	86
JA	取扱説明書 / 取付説明書	89

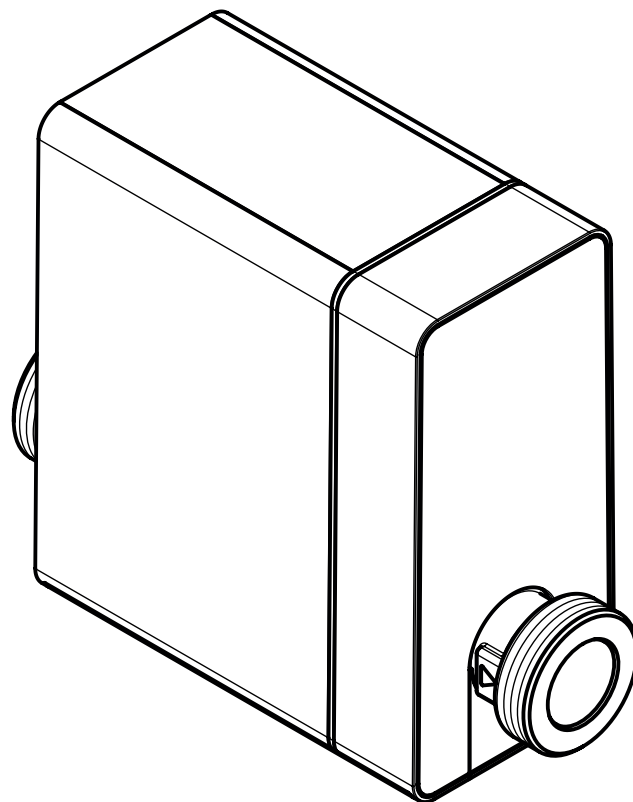

Pontos Base
15886000



<https://www.hansgrohe.com/smart-living/app>



Accepterad
monteringsanvisning
2021:1



Sicherheitshinweise

- Bei der Montage müssen zur Vermeidung von Quetsch- und Schnittverletzungen Handschuhe getragen werden.
- Grundsätzlich können beim Umgang mit elektrisch betriebenen Geräten Gefahren entstehen. Beachten Sie deshalb die gesetzlichen Vorschriften für Sicherheit und Gesundheitsschutz (VSG), die sonstigen allgemein anerkannten sicherheits- und arbeitsmedizinischen Regeln sowie die berufsgenossenschaftlichen Vorschriften (BGV).
- Nehmen Sie keine Veränderungen an der Pontos Base vor. Der Hersteller haftet nicht für Schäden, die durch unsachgemäße Umbauten entstehen.
- Beachten Sie bei der Installation die vorgeschriebenen Werte für Spannung und Stromstärke (siehe technische Daten).
- Arbeiten an elektrischen Anlagen oder der Steuerung dürfen nur von Elektrofachkräften ausgeführt werden.
- Ziehen Sie vor Beginn der Arbeiten den Netzadapter und entnehmen Sie die Batterien.
- Kontrollieren Sie den Netzadapter regelmäßig und lassen Sie es bei Beschädigung von Elektrofachkräften erneuern.

Allgemeines

- Diese Betriebsanleitung ermöglicht Ihnen den sicheren und effizienten Umgang mit Ihrer Pontos Base.
- Sie ist Bestandteil des Lieferumfangs und muss für den Benutzer jederzeit zugänglich aufbewahrt werden.
- Bedingt durch die technische Entwicklung können Abbildungen und Beschreibungen in dieser Betriebsanleitung von dem tatsächlich gelieferten Leckageschutz Pontos Base leicht abweichen.
- Für Schäden, die durch Nichtbeachtung dieser Betriebsanleitungen entstehen, übernehmen wir keine Haftung.
- Montage-, Wartungs- und Reparaturarbeiten dürfen nur von geschultem autorisiertem Fachpersonal durchgeführt werden. Dies sind Personen, die auf Grund von Ausbildung, Unterweisung oder Erfahrung berechtigt worden sind, die jeweils erforderlichen Tätigkeiten auszuführen und dabei mögliche Gefahren erkennen und vermeiden können. Sie müssen Kenntnisse der einschlägigen Sicherheitsnormen, -bestimmungen und BGV vorweisen können und die Betriebsanleitung gelesen haben.
- Die Sender- / Empfängereinheit arbeitet im ISM-Frequenzband (2,4 GHz). Die Installation in der Nähe von Geräten mit gleicher Kanalbelegung (z. B. WLAN-Geräte, HF Komponenten, etc.) muss vermieden werden.
- Bei Betrieb unter ungünstigen Umgebungsbedingungen, in Gebäuden / Räumen mit Stahlbetonwänden, Stahl und Eisenrahmen oder in der Nähe von Hindernissen (z. B. Möbelstücke) aus Metall, kann der Funkempfang gestört und unterbrochen werden. Gegebenenfalls muss ein WLAN-Repeater an dem Hauptrouter angeschlossen werden, um die Reichweite des Funksignals zu erhöhen.
- Um eine einwandfreie Funktion zu gewährleisten, muss das Produkt immer mit der aktuellsten Firmware betrieben werden.

Für die Entwicklung und Konstruktion des Pontos Base wurden folgende europäische und nationale Normen angewendet:

- DIN EN 806
- DIN 1988
- DIN 3553

Hiermit erklärt Hansgrohe SE, dass der Funkanlagentyp Pontos Base der Richtlinie 2014/53/EU entspricht. Der vollständige Text der EU-Konformitätserklärung ist unter der folgenden Internetadresse verfügbar: pro.hansgrohe.com

Bestimmungsgemäße Verwendung

- Das Produkt ist ausschließlich für Trinkwasser konzipiert!
- Die Pontos Base ist ein effektiver Leckageschutz nach DIN 3553 für Wohnungen und Einfamilienhäuser.
- Der Leckageschutz darf nur in belüfteten und beheizbaren Räumen installiert werden.
- Ein 100 %-iger Schutz gegen Wasserschäden kann systembedingt nicht garantiert werden.
- Eine andere oder darüber hinausgehende Benutzung gilt als nicht bestimmungsgemäß.
- Zur bestimmungsgemäßen Verwendung gehört auch die Beachtung dieser Betriebsanleitung.

Montagehinweise

- Vor der Montage muss das Produkt auf Transportschäden untersucht werden. Nach dem Einbau werden keine Transport- oder Oberflächenschäden anerkannt.

- Die Leitungen und die Armatur müssen nach den gültigen Normen montiert, gespült und geprüft werden.
- Die in den Ländern jeweils gültigen Installationsrichtlinien sind einzuhalten.
- Der Einbau ist ausschließlich in Trinkwasserinstallationen nach DIN 1988, unmittelbar hinter der Wasserzähleranlage, vorzunehmen. Der Einbau muss spannungsfrei erfolgen.
- Beachten Sie bitte unbedingt die durch einen Pfeil auf dem Gehäuse markierte Fließrichtung!

Technische Daten

Batterie:	9 V Block (6LR61)
Pufferbatterie (auf Platine):	CR 2032
Schutzart:	IPX3
Netzwerkverbindung:	WLAN 2,4 GHz
Netzwerkunterstützung:	TCPIP/IPv4
MQTT über Port 8883	
Betriebsdruck:	max. 1,6 MPa
Empfohlener Betriebsdruck:	0,1 - 0,5 MPa (1 MPa = 10 bar = 147 PSI)
Durchflussleistung Dp 1,0 bar:	7,3 m³/h
Umgebungstemperatur:	10°C - 60°C
Betriebstemperatur:	10°C - 30°C
Drehmoment vom Motor:	min. 2 Nm
Gewicht:	ca. 1275 g
Netzteil gemäß DIN EN 61558-2-16:	XY24S-1202000Q-U
Kabellänge:	180 cm
Eingangsspannung:	100 - 240 V AC
Netzfrequenz:	50 - 60 Hz
Ausgangsspannung:	12 V DC
Strom:	2 A
Stecker:	DC-Stecker 2,1 x 5,5 mm
Schutzklasse:	3

 **Entsorgung von gebrauchten Batterien und gebrauchten elektrischen und elektronischen Geräten** (anzuwenden in den Ländern der Europäischen Union und anderen europäischen Ländern mit einem separaten Sammelsystem für diese Produkte).

Das Symbol auf der Batterie, dem Produkt oder der Verpackung weist darauf hin, dass das Produkt oder die Batterie nicht als normaler Haushaltsabfall zu behandeln sind. Durch Ihren Beitrag zum korrekten Entsorgen des Produktes und der Batterie schützen Sie die Umwelt und die Gesundheit Ihrer Mitmenschen. Umwelt und Gesundheit werden durch falsches Entsorgen gefährdet. Materialrecycling hilft, den Verbrauch von Rohstoffen zu verringern. Um sicherzustellen, dass das Produkt und die Batterie korrekt entsorgt werden, geben Sie das Produkt zwecks Entsorgung an einer Annahmestelle für das Recycling von elektrischen und elektronischen Geräten ab. Weitere Informationen über das Recycling dieses Produkts oder der Batterie erhalten Sie von Ihrer Gemeinde, den kommunalen Entsorgungsbetrieben oder dem Geschäft, in dem Sie das Produkt gekauft haben.

Symbolerklärung

Wartung

- Wir empfehlen ein Wartungsintervall von 2 Jahren.
- Einer Wartung sollten Turbine, Eingangssieb, Kabelstränge und Absperrung unterzogen werden.
- Kontrolle Kabelstränge durch Sichtprüfung (Kabel geknickt? Richtig eingesteckt?)
- Kontrolle Turbine und Absperrung: Profil „Abwesend“ auswählen (z. B. mit 10 Litern Grenzwert) und Wasser zapfen. Wenn die Absperrung nach 10 Litern schließt, arbeiten Turbine und Absperrung einwandfrei.
- Kontrolle Eingangssieb
Trinkwasserinstallation absperren und drucklos machen, Hauptstromversorgung trennen. Verschraubungen am Gehäuse komplett lösen, Pontos Base entnehmen. Eingangssieb kontrollieren, bei Bedarf herausnehmen und mit klarem Wasser abspülen (falls nötig ersetzen). Zusammenbau in umgekehrter Reihenfolge. Trinkwasserversorgung langsam wieder öffnen.
- Die Batterie muss spätestens nach zwei Jahren getauscht werden. Verwenden Sie keinen Akku!

 **Maße** (siehe Seite 92)

 **Serviceteile** (siehe Seite 92)

Sonderzubehör (nicht im Lieferumfang enthalten)

- Pontos Scout #15887000



Reinigung

Reinigen Sie die Kunststoffteile nicht mit Lösungsmittelhaltigen Pflegemitteln.



Bedienung (siehe Seite 3)



Prüfzeichen (siehe Seite 100)

Funktion	Erklärung
Profile	- Die voreingestellten Benutzerprofile können individuell an den Benutzer angepasst werden.
Selbstlernphase	- Während der Selbstlernphase speichert die Pontos Base die Nutzungsgewohnheiten des Benutzers und passt nach einer vorher definierten Zeit das Profil "Anwesend" an. Während der Selbstlernphase besteht kein Leckageschutz!
<u>Leckage</u> Wasservolumen	- Maximale Wassermenge, welche am Stück entnommen werden kann. <u>Beispiel:</u> Die Zapfstelle mit der größten Entnahmemenge ist eine Badewanne. Das Fassungsvermögen der Badewanne beträgt ca. 120 Liter. Stellen Sie den Wert im Profil Anwesend auf 200 Liter.
<u>Leckage</u> Dauer Wasserentnahme	- Wird eine Entnahme erkannt, die länger dauert als die eingestellte Zeit, sperrt das Gerät ab.
<u>Leckage</u> Wasserdurchfluss	- Wird der eingestellte Wasserdurchfluss überschritten, sperrt das Gerät nach 1 Minute ab. - Die Einstellung sollte immer für den größten Verbraucher vorgenommen werden. - Bei gleichzeitiger Nutzung mehrerer Verbraucher muss der Durchfluss addiert werden.
Mikroleckage erkannt	- Beim Mikroleckage-Test ist es möglich Kleinstleckagemengen zu detektieren, die unterhalb der Anlaufgrenze der Turbine liegen. Hierzu wird die Wasserzufuhr für kurze Zeit unterbrochen und die nachfließende Wassermenge gemessen. - Wird während des Tests Wasser entnommen, erkennt das Gerät den Druckabfall und die Absperrung wird geöffnet.
Pontos Scout meldet Leckage	- Meldet ein verknüpfter Pontos Scout eine Leckage, sperrt die Pontos Base ab. (Der Pontos Scout ist ein Sonderzubehör und nicht im Lieferumfang der Pontos Base enthalten)
hangrohe home App	- Um alle Funktionen nutzen zu können, laden Sie bitte die hangrohe home App auf Ihr Smartphone. Diese wird benötigt um Parameter anzupassen, Push-Nachrichten zu empfangen, sowie weitere Funktionen zu nutzen.

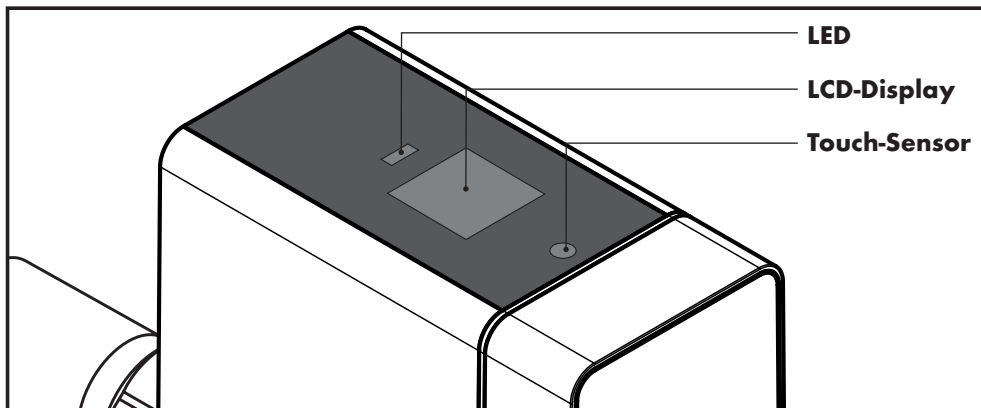

Die Bedienoberfläche des Gerätes besteht aus einem vierzeiligen LCD-Display, einer LED zur Statusanzeige und einem Touch-Sensor.

Status-Anzeige LED

LED-Anzeige	Grün	Rot
LED leuchtet	Leckageschutz aktiv	Störung allgemein
LED blinkt	Motor öffnet / schließt, Durchfluss erkannt	Leckageverdacht

Bedienung des Touch-Sensor am Gerät

Zustand Gerät	Aktion	Funktion
Absperrung ist geöffnet	Touch-Sensor 1 x für 3s drücken, zum Bestätigen 1 x kurz drücken	Die Absperrung schließt
Absperrung ist geschlossen	Touch-Sensor 1 x für 3s drücken, zum Bestätigen 1 x kurz drücken	Die Absperrung öffnet
Störung (LED „rot“ ein) Absperrung ist geschlossen	Touch-Sensor 1 x für 3s drücken	Reset der Störung.
Profile wechseln	Touch-Sensor 1 x kurz drücken	Wechsel der Profile
WLAN HotSpot	Touch-Sensor 1 x für 10s drücken	WLAN HotSpot des Gerätes aktiviert / deaktiviert
Auf Werkseinstellung zurücksetzen	Touch-Sensor 1 x für 20s drücken	Gerät wird auf Werkseinstellung zurückgesetzt

Netzreset

Aufgabe	Aktion	Ergebnis
Gerät neu starten	Batterie herausnehmen, Netzteil trennen, Netzteil wieder verbinden, Batterie wieder einsetzen	Gerät startet neu

Zusätzliche Einstellmöglichkeiten können in der hangrohe home App vorgenommen werden.

Montage (siehe Seite 93) 



Störungen

Eine Störung wird durch optische und akustische Meldungen (Alarmton) am Gerät signalisiert. Zusätzlich kann die Störung in der hansgrohe home App und per Push Nachricht auf ihrem Smartphone angezeigt werden.

Störung	Ursache	Abhilfe
<u>Leckageverdacht</u> Wasservolumen	- Das maximal zulässige Wasservolumen wurde überschritten. Evtl. liegt eine Volumenleckage vor.	- Bitte beseitigen Sie die Leckage oder passen Sie den Grenzwert an. Quittieren Sie den Fehler und öffnen die Absperrung.
<u>Leckageverdacht</u> Dauer Wasserentnahme	- Die maximal zulässige Zeit wurde überschritten. Evtl. liegt eine Zeitleckage vor.	- Bitte beseitigen Sie die Leckage oder passen Sie den Grenzwert an. Quittieren Sie den Fehler und öffnen die Absperrung.
<u>Leckageverdacht</u> Wasserdurchfluss	- Der maximal zulässige Durchfluss wurde überschritten. Evtl. liegt eine Durchflussleckage z. B. ein Wasserrohrbruch vor.	- Bitte beseitigen Sie die Leckage oder passen Sie den Grenzwert an. Quittieren Sie den Fehler und öffnen die Absperrung.
<u>Leckageverdacht</u> Mikroleckage	- Das maximal zulässige Mikroleckagevolumen wurde überschritten. Evtl. liegt eine Mikroleckage z. B. in der WC-Spülung vor.	- Bitte beseitigen Sie die Leckage.
<u>Leckageverdacht</u> Pontos Scout	- Ein verknüpfter Pontos Scout meldet eine Leckage.	- Bitte prüfen Sie den Aufstellungsort und beseitigen die Leckage. Quittieren Sie den Fehler und öffnen die Absperrung.
<u>Störung</u> Absperrung	- Die Absperrung kann nicht betätigt werden. Evtl. liegt eine Verschmutzung der Absperrung, ein Defekt des Motors oder der Positionssensoren vor. Achtung: Eingeschränkter Leckageschutz!	- Bitte prüfen Sie die Funktion, indem Sie die Absperrung manuell betätigen. - Bitte prüfen Sie die elektrischen Leitungen und Steckverbindungen. Ggf. verständigen Sie den Hansgrohe Service.
<u>Störung</u> Durchflusssensor	- Es wurden über einen längeren Zeitraum keine Turbinenimpulse erfasst. Evtl. liegt eine Verschmutzung bzw. ein Defekt der Turbine vor oder der Sensor ist defekt. Achtung: Eingeschränkter Leckageschutz!	- Öffnen Sie eine Wasserentnahmestelle und überprüfen Sie, ob an der Steuerung (LED) Turbinenimpulse angezeigt werden. Ggf. verständigen Sie den Hansgrohe Service.
<u>Störung</u> Drucksensor	- Der Drucksensor meldet keine Informationen.	- Bitte prüfen Sie die elektrischen Leitungen und Steckverbindungen. Ggf. verständigen Sie den Hansgrohe Service.
<u>Störung</u> Temperatursensor	- Der Temperatursensor meldet keine Informationen.	- Bitte prüfen Sie die elektrischen Leitungen und Steckverbindungen. Ggf. verständigen Sie den Hansgrohe Service.
<u>Störung</u> Leitwertsensor	- Der Leitwertsensor meldet keine Informationen.	- Bitte prüfen Sie die elektrischen Leitungen und Steckverbindungen. Ggf. verständigen Sie den Hansgrohe Service.
<u>Hinweis</u> Batterie fehlt	- Die Batterie fehlt oder ist erschöpft.	- Bitte tauschen Sie die Batterie aus.
<u>Hinweis</u> Spannungsversorgung fehlt	- Das Netzteil ist nicht eingesteckt oder wird nicht mit Spannung versorgt. Das Gerät ist im Batteriebetrieb.	- Bitte prüfen Sie das Netzteil und die Spannungsversorgung.
<u>Hinweis</u> WLAN gestört	- Es besteht keine Verbindung zum Netzwerk.	- Bitte stellen Sie eine Verbindung zum Netzwerk her. - Bei einem schwachen WLAN-Signal muss evtl. ein WLAN-Verstärker / Repeater eingesetzt werden.
Durchflussmenge ist sehr gering	- Das Gerät ist entgegen der Fließrichtung eingebaut.	- Fließrichtung beachten und Gerät korrekt einbauen.



Consignes de sécurité

- ⚠ Porter des gants lors du montage afin d'éviter toute coupure et blessure par écrasement.
- ⚠ En principe, la manipulation d'appareils électriques peut se révéler dangereuse. Il convient par conséquent d'observer les prescriptions légales relatives à la sécurité et à la santé et à la sécurité (VSG), les autres règles de sécurité et de médecine du travail généralement admises ainsi que les prescriptions de la Caisse de prévoyance contre les accidents (BGV).
- ⚠ Ne modifiez pas le Pontos Base. Le fabricant n'est pas responsable des dommages résultant de transformations incorrectes.
- ⚠ Lors de l'installation, observez les valeurs prescrites pour la tension et l'intensité électrique (voir les données techniques).
- ⚠ Seuls les électriciens spécialisés sont autorisés à effectuer des travaux sur les installations électriques ou la commande.
- ⚠ Avant le début des travaux, débranchez l'adaptateur secteur et retirez les batteries.
- ⚠ Contrôlez régulièrement l'adaptateur secteur et demandez à des électriciens spécialisés de le remplacer s'il est endommagé.

Généralités

- Cette notice d'utilisation vous permet d'utiliser votre Pontos Base en toute sécurité et avec efficacité.
- Elle fait partie du contenu de la livraison et doit rester accessible à tout moment aux utilisateurs.
- En raison des développements techniques, certaines illustrations et descriptions de cette notice d'utilisation peuvent légèrement différer de la protection contre les fuites Pontos Base livrée.
- Nous ne sommes pas responsables des dommages résultant de l'inobservation de cette notice d'utilisation.
- Seul un personnel spécialisé agréé formé est autorisé à réaliser les travaux de montage, de maintenance et de réparation. Ce sont des personnes qui, en raison de leur formation, de leur cursus ou de leur expérience, ont été autorisées à effectuer les interventions nécessaires ; elles sont capables d'identifier les éventuels dangers afférents et de les prévenir. Elles doivent avoir démontré leur connaissance des normes et dispositions de sécurité en vigueur ainsi que des prescriptions de la BGV et avoir lu la notice d'utilisation.
- L'unité d'émetteur / récepteur fonctionne sur une bande de fréquence ISM (2,4 GHz). Éviter d'installer l'unité à proximité d'appareils sur le même canal (p. ex. appareils WLAN, composants HF, etc.).
- La réception radio peut être perturbée et interrompue en cas de fonctionnement dans des conditions défavorables dans des bâtiments / salles avec des murs en béton armé, acier et encadrements métalliques ou à proximité d'obstacles (comme p. ex. du mobilier) en métal. Le cas échéant, raccorder un répéteur WLAN au routeur principal, pour augmenter la portée du signal radio.
- Pour garantir un fonctionnement irréprochable, le produit doit toujours fonctionner avec le micrologiciel le plus récent.

Les normes européennes et nationales suivantes ont été appliquées pour le développement et la construction du Pontos Base :

- DIN EN 806
- DIN 1988
- DIN 3553

Hansgrohe SE déclare par la présente que le type d'installation radio Pontos Base correspond à la directive 2014/53/UE. Le texte complet de la déclaration de conformité UE est disponible à l'adresse Internet suivante : pro.hansgrohe.com

Utilisation conforme

- Le produit est exclusivement conçu pour de l'eau potable !
- Le Pontos Base est une protection efficace contre les fuites selon la norme DIN 3553 pour les appartements et les maisons individuelles.
- La protection contre les fuites ne doit être installée que dans des espaces ventilés et réchauffables.
- Une protection à 100 % contre les dommages causés par l'eau ne peut pas être garantie de par la nature du système.
- Toute utilisation différente ou hors de ce cadre est considérée comme non conforme.
- L'observation de ces instructions de service fait également partie d'une utilisation conforme.

Consignes de montage

- Examiner le produit à la recherche d'éventuels dommages liés au transport avant le montage. Après le montage, aucun dommage lié au transport ou dommage de surface ne sera reconnu.
- Selon les normes en vigueur, il convient de monter, de rincer et de vérifier les tubes et le mitigeur.

- Respecter les directives d'installation en vigueur dans les pays respectifs.
- Le montage ne doit être effectué que dans des installations d'eau potable selon la norme DIN 1988, immédiatement derrière le compteur d'eau. Le montage doit être effectué hors tension.
- Veuillez impérativement observer le sens d'écoulement indiqué par une flèche sur le boîtier !

Caractéristiques techniques

Batterie :	Bloc de 9 V (6LR61)
Batterie tampon (sur platine) :	CR 2032
Type de protection :	IPX3
Raccordement au réseau :	WLAN 2,4 GHz
Prise en charge du réseau	TCPIP/IPv4
MQTT via port 8883	
Pression de service :	max. 1,6 MPa
Pression de service recommandée :	0,1 - 0,5 MPa (1 MPa = 10 bar = 147 PSI)
Puissance du débit Dp 1,0 bar :	7,3 m ³ /h
Température ambiante :	10 °C - 60 °C
Température de service :	10 °C - 30 °C
Couple du moteur :	min. 2 Nm
Poids :	env. 1275 g
Bloc d'alimentation selon la DIN EN 61558-2-16 :	XY24S-1202000Q-U
Longueur du câble :	180 cm
Tension d'entrée :	100 - 240 V AC
Fréquence du réseau :	50 - 60 Hz
Tension de sortie :	12 V DC
Courant :	2 A
Connecteur :	connecteur DC 2,1 x 5,5 mm
Classe de protection :	3



Élimination des batteries usagées et des appareils électriques et électroniques usagés (application dans les pays de l'Union Européenne et les autres pays européens disposant d'un système de collecte séparée pour ces produits).

Le symbole sur la batterie, le produit ou l'emballage indique que le produit ou la batterie ne doivent pas être traités comme des déchets domestiques normaux. En contribuant à une élimination correcte du produit et de la batterie, vous protégez l'environnement et la santé de vos semblables. Une élimination incorrecte est une menace pour l'environnement et votre santé. Le recyclage des matériaux aide à réduire la consommation des matières premières. Pour s'assurer que le produit et la batterie soient éliminés correctement, déposez le produit dans un point de collecte pour le recyclage des appareils électriques et électroniques à des fins d'élimination. Consultez votre commune, les services communaux de mise au rebut ou l'entreprise auprès de laquelle vous avez acheté le produit pour obtenir plus d'informations sur le recyclage de ce produit ou de la batterie.

Explication des symboles



Maintenance

- Nous recommandons un intervalle de maintenance de 2 ans.
- Les turbines, filtres d'entrée, faisceaux de câbles et vannes de coupure doivent faire l'objet d'une maintenance.
- Contrôle visuel des faisceaux de câbles (câble plié ? Branché correctement ?)
- Contrôle de la turbine et de la vanne de coupure : sélectionner le profil « Absent » (p. ex. avec une valeur limite de 10 litres) et tirer de l'eau. Si la vanne de coupure se ferme au bout de 10 litres, la turbine et la vanne de coupure fonctionnent impeccablement.
- Contrôle du filtre d'entrée
Fermer et mettre hors pression l'installation d'eau potable, débrancher l'alimentation électrique principale. Desserrer complètement les raccords vissés sur le boîtier, retirer le Pontos Base. Contrôler le filtre d'entrée, le retirer au besoin, et le rincer à l'eau claire (le remplacer si nécessaire). Assemblage dans l'ordre inverse. Ouvrir à nouveau lentement l'alimentation en eau potable.
- Remplacer la batterie au plus tard au bout de deux ans. N'utilisez pas d'accumulateur !



Dimensions (voir la page 92)



Pièces d'entretien (voir la page 92)

Accessoires spéciaux (non compris dans la livraison)

- Pontos Scout #15887000



Nettoyage

Ne nettoyez pas les pièces en plastique avec des produits d'entretien contenant du solvant.



Commande (voir la page 6)



Marque de contrôle (voir la page 100)

Fonction	Explication
Profils	- Les profils utilisateur prédéfinis peuvent être adaptés à l'utilisateur.
Phase d'auto-apprentissage	- Pendant la phase d'auto-apprentissage, le Pontos Base enregistre les habitudes d'utilisation de l'utilisateur et adapte le profil « Présent » au bout d'une période définie au préalable. Pas de protection contre les fuites pendant la phase d'auto-apprentissage !
Fuite Volume d'eau	- Quantité d'eau maximale pouvant être prélevée d'un coup. Exemple : Le robinet avec la quantité de prélèvement la plus élevée est une baignoire. La capacité de la baignoire est d'env. 120 litres. Réglez la valeur sur 200 litres dans le profil Présent.
Fuite Durée du prélèvement d'eau	- Si un prélèvement qui dure plus longtemps que la durée réglée est détecté, l'appareil s'arrête.
Fuite Débit d'eau	- Si le débit d'eau réglé est dépassé, l'appareil s'arrête au bout de 1 minute. - Le réglage doit toujours être effectué pour le plus grand consommateur. - Additionner le débit en cas d'utilisation simultanée de plusieurs consommateurs.
Microfuite détectée	- Le test de microfuite permet de détecter les infimes fuites inférieures à la limite de démarrage de la turbine. Pour ce faire, l'alimentation en eau est coupée brièvement et la quantité d'eau s'écoulant est mesurée. - Si de l'eau est prélevée pendant le test, l'appareil détecte la baisse de pression et la vanne de coupure est ouverte.
Pontos Scout signale les fuites	- Si un Pontos Scout associé signale une fuite, le Pontos Base est fermé. (Le Pontos Scout est un accessoire spécial qui n'est pas compris dans la livraison du Pontos Base)
Application hansgrohe home	- Pour pouvoir utiliser toutes les fonctions, veuillez télécharger l'application hansgrohe home sur votre Smartphone. Elle est nécessaire pour ajuster les paramètres, recevoir des messages Push et utiliser d'autres fonctions.

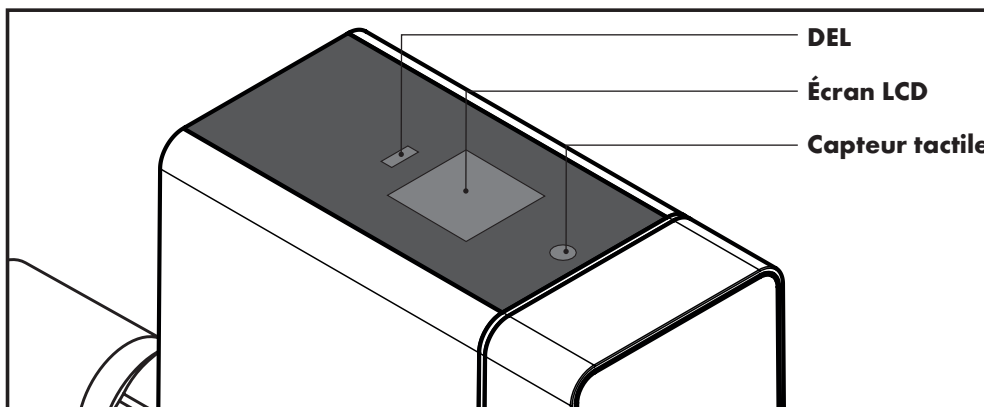

La surface de commande de l'appareil comprend un écran LCD à quatre lignes, une DEL pour l'affichage du statut et un capteur tactile.

Affichage d'état DEL

Affichage DEL	Vert	Rouge
La DEL s'allume	Protection contre les fuites active	Dysfonctionnement général
La DEL clignote	Le moteur s'ouvre / se ferme, débit détecté	Fuite suspectée

Commande du capteur tactile sur l'appareil

État de l'appareil	Action	Fonction
La vanne de coupure est ouverte	Appuyer 1x pendant 3 s sur le capteur tactile, appuyer brièvement 1x pour confirmer	La vanne de coupure se ferme
La vanne de coupure est fermée	Appuyer 1x pendant 3 s sur le capteur tactile, appuyer brièvement 1x pour confirmer	La vanne de coupure s'ouvre
Dysfonctionnement (DEL « rouge » allumée) - la vanne de coupure est fermée	Appuyer 1 x pendant 3 s sur le capteur tactile	Réinitialisation du dysfonctionnement .
Changer les profils	Appuyer 1x brièvement sur le capteur tactile	Changement des profils
HotSpot WLAN	Appuyer 1 x pendant 10 s sur le capteur tactile	HotSpot WLAN de l'appareil activé / désactivé
Réinitialiser au paramètre d'usine	Appuyer 1 x pendant 20 s sur le capteur tactile	L'appareil est réinitialisé aux paramètres en usine

Réinitialisation réseau

Exercice	Action	Résultat
Redémarrer l'appareil	Retirer la batterie, débrancher le bloc d'alimentation, rebrancher le bloc d'alimentation, replacer la batterie	L'appareil redémarre

Il est possible de procéder à des réglages supplémentaires dans l'application hansgrohe home.



Dysfonctionnements

Un dysfonctionnement est signalisé par des messages visuels et sonores (signal sonore) sur l'appareil. Le dysfonctionnement peut également être affiché dans l'application Hansgrohe Home et par message Push sur votre Smartphone.

Dysfonctionnement	Cause	Solution
<u>Fuite suspectée</u> Volume d'eau	- Le volume d'eau maximal admissible a été dépassé. Éventuelle fuite importante.	- Veuillez éliminer la fuite ou ajuster la valeur limite. Acquitez l'erreur et ouvrez la vanne de coupure.
<u>Fuite suspectée</u> Durée du prélèvement d'eau	- Le temps maximal admissible a été excédé. Éventuelle fuite dans le temps.	- Veuillez éliminer la fuite ou ajuster la valeur limite. Acquitez l'erreur et ouvrez la vanne de coupure.
<u>Fuite suspectée</u> Débit d'eau	- Le débit maximal admissible a été excédé. Éventuelle fuite de débit p. ex. rupture de tuyau d'eau.	- Veuillez éliminer la fuite ou ajuster la valeur limite. Acquitez l'erreur et ouvrez la vanne de coupure.
<u>Fuite suspectée</u> Microfuite	- Le volume de microfuite maximal admissible a été dépassé. Éventuelle microfuite p. ex. dans la chasse des toilettes.	- Veuillez éliminer la fuite.
<u>Fuite suspectée</u> Pontos Scout	- Un Pontos Scout associé signale une fuite.	- Veuillez vérifier le site d'installation et éliminer la fuite. Acquitez l'erreur et ouvrez la vanne de coupure.
<u>Dysfonctionnement</u> Vanne de coupure	- La vanne de coupure ne peut pas être actionnée. Éventuel encrassement de la vanne de coupure, défaut du moteur ou des interrupteurs de fin de course. Attention : Protection contre les fuites limitée !	- Veuillez vérifier la fonction dans laquelle vous actionnez manuellement la vanne de coupure. - Veuillez vérifier les tubes électriques et les connexions enfichables. Contactez le service après-vente de Hansgrohe le cas échéant.
<u>Dysfonctionnement</u> Capteur de débit	- Aucune impulsion de turbine n'est détectée sur une période prolongée. Éventuel encrassement ou défaut de la turbine ou défaillance du capteur. Attention : Protection contre les fuites limitée !	- Ouvrez un point de prélèvement d'eau et vérifiez si la commande (DEL) affiche des impulsions de turbine. Contactez le service après-vente de Hansgrohe le cas échéant.
<u>Dysfonctionnement</u> Capteur de pression	- Le capteur de pression n'indique aucune information.	- Veuillez vérifier les tubes électriques et les connexions enfichables. Contactez le service après-vente de Hansgrohe le cas échéant.
<u>Dysfonctionnement</u> Capteur de température	- Le capteur de température n'indique aucune information.	- Veuillez vérifier les tubes électriques et les connexions enfichables. Contactez le service après-vente de Hansgrohe le cas échéant.
<u>Dysfonctionnement</u> Capteur de conductivité	- Le capteur de conductivité n'indique aucune information.	- Veuillez vérifier les tubes électriques et les connexions enfichables. Contactez le service après-vente de Hansgrohe le cas échéant.
<u>Information</u> Absence de batterie	- Batterie absente ou vide.	- Veuillez remplacer la batterie.
<u>Information</u> Absence d'alimentation électrique	- Le bloc d'alimentation n'est pas branché ou pas alimenté en tension. L'appareil est alimenté par batterie.	- Veuillez vérifier le bloc d'alimentation et l'alimentation électrique.
<u>Information</u> WLAN défaillant	- Aucune connexion au réseau.	- Veuillez établir la connexion au réseau. - Lorsque le signal WLAN est faible, il est possible d'utiliser un amplificateur / répéteur WLAN.
Le débit est très faible	- L'appareil est monté dans le sens inverse du sens d'écoulement.	- Observer le sens d'écoulement et monter correctement l'appareil.



Safety instructions

- △ During installation, gloves must be worn to prevent crushing injuries or cuts.
- △ There are basic risks when handling electrically operated devices. Please therefore follow legal health and safety guidelines, any other applicable occupational health and safety rules and provisions set out by the relevant professional associations.
- △ Do not make any changes to the Pontos Base. The manufacturer is not liable for damages resulting from inappropriate alterations.
- △ During installation, please note the stipulated values for the voltage and current (see Specifications).
- △ Works on electrical installations or controls must only be performed by qualified electricians.
- △ Unplug the mains adapter and remove the batteries before commencing work.
- △ Check the mains adapter on a regular basis and inform a qualified electrician in the event of damage.

General information

- These operating instructions will enable you to use your Pontos Base safely and efficiently.
- They are included in the scope of delivery and must be stored in a place where the user can access them at all times.
- As technology develops, images and descriptions in these operating instructions may differ slightly from the actual Pontos Base leakage protection delivered to you.
- We assume no liability for damages caused by disregarding these operating instructions.
- Installation, maintenance and repairs must only be performed by trained, authorised specialists. In other words, people who are qualified as a result of their education, training or experience to perform the required tasks, recognising and preventing possible risks in the process. They must be able to demonstrate knowledge of the relevant safety standards and provisions as well as provisions set out by the relevant professional associations. They must also have read the operating instructions.
- The transmitter / receiver unit operates in the ISM band (2.4 GHz). Installation near devices assigned to the same channel (Wi-Fi devices, RF components, etc.) must be avoided.
- If operated in an unsuitable environment, for example in buildings or rooms with reinforced concrete walls, steel and iron frames or near metal obstacles such as furniture, the wireless reception may be disrupted or stopped. It may be necessary to connect a Wi-Fi repeater to the main router to increase the wireless signal range.
- The product must always be updated to the latest firmware to ensure seamless functionality.

The following European and German standards were used to develop and construct the Pontos Base:

- DIN EN 806
- DIN 1988
- DIN 3553

Hansgrohe SE hereby declares that the Pontos Base wireless unit type complies with Directive 2014/53/EU. The full text of the EU Declaration of Conformity can be accessed on the following website: pro.hansgrohe.com

Intended use

- The product is designed solely for drinking water systems.
- The Pontos Base offers effective leakage protection in accordance with DIN 3553 for apartments and single-family homes.
- The leakage protection must only be installed in ventilated and heatable rooms.
- The system cannot guarantee 100 % protection against water damage.
- Any other use or use beyond what is specified is deemed to be not for the intended purpose.
- Intended use also includes following these operating instructions.

Assembly instructions

- The product must be examined for damage in transit prior to installation. No claims for damage in transit or surface damage will be accepted following installation.
- The pipelines and the tap must be installed, flushed and tested in accordance with the applicable standards.
- Country-specific installation guidelines must be observed.
- This product must be installed solely in drinking water installations as per DIN 1988, straight after the water meter. The product must be disconnected from the power supply during installation.
- It is important to note the flow direction, which is indicated by an arrow on the housing.

Specifications

Battery:	9 V block (6LR61)
Back-up battery (on PCB):	CR 2032
Protection type:	IPX3
Network connection:	Wi-Fi 2,4 GHz
Network support	TCPIP/IPv4
MQTT on port 8883	
Operating pressure:	max. 1.6 MPa
Recommended operating pressure:	0.1 - 0.5 MPa (1 MPa = 10 bar = 147 PSI)
Flow performance DP 1.0 bar:	7.3 m ³ /h
Ambient temperature:	10 °C - 60 °C
Operating temperature:	10 °C - 30 °C
Torque from the motor:	min. 2 Nm
Weight:	approx. 1,275 g
Mains adapter compliant with DIN EN 61558-2-16:	XY24S-1202000Q-U
Cable length:	180 cm
Input voltage:	100 - 240 V AC
Power frequency:	50 - 60 Hz
Output voltage:	12 V DC
Electric current:	2 A
Mains adapter:	DC adapter 2.1 x 5.5 mm
Protection class:	3



Disposal of used batteries and used electrical and electronic devices (applicable in European Union member states and other European countries with a separate collection system for these products).

The symbol on the battery, product or packaging indicates that the product or battery should not be treated as normal household waste. By correctly disposing of the product and battery, you are protecting the environment and human health. The environment and health of living beings are put in danger when you do not dispose of these products correctly. Recycling materials also helps to reduce the consumption of raw materials. To ensure that the product and battery are correctly disposed of, please take the product to a site that recycles electrical and electronic devices. You can obtain further information on how to recycle this product or battery from your local council, local waste management companies or the shop where you bought the product.

Explanation of symbols



Maintenance

- We recommend a maintenance interval of 2 years.
- Maintenance should be performed on the turbine, input filter screen, cable harnesses and stop valve.
- Visual inspection of the cable harnesses (cable kinked? Correctly inserted?)
- Check turbine and stop valve:
Select "Away" profile (e.g. with 10 litre limit value) and tap the water. If the stop valve closes after 10 litres, the turbine and stop valve are working seamlessly.
- Check input filter screen
Shut off and depressurise drinking water installation. Disconnect from main power supply. Completely undo the screws on the housing. Remove the Pontos Base. Check the input filter screen. If necessary, remove it and rinse it out with clean water (replace if necessary). Put it back together in the reverse order. Slowly reopen the drinking water supply.
- The battery must be replaced after two years at the latest. Do not use rechargeable batteries.



Dimensions (see page 92)



Service parts (see page 92)

Optional accessories (not included in the scope of delivery)

- Pontos Scout #15887000



Cleaning

Do not clean plastic parts with cleaning products containing solvents.



Operation (see page 9)



Test mark (see page 100)



Function	Explanation
Profiles	- The preset user profiles can be adjusted to suit the user.
Self-learning phase	- During the self-learning phase, the Pontos Base stores the user's usage habits and adapts the Home profile after a pre-defined period of time. There is no leakage protection during the self-learning phase!
<u>Leakage</u> Water volume	- Maximum water volume that can be withdrawn in one go. <u>Example:</u> The tap with the largest withdrawal volume is a bath tub. The capacity of the bath tub is approx. 120 litres. Set the value in the Home profile to 200 litres.
<u>Leakage</u> Duration of water withdrawal	- If a withdrawal that lasts longer than the set time is detected, the device locks.
<u>Leakage</u> Water flow	- If the set water flow is exceeded, the device will lock after one minute. - The settings must always be adjusted to the largest consumer. - If multiple consumers are used at the same time, their flows must be added together.
Micro-leakage detected	- The micro-leakage test can detect small leak volumes that fall below the turbine's start-up limit. The water supply is briefly interrupted here and the volume of the water still flowing is measured. - If water escapes during the test, the device will detect the pressure drop and the stop valve is opened.
Pontos Scout reports leakage	- If a connected Pontos Scout reports a leakage, the Pontos Base shuts off the water pipe. (The Pontos Scout is an optional accessory and does not come with the Pontos Base)
hangrohe home app	- Please download the hangrohe home app to your smartphone to benefit from the use of all features. This is needed to adjust parameters, receive push notifications and use other features.

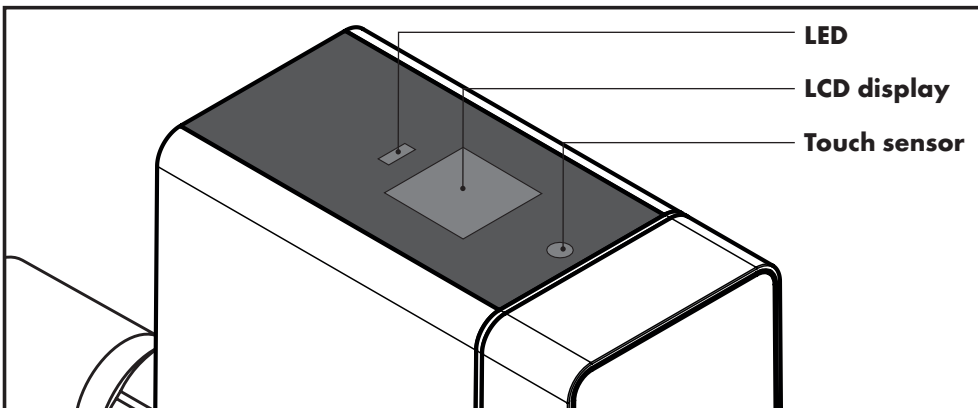

The device's control interface consists of a four-cell LCD display, an LED status indicator and a touch sensor.

LED status display

LED display	Green	Red
LED on	Leakage protection active	General malfunction
LED flashing	Motor opens / closes, flow detected	Suspected leakage

Using the touch sensor on the device

Device status	Action	Function
Stop valve is opened	Press and hold the touch sensor 1 x for 3s, tap 1 x to confirm	The stop valve closes
Stop valve is closed	Press and hold the touch sensor 1 x for 3s, tap 1 x to confirm	The stop valve opens
Malfunction (red LED on), stop valve is closed	Press touch sensor 1 x for 3s	Reset the malfunction.
Switch profiles	Tap touch sensor 1 x	Profiles switched
Wi-Fi hotspot	Press touch sensor 1 x for 10s	Device's Wi-Fi hotspot activated / deactivated
Reset to factory settings	Press touch sensor 1 x for 20s	Device has been reset to factory settings

Mains reset

Task	Action	Result
Restart device	Remove battery, unplug device, reinsert plug, reinsert battery	Device restarts

Additional settings can be changed in the hangrohe home app.



Malfunctions

The device alerts users about a malfunction using visual and acoustic signals (e.g. alarm). The malfunction can also be viewed in the hansgrohe home app and via push notification on your smartphone.

Malfunction	Cause	Remedy
<u>Leakage suspected</u> , water volume	- The maximum permitted water volume has been exceeded. Volume leakage may have occurred.	- Please fix the leakage or adjust the limit value. Acknowledge the error and open the stop valve.
<u>Leakage suspected</u> , duration of water withdrawal	- The maximum permitted time has been exceeded. Time leakage may have occurred.	- Please fix the leakage or adjust the limit value. Acknowledge the error and open the stop valve.
<u>Leakage suspected</u> , water flow	- The maximum permitted flow has been exceeded. Flow leakage may have occurred or a water pipe may have burst.	- Please fix the leakage or adjust the limit value. Acknowledge the error and open the stop valve.
<u>Leakage suspected</u> , micro-leakage	- The maximum permitted micro-leakage volume has been exceeded. There may be a micro-leakage, e.g. in the WC flush.	- Please fix the leakage.
<u>Leakage suspected</u> , Pontos Scout	- A connected Pontos Scout is reporting a leakage.	- Please check around the Scout and fix the leakage. Acknowledge the error and open the stop valve.
<u>Malfunction</u> , stop valve	- The stop valve cannot be activated. This may be caused by dirt in the stop valve or a fault in the motor or position sensor. Caution: limited leakage protection!	- Please check functionality by manually activating the stop valve. - Please check the electric cables and connectors. Notify the Hansgrohe Service department if necessary.
<u>Malfunction</u> , flow sensor	- No signals from the turbine have been recorded over a long period of time. This may be caused by dirt or a fault in the turbine or a faulty sensor. Caution: limited leakage protection!	- Open a water tapping point and check whether turbine signals are displayed on the controls (LED). Notify the Hansgrohe Service department if necessary.
<u>Malfunction</u> , pressure sensor	- The pressure sensor is not reporting any information.	- Please check the electric cables and connectors. Notify the Hansgrohe Service department if necessary.
<u>Malfunction</u> , temperature sensor	- The temperature sensor is not reporting any information.	- Please check the electric cables and connectors. Notify the Hansgrohe Service department if necessary.
<u>Malfunction</u> , conductivity sensor	- The conductivity sensor is not reporting any information.	- Please check the electric cables and connectors. Notify the Hansgrohe Service department if necessary.
<u>Note</u> : battery missing	- The battery is missing or flat.	- Please replace the battery.
<u>Note</u> : power supply missing	- The mains adapter is not plugged in or is not supplied with power. The device is in battery mode.	- Please check the mains adapter and the power supply.
<u>Note</u> : Wi-Fi not working	- There is no connection to the network.	- Please establish a connection to the network. - If there is a weak Wi-Fi signal, you may need to use a Wi-Fi booster / repeater.
Flow rate is very low	- The device has been installed against the flow.	- Please take note of the flow direction and install the device correctly.



Avvertenze sulla sicurezza

- ⚠ Durante il montaggio, indossare guanti di protezione per evitare lesioni da schiacciamento e taglio.
- ⚠ In principio, l'utilizzo di dispositivi comandati elettricamente comporta dei pericoli. Osservare quindi le disposizioni di legge nazionali in materia di sicurezza e salute, le comuni regole di sicurezza e medicina del lavoro e le direttive delle autorità professionali.
- ⚠ Non apportare modifiche al dispositivo Pontos Base. Il produttore non risponderà per danni derivati da modifiche del prodotto non approvate.
- ⚠ Durante l'installazione, osservare i valori prescritti per la tensione e l'intensità di corrente (vedere Dati tecnici).
- ⚠ I lavori sugli impianti elettrici o sul comando devono essere eseguiti esclusivamente da parte di elettricisti qualificati.
- ⚠ Prima di iniziare i lavori, scollegare l'alimentatore e rimuovere le batterie.
- ⚠ Ispezionare regolarmente l'alimentatore e in caso di danni farlo sostituire da parte di elettricisti qualificati.

Informazioni generali

- Le indicazioni riportate nelle presenti istruzioni per l'uso illustrano come utilizzare il dispositivo Pontos Base in modo sicuro ed efficiente.
- Le istruzioni sono parte integrante della dotazione. Conservarle e tenerle sempre a disposizione dell'utente.
- Per motivi di realizzazione tecnica, le immagini e le descrizioni contenute nelle istruzioni possono differire dal dispositivo antiperdite Pontos Base effettivamente fornito.
- Non ci assumiamo alcuna responsabilità per danni derivanti dall'inosservanza delle presenti istruzioni.
- I lavori di montaggio, manutenzione e riparazione devono essere svolti esclusivamente da parte di personale formato, specializzato e autorizzato. Nello specifico, il personale deve essere autorizzato grazie a percorsi di istruzione, formazione o esperienza a svolgere le attività necessarie e in grado di riconoscere ed evitare i possibili pericoli che tali attività comportano. Inoltre deve essere a conoscenza delle norme e delle disposizioni di sicurezza in vigore e aver letto le presenti istruzioni per l'uso.
- Le unità di invio e ricezione utilizzano la banda di frequenza ISM (2,4 GHz). Evitare l'installazione vicino a dispositivi che occupano lo stesso canale (ad es. dispositivi Wi-Fi, componenti ad alta frequenza, ecc.).
- In caso di funzionamento in condizioni sfavorevoli, in edifici/locali con pareti in cemento armato, acciaio o telaio in ferro, oppure in prossimità di ostacoli (ad es. mobili) in metallo, il segnale può risultare disturbato o assente. All'occorrenza, collegare un ripetitore Wi-Fi al router principale per aumentare la portata del segnale radio.
- Per garantire un funzionamento corretto, assicurarsi sempre che sul prodotto sia installato il firmware più recente.

Per la realizzazione e la costruzione del dispositivo Pontos Base sono state applicate le seguenti norme europee e tedesche:

- DIN EN 806
- DIN 1988
- DIN 3553

Hansgrohe SE dichiara che il dispositivo radio Pontos Base è conforme alla Direttiva 2014/53/UE. Il testo completo della dichiarazione di conformità UE è disponibile al seguente indirizzo Internet: pro.hansgrohe.com

Utilizzo previsto

- Il prodotto è concepito esclusivamente per l'acqua potabile.
- Pontos Base è un efficace dispositivo antiperdite conforme a DIN 3553 per appartamenti e abitazioni unifamiliari.
- Installare il dispositivo antiperdite solo in locali areati e riscaldabili.
- Non è possibile garantire una protezione del 100% contro i danni causati dall'acqua.
- Un utilizzo diverso da quello qui specificato è da considerarsi non conforme.
- L'utilizzo conforme del dispositivo richiede anche l'osservanza delle presenti istruzioni per l'uso.

Avvertenze sul montaggio

- Prima del montaggio, esaminare il prodotto per escludere eventuali danni causati dal trasporto. Una volta eseguito il montaggio, non sarà possibile riconoscere danni dovuti al trasporto o superficiali.
- La conduttura e la rubinetteria devono essere montati secondo le norme vigenti, puliti e testati.
- Osservare le disposizioni di installazione nazionali.
- Montare il dispositivo esclusivamente su impianti di acqua potabile conformi a DIN 1988, immediatamente dopo il contatore dell'acqua. Montare il dispositivo in assenza di tensione.

- Prestare estrema attenzione alla direzione del flusso indicata dalla freccia sul corpo del dispositivo.

Dettagli tecnici

Batteria:	9 V (6LR61)
Batteria tampone (sulla scheda):	CR 2032
Grado di protezione:	IPX3
Connessione di rete:	Wi-Fi 2,4 GHz
Protocollo di rete:	TCPIP/IPv4
MQTT tramite porta 8883	
Pressione di esercizio:	max. 1,6 MPa
Pressione di esercizio consigliata:	0,1 - 0,5 MPa (1 MPa = 10 bar = 147 PSI)
Portata (1,0 bar):	7,3 m ³ /h
Temperatura ambientale:	10 °C - 60 °C
Temperatura di esercizio:	10 °C - 30 °C
Momento torcente del motore:	min. 2 Nm
Peso:	ca. 1275 g
Alimentatore conforme a DIN EN 61558-2-16:	XY24S-1202000Q-U
Lunghezza cavo:	180 cm
Tensione di ingresso:	100 - 240 V AC
Frequenza di rete:	50 - 60 Hz
Tensione di uscita:	12 V DC
Corrente:	2 A
Connettore:	Connettore DC 2,1 x 5,5 mm
Classe di sicurezza:	3

 **Smaltimento di batterie, dispositivi elettrici e dispositivi elettronici usati** (si applica ai paesi dell'Unione Europea e ad altri paesi europei con sistema di raccolta differenziata per questi prodotti).

Questo simbolo sulla batteria, sul prodotto o sull'imballaggio indica che il prodotto o la batteria non devono essere trattati come un normale rifiuto domestico. Il corretto smaltimento del prodotto e delle batterie protegge l'ambiente e tutela la salute delle persone. Uno smaltimento scorretto costituisce un pericolo per l'ambiente e la salute. Il riciclaggio aiuta a ridurre il consumo di materie prime. Per assicurarsi che il prodotto e le batterie vengano smaltiti correttamente, consegnare il prodotto presso un punto di raccolta per il riciclaggio di dispositivi elettrici ed elettronici. Per ulteriori informazioni sul riciclaggio di questo prodotto o delle batterie, rivolgersi al proprio comune, alle aziende di smaltimento locali o al negozio presso il quale è stato acquistato il prodotto.

Simboli



Manutenzione

- Si consiglia una manutenzione periodica ogni 2 anni.
- La manutenzione dovrebbe verificare la turbina, il filtro di ingresso, i fasci di cavi e la valvola di chiusura.
- Verifica visiva dei fasci di cavi (Cavi piegati? Inseriti correttamente?)
- Verifica della turbina e della valvola di chiusura
Selezionare il profilo "Assente" (ad es. con valore soglia di 10 litri) e aprire l'acqua. Se la valvola di chiusura si chiude dopo 10 litri, la turbina e la valvola di chiusura funzionano correttamente.
- Verifica del filtro di ingresso
Chiudere l'impianto di acqua potabile e togliere la pressione, scollegarlo dall'alimentazione elettrica principale. Svitare tutte le viti dal corpo di Pontos Base e rimuovere il dispositivo. Controllare il filtro di ingresso, al bisogno rimuoverlo e pulirlo con acqua pulita (se necessario, sostituirlo). Rimontarlo ripetendo i passaggi sopra al contrario. Riaprire lentamente l'acqua.
- La batteria deve essere sostituita entro due anni al massimo. Non utilizzare accumulatori.



Dimensione (vedere pagina 92)



Parti di servizio (vedere pagina 92)

Accessorio speciale (non incluso nella dotazione)

- Pontos Scout #15887000



Pulizia

Non pulire le parti in plastica con detergenti che contengono solventi.



Comando (vedere pagina 12)



Marchio di registro (vedere pagina 100)



Funzione	Spiegazione
Profilo	- I profili utente preimpostati possono essere personalizzati e adattati alle preferenze dell'utente.
Fase di autoapprendimento	- Durante la fase di autoapprendimento, il dispositivo Pontos Base registra le abitudini di utilizzo dell'utente e dopo un periodo di tempo predefinito personalizza il profilo Presente. Durante la fase di autoapprendimento, la protezione antiperdite non è attiva.
<u>Perdite</u> Volume d'acqua	- Quantità massima di acqua che può essere prelevata in una volta. <u>Esempio:</u> l'erogatore con la maggiore capacità di prelievo è quello della vasca da bagno. La capacità della vasca da bagno è di ca. 120 litri. Nel profilo Presente, impostare il valore a 200 litri.
<u>Perdite</u> Durata del prelievo dell'acqua	- Se viene rilevato un prelievo che dura più del periodo di tempo impostato, il dispositivo si blocca.
<u>Perdite</u> Flusso dell'acqua	- In caso di superamento del flusso dell'acqua impostato, il dispositivo si blocca dopo 1 minuto. - Eseguire l'impostazione sempre per l'erogatore maggiore. - In caso di utilizzo da parte di più erogatori, è necessario sommarne il flusso.
Microperdita rilevata	- Con il test delle microperdite è possibile individuare piccolissime perdite inferiori alla quantità soglia di attivazione della turbina. L'alimentazione dell'acqua viene interrotta per un breve momento per misurare la quantità di acqua che continua a scorrere. - Se durante il test viene prelevata acqua, il dispositivo individua una perdita di pressione e la valvola di chiusura viene aperta.
Pontos Scout avverte in caso di perdite	- Se un rilevatore Pontos Scout collegato avverte della presenza di una perdita, il dispositivo Pontos Base si blocca. (Pontos Scout è un accessorio speciale e non è incluso nella dotazione.)
App hansgrohe home	- Per sfruttare tutte le funzionalità, scaricare l'app hansgrohe home sul proprio smartphone. L'app consente di regolare parametri, ricevere notifiche push e sfruttare ulteriori funzionalità.

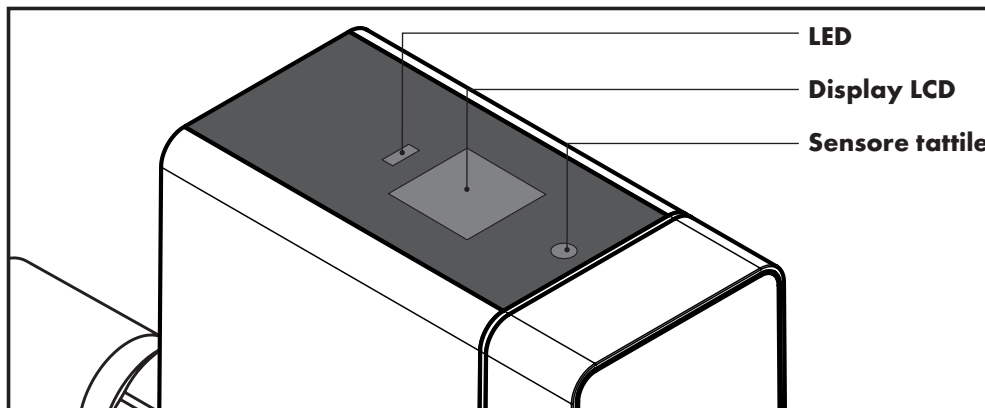

Gli elementi di comando del dispositivo si compongono di un display LCD a quattro cifre, un LED indicatore di stato e un sensore tattile.

Indicatore LED di stato

Indicatore LED	Verde	Rosso
LED acceso	Protezione antiperdite attivo	Guasto generale
LED lampeggiante	Motore si apre/chiede, flusso rilevato	Sospetto perdita

Comando del sensore tattile sul dispositivo

Stato del dispositivo	Azione	Funzione
La valvola di chiusura è aperta	Tenere premuto il sensore tattile per 3 secondi, per confermare premere brevemente 1 volta	La valvola di chiusura si chiude
La valvola di chiusura è chiusa	Tenere premuto il sensore tattile per 3 secondi, per confermare premere brevemente 1 volta	La valvola di chiusura si apre
Guasto (LED "rosso" acceso) la valvola di chiusura è chiusa	Tenere premuto il sensore tattile per 3 secondi	Ripristino del guasto.
Cambio profilo	Premere il sensore tattile brevemente 1 volta	Cambio del profilo
Hotspot Wi-Fi	Tenere premuto il sensore tattile per 10 secondi	Hotspot Wi-Fi del dispositivo attivo/inattivo
Ripristino alle impostazioni di fabbrica	Tenere premuto il sensore tattile per 20 secondi	Il dispositivo viene ripristinato alle impostazioni di fabbrica

Ripristino di rete

Operazione	Azione	Risultato
Riavviare il dispositivo	Rimuovere la batteria, scollegare l'alimentatore, ricollegare l'alimentatore, reinserire la batteria	Il dispositivo si riavvia

Ulteriori impostazioni possono essere effettuate nell'app hansgrohe home.



Guasti

I guasti vengono segnalati mediante avviso visivo e acustico (tono di allarme) sul dispositivo. È anche possibile visualizzare il guasto nell'app hansgrohe home e come notifica push sullo smartphone.

Guasto	Causa	Rimedio
<u>Sospetta perdita</u> Volume d'acqua	- Il volume d'acqua massimo consentito è stato superato. Possibile perdita di volume.	- Aggiustare la perdita o regolare il valore soglia. Tacitare l'errore e aprire la valvola di chiusura.
<u>Sospetto perdita</u> Durata del prelevamento dell'acqua	- Il tempo massimo consentito è stato superato. Possibile durata eccessiva del prelevamento.	- Aggiustare la perdita o regolare il valore soglia. Tacitare l'errore e aprire la valvola di chiusura.
<u>Sospetto perdita</u> Flusso dell'acqua	- Il flusso massimo consentito è stato superato. Possibile perdita di flusso causata ad es. da un tubo dell'acqua rotto.	- Aggiustare la perdita o regolare il valore soglia. Tacitare l'errore e aprire la valvola di chiusura.
<u>Sospetto perdita</u> Microperdita	- Il volume di microperdita massimo ammesso è stato superato. Possibile microperdita ad es. nello scarico del WC.	- Aggiustare la perdita.
<u>Sospetto perdita</u> Pontos Scout	- Un Pontos Scout collegato segnala una perdita.	- Controllare il luogo di installazione e aggiustare la perdita. Tacitare l'errore e aprire la valvola di chiusura.
<u>Guasto</u> Valvola di chiusura	- Non è possibile azionare la valvola di chiusura. Possibile contaminazione della valvola di chiusura, guasto del motore o del sensore di posizione. Attenzione: protezione antiperdite limitata.	- Azionare manualmente la valvola di chiusura per verificarne il funzionamento. - Verificare i cavi elettrici e i connettori. Al bisogno, contattare l'assistenza Hansgrohe.
<u>Guasto</u> Sensore di flusso	- Non sono stati registrati impulsi della turbina. Possibile presenza di sporco, guasto della turbina o del sensore. Attenzione: protezione antiperdite limitata.	- Aprire un rubinetto e verificare se viene visualizzato il comando (LED) Impulso della turbina. Al bisogno, contattare l'assistenza Hansgrohe.
<u>Guasto</u> Sensore di pressione	- Il sensore di protezione non invia informazioni.	- Verificare i cavi elettrici e i connettori. Al bisogno, contattare l'assistenza Hansgrohe.
<u>Guasto</u> Sensore di temperatura	- Il sensore di temperatura non invia informazioni.	- Verificare i cavi elettrici e i connettori. Al bisogno, contattare l'assistenza Hansgrohe.
<u>Guasto</u> Sensore di conduttanza	- Il sensore di conduttanza non invia informazioni.	- Verificare i cavi elettrici e i connettori. Al bisogno, contattare l'assistenza Hansgrohe.
<u>Suggerimento</u> Batteria mancante	- La batteria è assente o scarica.	- Sostituire la batteria.
<u>Suggerimento</u> Tensione di alimentazione mancante	- L'alimentatore non è collegato o non alimenta. Il dispositivo è in modalità azionamento a batterie.	- Verificare l'alimentatore e l'alimentazione di tensione.
<u>Suggerimento</u> Guasto Wi-Fi	- La connessione alla rete è assente.	- Stabilire una connessione alla rete. - In caso di segnale Wi-Fi debole, utilizzare eventualmente un amplificatore/ripetitore Wi-Fi.
La quantità di flusso è molto limitata	- Il dispositivo è montato in senso contrario alla direzione del flusso.	- Osservare la direzione del flusso e montare correttamente il dispositivo.



⚠ Advertencias de seguridad

- ⚠ Durante el montaje, deben llevarse guantes para evitar cortes y lesiones por aplastamiento.
- ⚠ En principio, hay peligro al manipular dispositivos eléctricos o electrónicos. Por ello, tenga en cuenta las directrices legales para la seguridad y protección de la salud, y otras normativas reconocidas en materia de seguridad y medicina laboral, así como las directivas de las asociaciones profesionales.
- ⚠ No realice modificaciones en el Ponto Base. El fabricante no asumirá ninguna responsabilidad por daños ocasionados por modificaciones no autorizadas.
- ⚠ Durante la instalación, tenga en cuenta los valores prescritos para la tensión y el amperaje (véanse los datos técnicos).
- ⚠ Los trabajos en instalaciones eléctricas o en el sistema de control solamente pueden ser realizados por electricistas especializados.
- ⚠ Desenchufe el adaptador de red antes de empezar los trabajos y extraiga las baterías.
- ⚠ Revise regularmente el adaptador de red y encargue a electricistas profesionales que lo sustituyan en caso de que presente daños.

Generalidades

- Este manual de instrucciones le permite manipular y manejar de forma segura y eficiente su Ponto Base.
- Forma parte del volumen de suministro y debe almacenarse en un lugar accesible para que el usuario pueda consultarlo en cualquier momento.
- Debido al desarrollo técnico, las ilustraciones y descripciones de este manual de instrucciones pueden diferir ligeramente del sistema de protección contra fugas Ponto Base que se suministre.
- No asumiremos ninguna responsabilidad por daños ocasionados si no se respetan estas instrucciones.
- Los trabajos de montaje, mantenimiento y reparación solamente pueden ser llevados a cabo por personal especializado, autorizado y formado. Son personas que, debido a su formación, capacitación o experiencia, están autorizadas a llevar a cabo las actividades necesarias correspondientes y pueden reconocer los peligros y evitarlos. Deben poder demostrar conocimientos de las normas y disposiciones de seguridad aplicables, y haber leído el manual de instrucciones.
- La unidad emisora/receptora trabaja con una banda de frecuencias ISM (2,4 GHz). Debe evitarse la instalación cerca de dispositivos con la misma asignación de canales (p. ej. dispositivo WiFi, componentes HF, etc.).
- En caso de que deba funcionar en condiciones ambientales desfavorables en edificios/estancias con paredes de hormigón armado, marcos de acero o hierro o cerca de obstáculos (p. ej. muebles) de metal, la recepción inalámbrica puede verse dificultada o interrumpida. Dado el caso, debe conectarse un repetidor de señal WiFi al router principal para aumentar el alcance de la señal inalámbrica.
- Para poder garantizar un funcionamiento sin problemas, el producto siempre debe operarse con el Firmware más actual.

Se han utilizado las siguientes normas nacionales y europeas para el desarrollo y la producción de Ponto Base:

- DIN EN 806
- DIN 1988
- DIN 3553

Por la presente, Hansgrohe SE declara que tipo de sistema inalámbrico Ponto Base cumple la Directiva 2014/53/UE. El texto completo de la declaración de conformidad UE puede consultarse en la siguiente dirección de Internet: pro.hansgrohe.com

Uso previsto

- ¡Este producto se ha concebido únicamente para el agua potable!
- Ponto Base en un sistema de protección contra fugas conforme a DIN 3553 para apartamentos y casas familiares.
- El sistema de protección de datos solo puede instalarse en estancias ventiladas y climatizadas.
- Debido a las características del sistema, no puede garantizarse una protección del 100% contra daños provocados por el agua.
- Otro uso diferente o más amplio se considerará uso no previsto.
- La observancia de la información de este manual de instrucciones también forma parte del uso previsto.

Indicaciones de montaje

- El producto debe inspeccionarse antes del montaje para ver si presenta daños de transporte. Tras la instalación no es posible reconocer daños de transporte o daños en la superficie.
- Los conductos y la grifería deben montarse, limpiarse y revisarse conforme a las normas en vigor.

- Deben respetarse las directrices de instalación aplicables de cada país.
- La instalación debe efectuarse únicamente en instalaciones de agua potable conforme a DIN 1988, inmediatamente después de sistemas de contadores de agua. La instalación debe realizarse sin tensión.
- ¡Tenga en cuenta sin excepciones el sentido de flujo marcado con una flecha en la carcasa!

Datos técnicos

Batería:	Bloque de 9 V (6LR61)
Batería de reserva (en el circuito impreso):	CR 2032
Tipo de protección:	IPX3
Conexión de red:	WLAN 2,4 GHz
Soporte de red:	TCPIP/IPv4
MQTT a través del puerto 8883	
Presión de funcionamiento:	máx. 1,6 MPa
Presión operativa recomendada:	0,1 - 0,5 MPa (1 MPa = 10 bares = 147 PSI)
Volumen de caudal Dp 1,0 bar:	7,3 m ³ /h
Temperatura ambiente:	10 °C - 60 °C
Temperatura operativa:	10 °C - 30 °C
Par de giro del motor:	min. 2 Nm
Peso:	aprox. 1275 g
Fuente de alimentación conforme a DIN EN 61558-2-16:	XY24S-1202000Q-U
Longitud del cable:	180 cm
Tensión de entrada:	100 - 240 V AC
Frecuencia de red:	50 - 60 Hz
Tensión de salida:	12 V DC
Corriente:	2 A
Conector:	Conector DC 2,1 x 5,5 mm
Grado de protección:	3

 **Eliminación de baterías usadas y dispositivos electrónico y eléctricos usados** (aplicable en los países de la Unión Europea y otros países europeos con un sistema de recogida separado para estos productos).

El símbolo en la batería, el producto o el embalaje indica que el producto o la batería no deben ser tratados como residuos domésticos normales. Gracias a su contribución a la eliminación adecuada del producto o la batería, está protegiendo el medio ambiente y la salud de todos los seres humanos. El medio ambiente y la salud pueden verse amenazada por una eliminación incorrecta. El reciclaje de material ayuda a reducir el consumo de materias primas. Para asegurarse de que el producto y la batería se eliminan correctamente, entregue el producto a un punto de aceptación para el reciclaje de dispositivos electrónicos y eléctricos con vistas a su eliminación. Podrá encontrar información sobre el reciclaje de este producto o de la batería en su municipio, en las instalaciones comunales de eliminación de residuos o en la tienda en que adquiriera el producto.

Explicación de los símbolos

Mantenimiento

- Recomendamos un intervalo de mantenimiento de 2 años.
- La turbina, el filtro de entrada, el ramal de cables y la válvula de bloqueo deben someterse a mantenimiento.
- Control del ramal de cables mediante una inspección visual (¿Cable doblado? ¿insertado correctamente?)
- Control de la turbina y la válvula de bloqueo: Seleccionar el perfil «Ausente» (p. ej. con un valor límite de 10 litros) y dejar correr el agua. Si la válvula de bloqueo se cierra después de dejar pasar 10 litros, la turbina y la válvula de bloqueo funcionan sin problemas.
- Control del filtro de entrada
Cerrar la instalación de agua potable, eliminar la presión, desconectar el suministro principal de electricidad. Soltar completamente las uniones atornilladas en la carcasa, extraer Ponto Base. Revisar el filtro de entrada, extraerlo de ser necesario y enjuagarlo con agua limpia (sustituirlo de ser necesario). Realizar el ensamblaje siguiendo el orden inverso. Volver a abrir el suministro de agua potable lentamente.
- La batería deberá sustituirse tras dos años como muy tarde. ¡No utilice una batería recargable!

 **Medidas** (véase la página 92)

 **Piezas de mantenimiento** (véase la página 92)

Accesorios especiales (No incluidos en el volumen de suministro)

- Ponto Scout #15887000

**Limpieza**

No limpie la pieza de plástico con productos de limpieza de base disolvente.



Manejo (véase la página 15)



Marca de verificación (véase la página 100)

Función	Explicación
Perfiles	- Los perfiles de usuario preajustados pueden configurarse individualmente a cada usuario.
Fase de autoaprendizaje	- Durante la fase de autoaprendizaje, Pontos Base registra las costumbres de uso del usuario y en base a ellas adapta el perfil «Presente» tras un período de tiempo anteriormente determinado. ¡No hay protección alguna contra fugas durante la fase de autoaprendizaje!
Fuga Volumen de agua	- Cantidad máxima de agua que puede extraerse de una sentada. Ejemplo: El punto de consumo con la mayor cantidad de extracción es una bañera. La capacidad de la bañera es de aprox. 120 litros. Ajuste el valor del perfil «Presente» a 200 litros.
Fuga Duración de la extracción de agua	- El dispositivo se bloquea si se detecta una extracción con una duración superior al tiempo ajustado.
Fuga Caudal de agua	- El dispositivo se bloquea tras 1 minuto si se supera el caudal de agua ajustado. - El ajuste siempre debe ser realizado para la mayor función de consumo. - En el caso de que varias funciones de consumo se utilicen al mismo tiempo, debe añadirse más caudal.
Microfuga detectada	- Durante la prueba de microfugas es posible detectar las fugas más pequeñas, que están por debajo del límite de arranque de la turbina. Para ello, se interrumpe el suministro de agua durante un breve período de tiempo y se mide la cantidad de agua que sigue fluyendo. - Si se extrae agua durante la prueba, el dispositivo reconoce el descenso de la presión y la válvula de bloqueo se abre.
Pontos Scout advierte de una fuga	- Pontos Base se bloquea si el Pontos Scout conectado informa de una fuga. (Pontos Scout es un accesorio especial que no está incluido en el volumen de suministro de Pontos Base)
Aplicación hansgrohe home	- Descárguese la aplicación hansgrohe home en su teléfono móvil inteligente para poder utilizar todas las funciones. Es necesaria para ajustar los parámetros, recibir notificaciones push y utilizar otras funciones.

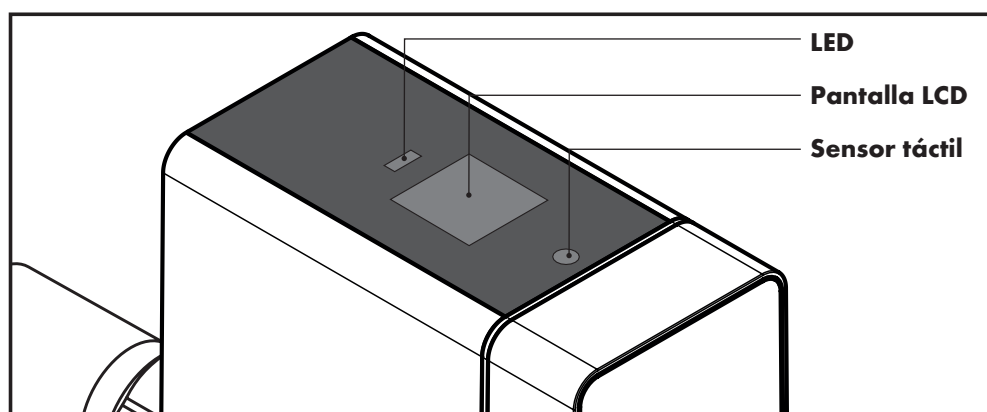

La interfaz del usuario del dispositivo está compuesta por una pantalla LCD de cuatro líneas, un indicador de estado LED y un sensor táctil.

Indicador de estado LED

Indicador LED	Verde	Rojo
El LED se ilumina	Sistema de protección frente a fugas activo	Avería general
El LED parpadea	El motor se abre/se cierra, caudal detectado	Sospecha de fuga

Manejo del sensor táctil en el dispositivo

Estado del dispositivo	Acción	Función
La válvula de bloqueo está abierta	Pulsar el sensor táctil una vez durante 3 segundos, para confirmar pulsar brevemente una vez	La válvula de bloqueo se cierra
La válvula de bloqueo está cerrada	Pulsar el sensor táctil una vez durante 3 segundos, para confirmar pulsar brevemente una vez	La válvula de bloqueo se abre
Avería (LED «rojo» encendido) La válvula de bloqueo está cerrada	Pulsar el sensor táctil 1 vez durante 3 segundos	Restablecer avería.
Cambiar perfiles	Pulsar el sensor táctil brevemente 1 vez	Cambio de los perfiles
Punto de acceso a Internet WiFi	Pulsar el sensor táctil 1 vez durante 10 segundos	Punto de acceso a Internet WiFi del dispositivo activado/desactivado
Restablecer a los ajustes de fábrica	Pulsar el sensor táctil 1 vez durante 20 segundos	El dispositivo se restablece a los ajustes de fábrica

Reinicio de red

Tarea	Acción	Resultado
Reiniciar dispositivo	Extraer la batería, desenchufar el adaptador de red, volver a conectar el adaptador de red, volver a insertar la batería	El dispositivo se reinicia

En la hansgrohe home App ofrece posibilidades de ajuste adicionales.

Montaje (véase la página 93)





Averías

Una avería se señala mediante mensajes ópticos y acústicos (tono de alarma) en el dispositivo. De forma adicional, la avería puede mostrarse en la aplicación hansgrohe home y mediante una notificación push en su teléfono móvil inteligente.

Avería	Causa	Solución
<u>Sospecha de fuga</u> Volumen de agua	- Se ha sobrepasado el volumen de agua máximo. Es posible que haya una fuga por volumen.	- Por favor, repare la fuga o ajuste el valor límite. Confirme el error y abra la válvula de bloqueo.
<u>Sospecha de fuga</u> Duración de la extracción de agua	- Se ha sobrepasado el tiempo máximo autorizado. Es posible que haya una fuga por tiempo.	- Por favor, repare la fuga o ajuste el valor límite. Confirme el error y abra la válvula de bloqueo.
<u>Sospecha de fuga</u> Caudal de agua	- Se ha sobrepasado el caudal máximo autorizado. Es posible que haya una fuga por caudal, p. ej. una rotura de una tubería de agua.	- Por favor, repare la fuga o ajuste el valor límite. Confirme el error y abra la válvula de bloqueo.
<u>Sospecha de fuga</u> Microfuga	- Se ha sobrepasado el volumen de microfugas máximo. Es posible que haya una microfuga, p. ej. en el sistema de descarga del inodoro.	- Por favor, repare la fuga.
<u>Sospecha de fuga</u> Pontos Scout	- Un Pontos Scout conectado informa de una fuga.	- Por favor, revise el lugar de instalación y repare la fuga. Confirme el error y abra la válvula de bloqueo.
<u>Avería</u> Válvula de bloqueo	- La válvula de bloqueo no puede accionarse. Es posible que haya suciedad en la válvula de bloqueo, una avería en el motor o en los sensores de posición. Atención: ¡Protección contra fugas limitada!	- Por favor, revise la función accionando la válvula de bloqueo manualmente. - Por favor, compruebe los cables eléctricos y los conectores. Dado el caso, póngase en contacto con el servicio de asistencia de Hansgrohe.
<u>Avería</u> Sensor de caudal	- No se han registrado impulsos de la turbina durante un período de tiempo prolongado. Es posible que haya suciedad o una avería en la turbina o que el sensor esté averiado. Atención: ¡Protección contra fugas limitada!	- Abra un punto de salida de agua y compruebe si se muestran impulsos de la turbina en el sistema de control (LED). Dado el caso, póngase en contacto con el servicio de asistencia de Hansgrohe.
<u>Avería</u> Sensor de presión	- El sensor de presión no proporciona información.	- Por favor, compruebe los cables eléctricos y los conectores. Dado el caso, póngase en contacto con el servicio de asistencia de Hansgrohe.
<u>Avería</u> Sensor de temperatura	- El sensor de temperatura no proporciona información.	- Por favor, compruebe los cables eléctricos y los conectores. Dado el caso, póngase en contacto con el servicio de asistencia de Hansgrohe.
<u>Avería</u> Sensor de conductancia	- El sensor de conductancia no proporciona información.	- Por favor, compruebe los cables eléctricos y los conectores. Dado el caso, póngase en contacto con el servicio de asistencia de Hansgrohe.
<u>Advertencia</u> Falta la batería	- La batería falta o está agotada.	- Sustituya la batería.
<u>Advertencia</u> Falta la tensión de alimentación	- El transformador no está insertado o no recibe tensión. El dispositivo está en el funcionamiento a pilas.	- Por favor, compruebe el transformador y el suministro de tensión.
<u>Advertencia</u> Avería con el WiFi	- No hay conexión con la red.	- Por favor, establezca una conexión con la red. - En el caso de que la señal del WiFi se débil, dado el caso deberá utilizarse un repetidor/amplificador de señal WiFi.
La cantidad de caudal es muy reducida	- El dispositivo se ha instalado en contra del sentido de flujo.	- Tener en cuenta el sentido de flujo y realizar la instalación correctamente.



⚠ Veiligheidsvoorschriften

- ⚠ Bij de montage moeten om verwondingen door beknelling of snijden te voorkomen handschoenen worden gedragen.
- ⚠ Bij het gebruik van apparaten die op stroom werken, kunnen over het algemeen gevaren ontstaan. Neem daarom de wettelijke voorschriften voor veiligheid en gezondheidsbescherming (VSG), de aanvullende algemeen erkende veiligheidsregels en bedrijfsgeneeskundige regels alsmede de voorschriften van de beroepsvereniging (BGV) in acht.
- ⚠ Breng geen wijzigingen aan de Pontos Base aan. De fabrikant is niet aansprakelijk voor schade die door het onbevoegd ombouwen ontstaat.
- ⚠ Neem bij de installatie de voorgeschreven waarden voor spanning en stroomsterkte in acht (zie technische gegevens).
- ⚠ Werkzaamheden aan elektrische installaties of de besturing mogen alleen door elektriciens worden uitgevoerd.
- ⚠ Koppel voordat werkzaamheden worden uitgevoerd de netadapter los en haal de batterijen uit het apparaat.
- ⚠ Controleer de netadapter regelmatig en laat deze bij beschadiging door elektriciens vervangen.

Algemeen

- Met deze gebruikershandleiding kunt u de Pontos Base veilig en efficiënt gebruiken.
- Deze handleiding maakt deel uit van de leveringsomvang en moet op een plek worden bewaard die altijd voor de gebruiker toegankelijk is.
- Vanwege de technische ontwikkeling kunnen afbeeldingen en beschrijvingen in deze gebruikershandleiding iets afwijken van de werkelijk geleverde lekkagebescherming Pontos Base.
- We kunnen niet aansprakelijk worden gesteld voor schade die door het niet in acht nemen van deze gebruiksinstructies ontstaat.
- Montage-, onderhouds- en reparatiewerkzaamheden mogen alleen door geschoold en bevoegd personeel worden uitgevoerd. Dit zijn personen die op basis van hun opleiding, ervaring of scholing bevoegd zijn om de benodigde werkzaamheden uit te voeren en die daarbij mogelijke gevaren kunnen herkennen en voorkomen. Ze moeten hun kennis van de relevante veiligheidsnormen en -bepalingen alsmede de voorschriften van de beroepsvereniging (BGV) kunnen aantonen en moeten de gebruikershandleiding hebben gelezen.
- De zender-/ontvangereenheid werkt in de ISM-frequentieband (2,4 GHz). De installatie in de buurt van apparaten op hetzelfde kanaal (bijvoorbeeld wifi-apparaten, HF-componenten) moet worden voorkomen.
- Bij het gebruik onder ongunstige gebruiksomstandigheden, in gebouwen/ruimtes met muren van gewapend beton, staal en ijzeren frames of in de buurt van obstakels (bijvoorbeeld meubels) van metaal kan de draadloze ontvangst worden verstoord of onderbroken. Er moet eventueel een wifi-repeater op de hoofdrouter worden aangesloten om het bereik van het draadloze signaal te verhogen.
- Om ervoor te zorgen dat het product probleemloos werkt, moet steeds de laatste firmware worden geïnstalleerd.

Voor de ontwikkeling en constructie van de Pontos Base zijn de volgende Europese en nationale normen toegepast:

- DIN EN 806
- DIN 1988
- DIN 3553

Hiermee verklaart Hansgrohe SE dat de zendontvanger Pontos Base aan de richtlijn 2014/53/EU voldoet. De volledige tekst van de EU-conformiteitsverklaring is te vinden op de volgende website: pro.hansgrohe.com

Doelmatig gebruik

- Het product is alleen voor drinkwater bedoeld!
- De Pontos Base is een effectieve lekkagebescherming conform DIN 3553 voor appartementen en eengezinswoningen.
- De lekkagebescherming mag alleen in geventileerde en verwarmbare ruimtes worden geïnstalleerd.
- Er kan door het systeem geen bescherming van 100% tegen waterschade worden gegarandeerd.
- Ander of verdergaand gebruik geldt als ondoelmatig.
- Deel van het doelmatig gebruik is ook de inachtneming van deze gebruikershandleiding.

Montage-instructies

- Vóór de montage moet het product op transportschade worden gecontroleerd. Na de inbouw kunnen we niet aansprakelijk worden gesteld voor transport- of oppervlakteschade.
- De leidingen en mengkraan moeten conform de geldende normen worden gemonteerd, gespoeld en gecontroleerd.

- De installatierichtlijnen die steeds in de landen gelden, moeten in acht worden genomen.
- De inbouw mag alleen in drinkwaterinstallaties conform DIN 1988 direct achter een watermeter worden uitgevoerd. Bij de inbouw moet er geen spanning aanwezig zijn.
- Neem altijd de stroomrichting die met een pijl op de behuizing is gemarkeerd in acht!

Technische gegevens

Batterij:	blokbatteij 9 V (6LR61)
Bufferbatterij (op printplaat):	CR 2032
Veiligheidsklasse:	IPX3
Netwerkverbinding:	wifi 2,4 GHz
Netwerkondersteuning:	TCPIP/IPv4
MQTT via poort 8883	
Bedrijfsdruk:	max. 1,6 MPa
Aanbevolen bedrijfsdruk:	0,1-0,5 MPa (1 MPa = 10 bar = 147 PSI)
Doorstroomhoeveelheid Dp 1,0 bar:	7,3 m ³ /h
Omgevingstemperatuur:	10 °C - 60 °C
Bedrijfstemperatuur:	10 °C - 30 °C
Draaimoment van de motor:	min. 2 Nm
Gewicht:	ca. 1275 g
Adapter conform DIN EN 61558-2-16:	XY24S-1202000Q-U
Kabellengte:	180 cm
Ingangsspanning:	100-240 V AC
Netfrequentie:	50-60 Hz
Uitgangsspanning:	12 V DC
Stroom:	2 A
Stekker:	DC-stekker 2,1 x 5,5 mm
Veiligheidsklasse:	3



Afvoer van lege batterijen en gebruikte elektrische en elektronische apparaten (van toepassing in de landen van de Europese Unie en andere Europese landen met een apart inzamelsysteem voor deze producten).

■ Het symbool op de batterij, het product of de verpakking wijst erop dat het product of de batterij niet als normaal huishoudelijk afval mag worden behandeld. Door het product en de batterij op de juiste manier af te voeren, draagt u bij aan het beschermen van het milieu en de gezondheid van de medemens. Door het verkeerd afvoeren kan schade worden toegebracht aan het milieu en de gezondheid. Het recyclen van materialen helpt het gebruik van grondstoffen terug te dringen. Geef het product om er zeker van te zijn dat het product en de batterij op de juiste manier worden verwerkt bij een inzamelpunt voor de recycling van elektrische en elektronische apparaten af. Meer informatie over de recycling van dit product of de batterij is te verkrijgen bij uw gemeente, bij de gemeentelijke afvalverwerkingsbedrijven of in de winkel waar u het product heeft gekocht.

Verklaring van de symbolen



Onderhoud

- We raden een onderhoudsinterval van 2 jaar aan.
- Daarbij moeten de turbine, ingangszeef, kabelboom en barrière worden onderhouden.
- Controle kabelboom door visuele controle (kabel geknikt? op de juist manier ingestoken?)
- Controle turbine en barrière: Selecteer het profiel 'Afwezig' (bijvoorbeeld met grenswaarde 10 liter) en tap water af. Als de barrière na 10 liter sluit, werken de turbine en barrière naar behoren.
- Controle ingangszeef
Blokkeer de drinkwaterinstallatie en maak deze drukloos. Trek de stekker van de hoofdvoeding uit het stopcontact. Draai de schroeven op de behuizing helemaal los en verwijder de Pontos Base. Controleer de ingangszeef, neem deze indien nodig eruit en spoel met schoon water af (vervang indien nodig). Zet de ingangszeef in de omgekeerde volgorde weer in elkaar. Open de drinkwatertoevoer langzaam weer.
- De batterij moet uiterlijk na twee jaar worden vervangen. Gebruik geen accu!



Afmetingen (zie pagina 92)



Serviceonderdelen (zie pagina 92)

Speciaal toebehoren (niet in de leveringsomvang inbegrepen)

- Pontos Scout #15887000



Reiniging

Reinig de kunststof onderdelen niet met reinigingsmiddelen die oplosmiddelen bevatten.



Bediening (zie pagina 18)



Keurmerk (zie pagina 100)

Functie	Toelichting
Profielen	- De vooraf ingestelde gebruikersprofielen kunnen individueel aan de gebruiker worden aangepast.
Zelfleerfase	- Tijdens de zelfleerfase slaat de Pontos Base de gebruiksgewoonten van de gebruiker op en past na een vooraf gedefinieerde tijd het profiel 'Aanwezig' aan. Er is tijdens de zelfleerfase geen lekkagebescherming!
<u>Lekkage</u> Watervolume	- Maximale waterhoeveelheid die bij een tappunt kan stromen. <u>Voorbeeld:</u> het tappunt met het grootste volume is een bad. De inhoud van een bad bedraagt ca. 120 liter. Stel de waarde in het profiel Aanwezig op 200 liter in.
<u>Lekkage</u> Duur waterstroom	- Als een waterstroom wordt gedetecteerd die langer duurt dan de ingestelde tijd, wordt het apparaat geblokkeerd.
<u>Lekkage</u> Waterdoorlaat	- Als de ingestelde waterdoorlaat wordt overschreden, wordt het apparaat na één minuut geblokkeerd. - De waarden moeten altijd voor de grootste verbruiker worden ingesteld. - Als er meerdere verbruikers tegelijk worden gebruikt, moet de doorstroom worden opgeteld.
Microlekkage gedetecteerd	- Bij de microlekkagetest is het mogelijk om al de kleinste lekkage te detecteren die onder de opstartgrens van de turbine ligt. Hiervoor wordt de watertoevoer voor korte tijd onderbroken en het nastromende watervolume wordt gemeten. - Als er tijdens de test water stroomt, detecteert het apparaat de drukdaling en wordt de barrière geopend.
Pontos Scout meldt lekkage	- Als een gekoppelde Pontos Scout een lekkage meldt, wordt de Pontos Base geblokkeerd. (De Pontos Scout is speciaal toebehoren dat niet in de leveringsomvang van de Pontos Base is inbegrepen.)
App hansgrohe home app	- Download de app hansgrohe home op uw smartphone om alle functies te kunnen gebruiken. Deze app is nodig om parameters aan te passen, pushmeldingen te ontvangen en andere functies te gebruiken.

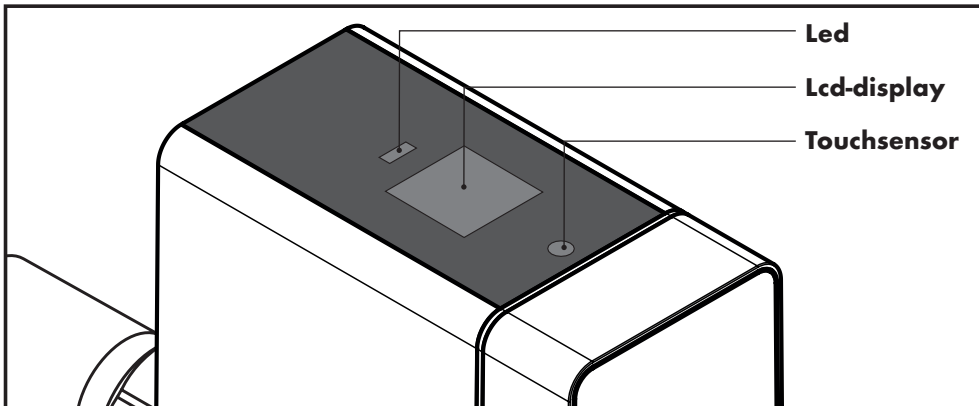

Het bedieningsoppervlak van het apparaat bestaat uit een 4-regelig lcd-display, een led voor de statusindicatie en een touchsensor.

Statusweergave led

Ledindicatie	Groen	Rood
Led brandt	Lekkagebescherming actief	Storing algemeen
Led knippert	Motor opent/sluit, doorstroom gedetecteerd	Vermoedelijke lekkage

Bediening van de touchsensor op het apparaat

Toestand apparaat	Actie	Functie
Barrière is open	Touchsensor 1 x 3 s indrukken, om te bevestigen 1 x kort indrukken	De barrière sluit
Barrière is dicht	Touchsensor 1 x 3 s indrukken, om te bevestigen 1 x kort indrukken	de barrière opent
Storing (led 'rood' aan), barrière is dicht	Touchsensor 1 x 3 s indrukken	De storing wordt gereset
Profielen vervangen	Touchsensor 1 x kort indrukken	De profielen worden vervangen
Wifihotspot	Touchsensor 1 x 10 s indrukken	Wifihotspot van het apparaat geactiveerd/ gedeactiveerd
Fabrieksinstellingen terugzetten	Touchsensor 1 x 20 s indrukken	Apparaat wordt teruggezet naar fabrieksinstellingen

Adapter opnieuw instellen

Taak	Actie	Resultaat
Apparaat opnieuw opstarten	Batterij eruit halen, adapter loskoppelen, adapter weer aansluiten, batterij weer plaatsen	Apparaat start opnieuw op

In de app hansgrohe home kunnen extra instelmogelijkheden worden uitgevoerd.



Storingen

Een storing wordt met optische en akoestische meldingen (alarmsignaal) op het apparaat gemeld. Verder kan de storing in de app hansgrohe home en met een pushmelding op uw smartphone worden weergegeven.

Storing	Oorzaak	Oplossing
<u>Vermoedelijke lekkage</u> watervolume	- Het maximaal toegestane watervolume is overschreden. Er is mogelijk een volumelekkage.	- Verhelp de lekkage of pas de grenswaarde aan. Bevestig de fout en open de barrière.
<u>Vermoedelijke lekkage</u> duur waterstroom	- De maximaal toegestane tijd is overschreden. Er is mogelijk een tijdlekkage.	- Verhelp de lekkage of pas de grenswaarde aan. Bevestig de fout en open de barrière.
<u>Vermoedelijke lekkage</u> waterdoorlaat	- De maximaal toegestane doorstroom is overschreden. Er is mogelijk een doorstroomlekkage, bijvoorbeeld door een gebroken waterleiding.	- Verhelp de lekkage of pas de grenswaarde aan. Bevestig de fout en open de barrière.
<u>Vermoedelijke lekkage</u> microlekkage	- Het maximaal toegestane microlekkagevolume is overschreden. Er is mogelijk een microlekkage, bijvoorbeeld bij het doorspoelen van het toilet.	- Verhelp de lekkage.
<u>Vermoedelijke lekkage</u> Pontos Scout	- Een gekoppelde Pontos Scout meldt een lekkage.	- Controleer de plaats van opstelling en verhelp de lekkage. Bevestig de fout en open de barrière.
<u>Storing</u> barrière	- De barrière kan niet worden bediend. De barrière is mogelijk vuil of er is een defect bij de motor of positiesensoren. Let op: beperkte lekkagebescherming!	- Controleer de werking door de barrière handmatig te bedienen. - Controleer de elektrische leidingen en stekkerverbindingen. Breng de Hansgrohe service eventueel hiervan op de hoogte.
<u>Storing</u> doorstroomsensor	- Er zijn langere tijd geen turbine-impulsen geregistreerd. De turbine is mogelijk vuil of de turbine of sensor is defect. Let op: beperkte lekkagebescherming!	- Draai een kraan open en controleer of op de besturing (led) turbine-impulsen worden weergegeven. Breng de Hansgrohe service eventueel hiervan op de hoogte.
<u>Storing</u> druksensor	- De druksensor meldt geen informatie.	- Controleer de elektrische leidingen en stekkerverbindingen. Breng de Hansgrohe service eventueel hiervan op de hoogte.
<u>Storing</u> temperatuursensor	- De temperatuursensor meldt geen informatie.	- Controleer de elektrische leidingen en stekkerverbindingen. Breng de Hansgrohe service eventueel hiervan op de hoogte.
<u>Storing</u> geleidbaarheidssensor	- De geleidbaarheidssensor meldt geen informatie.	- Controleer de elektrische leidingen en stekkerverbindingen. Breng de Hansgrohe service eventueel hiervan op de hoogte.
<u>Let op</u> batterij ontbreekt	- De batterij ontbreekt of is leeg.	- Vervang de batterij.
<u>Let op</u> geen voeding	- De adapter is niet ingestoken of er wordt geen spanning toegevoerd. Het apparaat werkt op batterijen.	- Controleer de adapter en de voeding.
<u>Let op</u> wifi verstoord	- Er is geen verbinding met het netwerk.	- Maak verbinding met het netwerk. - Bij een zwak wifisignaal moet eventueel een wifi-versterker/repeater worden gebruikt.
De doorstroomhoeveelheid is heel laag	- Het apparaat is tegen de stroomrichting in gebouwd.	- Neem de stroomrichting in acht en bouw het apparaat op de juiste manier in.



Sikkerhedsoplysninger

- △ Bær handsker ved monteringen for at undgå snitsår og kvæstelser.
- △ Ved omgang med elektrisk drevne apparater kan der grundlæggende opstå fare. Overhold derfor lovbestemmelserne vedrørende sikkerheds- og sundhedsbeskyttelse, alle øvrige almindeligt anerkendte sikkerhedstekniske og arbejdsmedicinske regler samt brancheforskrifterne.
- △ Der må ikke foretages ændringer på Pontos Base-enheden. Producenten hæfter ikke for skader, der opstår på grund af usagkyndige ændringer eller ombygninger.
- △ Overhold de foreskrevne værdier for spændingen og strømstyrken (se tekniske data) ved installationen.
- △ Arbejde på elektriske anlæg eller styringer må kun udføres af el-installatører.
- △ Træk netadapteren ud før monteringsarbejdet påbegyndes, og tag batterierne ud.
- △ Kontrollér regelmæssigt netadapteren, og få en el-installatør til at udskifte den i tilfælde af beskadigelse.

Generelt

- Denne driftsvejledning muliggør en sikker og effektiv anvendelse af Pontos Base-enheden.
- Driftsvejledningen er en del af leveringsomfanget og skal til enhver tid opbevares tilgængeligt for brugeren.
- På grund af den tekniske udvikling kan beskrivelserne og billedningerne i driftsvejledningen afvige lidt fra den leverede Pontos Base-lækagesikring.
- Vi påtager os intet ansvar for skader, der opstår som følge af manglende overholdelse af denne driftsvejledning.
- Monterings-, vedligeholdelses- og reparationsarbejde må kun udføres af autoriseret og faguddannet personale. Det er personer, der på grundlag af deres uddannelse, erfaring og instruktion er berettiget til at udføre de pågældende nødvendige opgaver, og som kan identificere og undgå mulige farer. De skal have kendskab til de relevante sikkerhedsstandarder og -bestemmelser samt brancheforskrifterne, og de skal have læst driftsvejledningen.
- Sender-/modtagerenheten arbejder i ISM-frekvensbåndet (2,4 GHz). Installation i nærheden af andre apparater med den samme kanalallokering (for eksempel wi-fi-enheder, HF-komponenter osv.) skal undgås.
- Drift i ufordelagtige omgivelser, for eksempel i bygninger/rum med stålbetonvægge, stål og jernrammer eller i nærheden af forhindringer som metalnøgler, kan forstyrre eller afbryde den trådløse modtagelse. Om nødvendigt skal der tilsluttes en wi-fi-repeater til hovedrouteren for at forbedre det trådløse signals rækkevidde.
- Produktet skal altid anvendes med den seneste firmware for at sikre en problemfri funktion.

Til udviklingen og konstruktionen af Pontos Base-enheden blev følgende europæiske og tyske standarder anvendt:

- DIN EN 806
- DIN 1988
- DIN 3553

Hansgrohe SE erklærer hermed, at det trådløse Pontos Base-anlæg stemmer overens med direktivet 2014/53/EU. EU-overensstemmelseserklæringen står til rådighed i sin fulde længde på følgende internetadresse: pro.hansgrohe.com

Tilsigtet anvendelse

- Produktet er udelukkende beregnet til drikkevand!
- Pontos Base er en effektiv lækagesikring til lejligheder og parcel-/enfamiliehuse i henhold til DIN 3553.
- Lækagesikringen må kun installeres i ventilerede rum, som kan opvarmes.
- Det kan ikke garanteres, at systemet giver 100 % beskyttelse mod vandskader.
- Enhver anden form for anvendelse eller anvendelse derudover anses for at være i strid med den tilsigtede anvendelse.
- Den tilsigtede anvendelse omfatter også overholdelse af denne driftsvejledning.

Monteringsanvisninger

- Før monteringen skal produktet kontrolleres for transportskader. Efter monteringen accepterer vi ikke reklamationer på grund af transport- eller overfladeskader på produktet.
- Rørledninger og armaturer skal monteres, skylles og kontrolleres i henhold til de gældende standarder.
- Overhold de gældende installationsretningslinjer i landet, hvor produktet monteres.
- Produktet må udelukkende indbygges umiddelbart efter vandmåleren i drikkevandsinstallationer i henhold til DIN 1988. Produktet skal være spændingsfrit ved indbygningen.
- Vær altid opmærksom på strømningsretningen, som er markeret med en pil på kabinettet!

Tekniske data

Batteri:	9 V blokbat (6LR61)
Bufferbatteri (på printkort):	CR 2032
Kapslingsklasse:	IPX3
Netværksforbindelse:	Wi-Fi 2,4 GHz
Netværkssupport	TCPIP/IPv4
MQTT via port 8883	
Driftstryk:	Maks. 1,6 MPa
Anbefalet driftstryk:	0,1 - 0,5 MPa (1 MPa = 10 bar = 147 PSI)
Gennemstrømningseffekt Dp 1,0 bar:	7,3 m ³ /h
Omgivelsestemperatur:	10 °C - 60 °C
Driftstemperatur:	10 °C - 30 °C
Drejningsmoment motor:	Min. 2 Nm
Vægt:	Ca. 1275 g
Netdel iht. DIN EN 61558-2-16:	XY24S-1202000Q-U
Kabellængde:	180 cm
Indgangsspænding:	100 - 240 V AC
Netfrekvens:	50 - 60 Hz
Udgangsspænding:	12 V DC
Strøm:	2 A
Stik:	DC-stik 2,1 x 5,5 mm
Beskyttelsesklasse:	3

 **Bortskaffelse af brugte batterier og udtjente elektriske og elektroniske apparater** (gældende i landene i den Europæiske Union og andre europæiske lande med et separat indsamlingssystem til disse produkter).

■ Symbolet på batteriet, produktet eller emballagen gør opmærksom på, at produktet eller batteriet ikke må behandles som normalt husholdningsaffald. Med en korrekt bortskaffelse af produktet og batteriet bidrager du til at beskytte miljøet og dine medmenneskers sundhed. En forkert bortskaffelse udgør en fare for vores miljø og sundhed. Genanvendelse af materialer hjælper til med at reducere forbruget af råstoffer. Aflever produktet på et indsamlingssted for elektriske og elektroniske apparater for at sikre, at produktet og batteriet bortskaffes og genbruges på en korrekt måde. Du kan indhente yderligere informationer om genanvendelse af dette produkt og batteriet hos din kommune, de kommunale affaldsselskaber eller i forretningen, hvor du købte produktet.

Symbolforklaring

Vedligeholdelse

- Vi anbefaler et vedligeholdelsesinterval på 2 år.
- Der bør foretages vedligeholdelse af turbinen, indgangssien, kabelstreng og stopventilen.
- Visuel kontrol af kabelstrengene. (Kabel med knæk? Sat korrekt i?)
- Kontrol af turbine og stopventil:
Vælg profilen "Ude" (fx med 10 l grænseværdi), og aftap vand. Hvis stopventilen lukkes efter 10 liter, fungerer turbinen og stopventilen upåklageligt.
- Kontrol af indgangssi:
Luk for drikkevandsinstallationen, og gør den trykløs. Afbryd hovedstrømforsyningen. Løsn skrueene på kabinettet helt, fjern Pontos Base. Kontrollér indgangssien, tag den om nødvendigt ud, og skyl den med rent vand (udskift den om nødvendigt). Sammenbygning i omvendt rækkefølge. Åbn langsomt drikkevandsforsyningen igen.
- Batteriet skal udskiftes senest efter 2 år. Brug ikke genopladelige batterier!

 **Mål** (se side 92)

 **Service dele** (se side 92)

Specialtilbehør (ikke indeholdt i leveringsomfanget)

- Pontos Scout #15887000

Rengøring

Plastdelene må ikke rengøres med opløsningsmiddelholdige plejemidler.

 **Betjening** (se side 21)

 **Kontrolmærke** (se side 100)



Funktion	Forklaring
Profiler	- De forhåndsindstillede brugerprofiler kan tilpasses individuelt til brugeren.
Selvindlæring	- Under selvindlæringsfasen gemmer Pontos Base brugerens vaner og tilpasser profilen "Hjemme" efter et tidsrum, der er defineret på forhånd. Under selvindlæringsfasen er der ikke nogen lækagesikring!
Lækage Vandvolumen	- Maksimal vandvolumen, som kan udstømme på én gang. Eksempel: Tapstedet med den største udstømningsmængde er et badekar. Et badekar kan rumme ca. 120 liter vand. Indstil værdien for profilen "Hjemme" til 200 liter.
Lækage Varighed vandudstrømning	- Hvis der registreres en udstømning, der varer længere end den indstillede tid, lukker enheden for vandet.
Lækage Vandgennemstrømning	- Hvis den indstillede vandgennemstrømning overskrides, lukker enheden for vandet efter 1 minut. - Indstillingen skal altid tage højde for den største forbruger. - Hvis flere forbrugere er i brug på samme tid, skal gennemstrømningsmængderne adderes.
Mikrolækage registreret	- En mikrolækagetest gør det muligt at detektere selv meget små lækagemængder, som ligger under turbinens startgrænse. Til dette formål afbrydes vandtilførslen i et kort stykke tid, og vandmængden, der stadig strømmer ud efter afbrydelsen, måles. - Hvis der aftappes vand under testen, registrerer enheden trykfaldet, og stopventilen åbnes.
Pontos Scout melder lækage	- Hvis en forbundet Pontos Scout melder en lækage, lukker Pontos Base for vandet. (Pontos Scout-enheden er specialtilbehør og er ikke omfattet af leveringsomfanget for Pontos Base.)
hansgrohe home-app	- Download hansgrohe home-appen til din smartphone, så du har adgang til alle funktioner. Appen er nødvendig for at kunne tilpasse parametre, modtage push-beskeder og bruge andre funktioner.

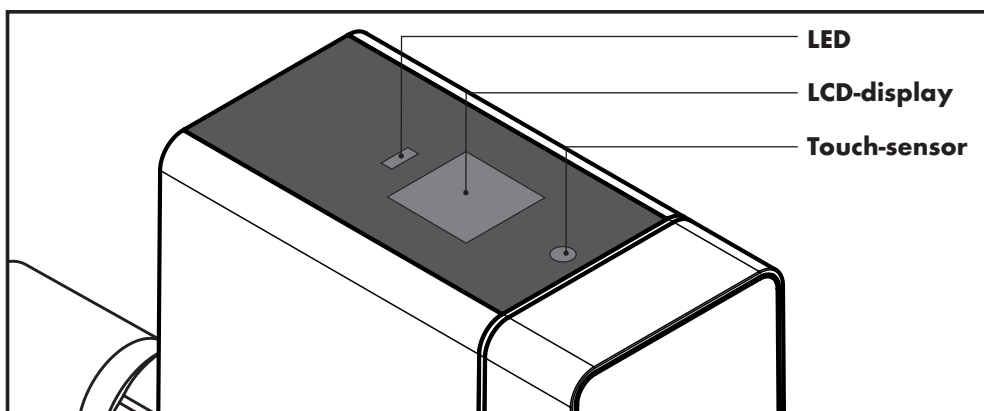

Enhedenes betjeningsoverflade består af et firelinjet LCD-display, en LED til statusvisning og en touch-sensor.

Statusvisning LED

LED-visning	Grøn	Rød
LED'en lyser	Lækagesikring aktiv	Generel fejl
LED'en blinker	Motoren åbner/lukker, gennemstrømning registreret	Mistanke om lækage

Betjening af touch-sensoren på enheden

Status enhed	Handling	Funktion
Stopventilen er åben	Tryk 1 x på touch-sensoren i 3 sek., tryk 1 x kort for at bekræfte	Stopventilen lukkes
Stopventilen er lukket	Tryk 1 x på touch-sensoren i 3 sek., tryk 1 x kort for at bekræfte	Stopventilen åbnes
Fejl (rød LED lyser), stopventilen er lukket	Tryk 1 x på touch-sensoren i 3 sek.	Reset af fejl
Skift profil	Tryk 1 x kort på touch-sensoren	Der skiftes profil
Wi-fi-hotspot	Tryk 1 x på touch-sensoren i 10 sek.	Enhedenes wi-fi-hotspot er aktiveret/deaktiveret
Nulstilling til fabriksindstillingen	Tryk 1 x på touch-sensoren i 20 sek.	Enheden nulstilles til fabriksindstillingen

Net-reset

Opgave	Handling	Resultat
Genstart enheden	Tag batteriet ud, afbryd netdelens forbindelse, forbind netdelen igen, sæt batteriet i igen	Enheden genstartes

Yderligere indstillingsmuligheder kan foretages i hansgrohe home-appen.



Fejl

En fejl signaliseres ved hjælp af et optisk og akustisk signal (alarmsignal) fra enheden. Derudover kan fejlen vises i hansgrohe home-appen og sendes pr. push-besked til din smartphone.

Fejl	Årsag	Afhjælpning
<u>Mistanke om lækage</u> Vandvolumen	- Det maks. tilladte vandvolumen er overskredet. Der er evt. en lækage (mistanke baseret på måling af volumen).	- Afhjælp lækagen, eller tilpas grænseværdien. Kvitter fejlen, og åbn stopventilen.
<u>Mistanke om lækage</u> Varighed vandudstrømning	- Den maks. tilladte tid er overskredet. Der er evt. en lækage (mistanke baseret på måling af tid).	- Afhjælp lækagen, eller tilpas grænseværdien. Kvitter fejlen, og åbn stopventilen.
<u>Mistanke om lækage</u> Vandgennemstrømning	- Den maks. tilladte tid er overskredet. Der er eventuelt en gennemstrømningslækage, for eksempel brud på et vandrør.	- Afhjælp lækagen, eller tilpas grænseværdien. Kvitter fejlen, og åbn stopventilen.
<u>Mistanke om lækage</u> Mikrolækage	- Det maks. tilladte mikrolækagevolumen er overskredet. Der er evt. en mikrolækage, fx i toiletskyllet.	- Afhjælp lækagen.
<u>Mistanke om lækage</u> Pontos Scout	- En tilknyttet Pontos Scout melder en lækage.	- Kontrollér opstillingsstedet, og afhjælp lækagen. Kvitter fejlen, og åbn stopventilen.
<u>Fejl</u> Stopventil	- Stopventilen kan ikke aktiveres. Stopventilen kan være snavset, motoren eller positionssensorerne kan være defekte. OBS: Indskrænket lækagesikring!	- Kontrollér funktionen ved at aktivere stopventilen manuelt. - Kontrollér de elektriske ledninger og stikforbindelser. Underret om nødvendigt Hansgrohe Service.
<u>Fejl</u> Gennemstrømningssensor	- Der er igennem længere tid ikke blevet registreret impulser fra turbinen. Evt. er turbinen snavset eller defekt, sensoren kan være defekt. OBS: Indskrænket lækagesikring!	- Åbn et vandafnapningssted, og kontrollér, om der vises turbine-impulser ved styringen (LED). Underret om nødvendigt Hansgrohe Service.
<u>Fejl</u> Tryksensor	- Ingen informationer fra tryksensoren.	- Kontrollér de elektriske ledninger og stikforbindelser. Underret om nødvendigt Hansgrohe Service.
<u>Fejl</u> Temperatursensor	- Ingen informationer fra temperatursensoren.	- Kontrollér de elektriske ledninger og stikforbindelser. Underret om nødvendigt Hansgrohe Service.
<u>Fejl</u> Ledningsevnesensor	- Ingen informationer fra ledningsevnesensoren.	- Kontrollér de elektriske ledninger og stikforbindelser. Underret om nødvendigt Hansgrohe Service.
<u>Bemærk</u> Batteri mangler	- Batteriet mangler eller er opbrugt.	- Udskift batteriet.
<u>Bemærk</u> Spændingsforsyning mangler	- Netdelen er ikke tilsluttet eller forsynes ikke med spænding. Enheden er i batteridrift.	- Kontrollér netdelen og spændingsforsyningen.
<u>Bemærk</u> Wi-fi fungerer ikke	- Der er ikke nogen forbindelse til netværket.	- Opret en forbindelse til netværket. - I tilfælde af et svagt wi-fi-signal er det evt. nødvendigt at anvende en wi-fi-forstærker/-repeater.
Gennemstrømningsmængden er meget ringe	- Enheden er monteret mod gennemstrømningsretningen.	- Vær opmærksom på gennemstrømningsretningen, og monter enheden korrekt.



Avisos de segurança

- △ De modo a evitar ferimentos por esmagamento e por corte, devem ser usadas luvas durante os trabalhos de montagem.
- △ Regra geral, existem sempre perigos durante o manuseamento de aparelhos que sejam operados eletricamente. Assim sendo, deve-se prestar atenção às prescrições legais em vigor que visam a segurança e a proteção da saúde (VSG), todos os outros regulamentos reconhecidos que visam a segurança e a medicina no trabalho, bem como todas as prescrições das associações profissionais em vigor (BGV).
- △ Não efetuar quaisquer alterações no sistema Pontos Base. O fabricante não se responsabiliza por danos que sejam resultado de alterações construtivas inadequadas e não autorizadas.
- △ Durante os trabalhos de instalação deve-se prestar atenção aos valores predefinidos para a tensão e amperagem elétrica (ver "Dados técnicos").
- △ Os trabalhos em sistemas elétricos ou no comando apenas podem ser realizados por técnicos eletricitistas devidamente qualificados.
- △ Antes de iniciar os trabalhos deve-se desconectar o adaptador da rede elétrica e as baterias.
- △ Controlar periodicamente o adaptador de rede e requerer a sua substituição por técnicos eletricitistas, se forem detetados quaisquer danos ou defeitos.

Informações gerais

- Este manual de instruções permite a utilização segura e eficiente do sistema Pontos Base.
- Este é parte integrante do material fornecido e deve ser guardado num local que esteja sempre facilmente acessível para o utilizador.
- Devido ao desenvolvimento e aperfeiçoamento contínuo das características técnicas dos nossos produtos, as figuras e descrições neste manual de instruções podem divergir ligeiramente do dispositivo de proteção contra fugas Pontos Base fornecido.
- Não nos responsabilizamos por quaisquer danos resultantes da inobservância deste manual de instruções.
- Os trabalhos de montagem, manutenção e de reparação apenas podem ser realizados por técnicos especializados e devidamente autorizados. Trata-se de pessoas que, devido à formação, instrução ou experiência, estão autorizadas a realizar os respetivos trabalhos, sendo capazes de identificar e evitar potenciais perigos. Estas devem comprovar que possuem os conhecimentos necessários referentes às normas e regulamentos de segurança em vigor, incluindo as prescrições das associações profissionais (BGV) e devem ter lido o manual de instruções.
- A unidade de emissão e de receção trabalha na banda de frequência ISM (2,4 GHz). Deve ser evitada a instalação nas imediações de aparelhos com a mesma distribuição de canais (p. ex. aparelhos WLAN, componentes de alta frequência, etc.).
- Durante a operação em condições desfavoráveis, no interior de edifícios / espaços fechados com paredes em betão armado, aço e estruturas metálicas ou nas imediações de obstáculos (p. ex. móveis) em metal, podem ocorrer falhas ou interferências na receção do sinal de rádio. Eventualmente, pode ser necessária a instalação e conexão de um repetidor WLAN ao router principal, de modo a aumentar o alcance do sinal de rádio.
- De modo a assegurar o funcionamento perfeito, o produto deve ser sempre operado com o firmware mais recente.

Para o desenvolvimento e construção do Pontos Base, foram aplicadas as seguintes normas europeias e nacionais:

- DIN EN 806
- DIN 1988
- DIN 3553

Com a presente, a Hansgrohe SE declara que o tipo de sistema por radiofrequência Pontos Base cumpre os requisitos da Diretiva 2014/53/UE. A Declaração de Conformidade UE pode ser consultada na íntegra, no seguinte endereço de Internet: pro.hansgrohe.com

Utilização adequada

- O produto foi exclusivamente concebido para a utilização com água potável!
- O Pontos Base é uma proteção eficaz contra fugas e cumpre a norma DIN 3553 para habitações e residências unifamiliares.
- A proteção contra fugas apenas pode ser instalada em espaços ventilados e passíveis de aquecimento.
- Devido às características do sistema não é possível garantir uma proteção a 100% contra danos causados por água.
- Qualquer outro tipo de utilização é considerado inadequado.
- A utilização adequada inclui também o respeito pelo conteúdo constante no manual de instruções.

Instruções de montagem

- Antes de iniciar os trabalhos de montagem, deve-se controlar o aparelho relativamente a possíveis danos de transporte. Após a montagem não serão aceites quaisquer reclamações relacionadas com danos de transporte ou danos das superfícies dos equipamentos.
- As canalizações e a misturadora devem ser montadas, enxaguadas e verificadas de acordo com as normas em vigor.
- As diretivas de instalação em vigor, no respetivo país de instalação, também devem ser respeitadas.
- A instalação do equipamento deve ser realizada exclusivamente em sistemas de água potável, segundo a norma DIN 1988, e imediatamente a jusante do contador da água. A montagem deve ser realizada sem quaisquer tensões ou torções.
- Prestar especial atenção ao sentido do fluxo, que está assinalado por uma seta na caixa do aparelho!

Dados técnicos

Pilha:	Bloco de 9 V (6LR61)
Pilha tampão (na placa de circuitos impressos):	CR 2032
Tipo de proteção:	IPX3
Ligação à rede:	WLAN 2,4 GHz
Suporte de rede	TCPIP/IPv4
MQTT via porta 8883	
Pressão de serviço:	Máx. 1,6 MPa
Pressão de serviço recomendada:	0,1 - 0,5 MPa (1 MPa = 10 bar = 147 PSI)
Débito Dp 1,0 bar:	7,3 m ³ /h
Temperatura ambiente:	10 °C - 60 °C
Temperatura de serviço:	10 °C - 30 °C
Binário do motor:	Mín. 2 Nm
Peso:	aprox. 1275 g
Fonte de alimentação segundo DIN EN 61558-2-16:	XY24S-1202000Q-U
Comprimento do cabo:	180 cm
Tensão de entrada:	100 - 240 V AC
Frequência de rede:	50 - 60 Hz
Tensão de saída:	12 V DC
Corrente elétrica:	2 A
Conector:	Conector DC 2,1 x 5,5 mm
Classe de proteção:	3

 **Eliminação de pilhas usadas e de aparelhos elétricos e eletrónicos usados** (a aplicar nos países da União Europeia e noutros países europeus com um sistema de recolha específico para estes produtos).

■ O símbolo na pilha, no produto ou na embalagem adverte para a necessidade de tratar o produto ou a pilha de forma diferenciada do lixo doméstico normal. O seu contributo para uma eliminação correta do produto e da pilha, permite proteger o meio ambiente e a saúde das pessoas. Uma eliminação incorreta coloca em risco o meio ambiente e a saúde das pessoas. A reciclagem permite reduzir o consumo de matérias-primas. De modo a assegurar que o produto e a pilha sejam eliminados corretamente, estes devem ser encaminhados para um centro de recolha especializado na reciclagem de aparelhos elétricos e eletrónicos. Mais informações sobre a reciclagem deste produto ou da pilha podem ser obtidas na sua junta de freguesia, nas empresas municipais de tratamento de resíduos ou na loja em que adquiriu o produto.

Explicação dos símbolos

Manutenção

- Recomendamos um intervalo de manutenção de 2 anos.
- A manutenção deve abranger a turbina, o filtro de admissão, os cabos e a vedação.
- Controlo visual dos cabos (Cabos dobrados? Cabos corretamente conectados?)
- Controlo da turbina e da vedação: Selecionar o perfil "Ausente" (p. ex. com valor limite de 10 litros) e retirar a água. Se a vedação fechar após 10 litros, a turbina e a vedação estão a trabalhar corretamente.
- Controlo do filtro de admissão Fechar a instalação da água potável e despressurizar; desconectar da fonte de alimentação elétrica principal. Desapertar completamente as uniões roscadas na caixa e retirar o Pontos Base. Controlar o filtro de admissão e, se necessário, retirar e lavar com água limpa (substituir, se necessário). Montagem na ordem inversa. Voltar a abrir lentamente a alimentação da água potável.
- A pilha deve ser trocada, o mais tardar, após dois anos. Não utilizar uma pilha recarregável!



Dimensões (ver página 92)



Peças de manutenção (ver página 92)

Acessórios especiais (não incluídos no material fornecido)

- Pontos Scout #15887000



Limpeza

Não limpar as peças de plástico com produtos de limpeza que contenham solventes.



Operação (ver página 24)



Marca de verificação (ver página 100)

Função	Explicação
Perfis	- Os perfis de utilizador predefinidos podem ser ajustados individualmente às necessidades do utilizador.
Fase de autoaprendizagem	- Durante a fase de autoaprendizagem, o Pontos Base regista os hábitos do utilizador e adapta o perfil "Presente", após um período predefinido. Durante a fase de autoaprendizagem, não existe qualquer proteção contra fugas!
<u>Fuga</u> Volume de água	- Quantidade do consumo de água máximo que pode ser efetuado de uma só vez. <u>Exemplo:</u> o consumidor do maior volume de água é a banheira. A capacidade da banheira é de aprox. 120 litros. Ajustar o valor no perfil "Presente" em 200 litros.
<u>Fuga</u> Duração do consumo de água	- O sistema corta o fornecimento de água, assim que for detetado um consumo de água com uma duração superior à ajustada.
<u>Fuga</u> Caudal da água	- O aparelho corta o fornecimento de água após 1 minuto, assim que o caudal da água ajustado for excedido. - O ajuste deve ser sempre efetuado para o maior consumidor. - Durante uma utilização simultânea de vários consumidores, é necessário somar o fluxo.
Microfuga detetada	- Durante o teste de microfugas, é possível detetar pequenas fugas que estejam abaixo do limite de arranque da turbina. Para esse efeito, a alimentação da água é interrompida durante um curto período e o fluxo da quantidade de água residual é medido. - Se for consumida água durante o teste, o aparelho deteta essa queda de pressão e a vedação abre.
Pontos Scout comunica uma fuga	- Se um Pontos Scout conectado comunicar uma fuga, o Pontos Base aciona imediatamente a vedação. (O dispositivo Pontos Scout é um acessório especial e não está incluído no material fornecido com o Pontos Base)
App hansgrohe home	- Para poder utilizar todas as funções, deve-se descarregar a App hansgrohe home no Smartphone. Essa é necessária para ajustar parâmetros, receber mensagens Push, bem como para poder utilizar outras funções.

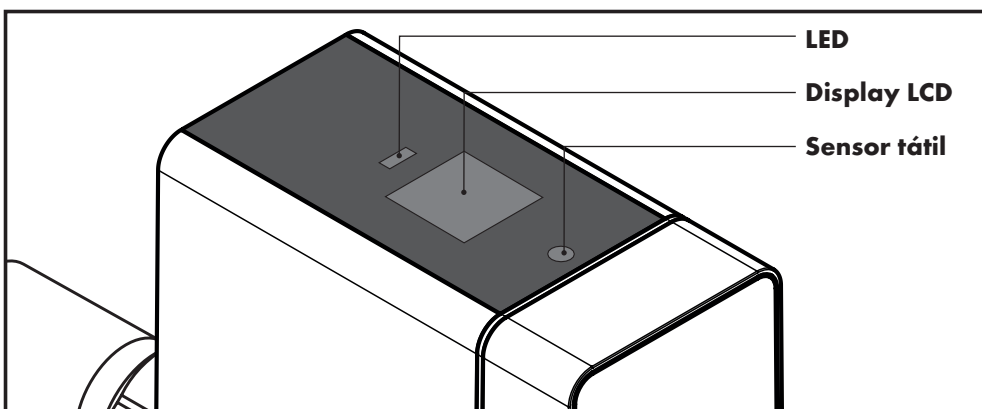

A interface do utilizador do aparelho é composta por um display LCD com quatro linhas, uma indicação de estado LED e um sensor tátil.

LED da indicação de estado

Indicação LED	Verde	Vermelho
LED brilha	Proteção contra fugas ativa	Avaria geral
LED pisca	Motor abre/fecha, fluxo detetado	Suspeita de fuga

Operação do sensor tátil no aparelho

Estado do aparelho	Ação	Função
A vedação está aberta	Pressionar o sensor tátil 1 x durante 3 s, pressionar 1 x de forma breve para confirmar	A vedação fecha
A vedação está fechada	Pressionar o sensor tátil 1 x durante 3 s, pressionar 1 x de forma breve para confirmar	A vedação abre
Avaria (LED "vermelho" brilha) A vedação está fechada	Pressionar o sensor tátil 1 x durante 3 s	Reset da avaria.
Trocar perfil	Pressionar 1 x de forma breve o sensor tátil	Troca de perfis
HotSpot WLAN	Pressionar o sensor tátil 1 x durante 10 s	HotSpot WLAN do aparelho ativado/desativado
Repôr as definições de fábrica	Pressionar o sensor tátil 1 x durante 20 s	As definições de fábrica do aparelho são repostas

Reset da rede

Tarefa	Ação	Resultado
Reiniciar o aparelho	Retirar a pilha, desconectar a fonte de alimentação, voltar a conectar a fonte de alimentação, voltar a inserir a pilha	O aparelho reinicia

Opções de ajuste adicionais podem ser encontradas na App hansgrohe home.

Montagem (ver página 93)



Avarias

Uma avaria é comunicada no aparelho por mensagens óticas e acústicas (sinal sonoro de alarme). Adicionalmente, a avaria pode ser exibida na App hansgrohe home e via mensagem Push no Smartphone.

Avaria	Causa	Solução
<u>Suspeita de fuga</u> Volume de água	- O volume de água máximo admissível foi excedido. Event., existe uma fuga volumétrica.	- Eliminar a fuga ou ajustar o valor limite. Confirmar o erro e abrir a vedação.
<u>Suspeita de fuga</u> Duração do consumo de água	- O tempo máx. admissível foi excedido. Event., existe uma fuga temporal.	- Eliminar a fuga ou ajustar o valor limite. Confirmar o erro e abrir a vedação.
<u>Suspeita de fuga</u> Caudal da água	- O fluxo máx. admissível foi excedido. Event., existe uma fuga de caudal, p. ex., rutura de um tubo de água.	- Eliminar a fuga ou ajustar o valor limite. Confirmar o erro e abrir a vedação.
<u>Suspeita de fuga</u> Microfuga	- O volume da microfuga máx. admissível foi excedido. Event., existe uma microfuga, p. ex., no autoclismo do WC.	- Eliminar a fuga.
<u>Suspeita de fuga</u> Pontos Scout	- Um Pontos Scout conectado comunica uma fuga.	- Verificar o local de instalação e eliminar a fuga. Confirmar o erro e abrir a vedação.
<u>Avaria</u> Vedação	- Não é possível acionar a vedação. Event., existe sujidade na vedação, um defeito no motor ou nos sensores de posição. Atenção: proteção limitada contra fugas!	- Verificar o funcionamento através do acionamento manual da vedação. - Verificar os cabos elétricos e os conectores. Event., contactar o serviço de assistência Hansgrohe.
<u>Avaria</u> Sensor de fluxo	- Não foram registados quaisquer impulsos da turbina, durante um período longo. Event., existe sujidade no sistema ou um defeito na turbina ou no sensor. Atenção: proteção limitada contra fugas!	- Abrir um consumidor de água e verificar se são exibidos impulsos da turbina no comando (LED). Event., contactar o serviço de assistência Hansgrohe.
<u>Avaria</u> Sensor de pressão	- O sensor de pressão não transmite qualquer informação.	- Verificar os cabos elétricos e os conectores. Event., contactar o serviço de assistência Hansgrohe.
<u>Avaria</u> Sensor da temperatura	- O sensor da temperatura não transmite qualquer informação.	- Verificar os cabos elétricos e os conectores. Event., contactar o serviço de assistência Hansgrohe.
<u>Avaria</u> Sensor de condutância	- O sensor de condutância não transmite qualquer informação.	- Verificar os cabos elétricos e os conectores. Event., contactar o serviço de assistência Hansgrohe.
<u>Aviso</u> Falta pilha	- A pilha está em falta ou esgotada.	- Proceder à substituição da pilha.
<u>Aviso</u> Falta alimentação de tensão	- A fonte de alimentação não está conectada ou não é alimentada com tensão elétrica. O aparelho está no modo de pilhas.	- Verificar a fonte de alimentação e a alimentação de tensão.
<u>Aviso</u> Falha WLAN	- Não existe qualquer ligação à rede.	- Estabelecer ligação à rede. - Se o sinal WLAN for fraco deve-se instalar eventualmente um repetidor/amplificador WLAN.
O caudal é insuficiente	- O aparelho foi instalado numa posição contrária ao fluxo.	- Prestar atenção ao sentido do fluxo e instalar o aparelho corretamente.



Wskazówki bezpieczeństwa

- △ Aby uniknąć urazów spowodowanych zmiążdżeniem / skaleczeniem, podczas instalacji należy nosić rękawice ochronne.
- △ Zasadniczo obsłudze urządzeń elektrycznych towarzyszy niebezpieczeństwo. Dlatego należy przestrzegać ustawowych przepisów dotyczących bezpieczeństwa i ochrony zdrowia (VSG), innych ogólnie uznanych zasad bezpieczeństwa i medycyny pracy oraz przepisów zrzeczeń ubezpieczycieli branżowych od wypadków (BGV).
- △ Nie wprowadzać żadnych modyfikacji w Pontos Base. Producent nie ponosi odpowiedzialności za szkody powstałe w wyniku niefachowych przeróbek.
- △ Podczas montażu należy przestrzegać podanych wartości napięcia i prądu (patrz dane techniczne).
- △ Prace przy instalacjach elektrycznych lub układzie sterowania mogą być wykonywane tylko przez wykwalifikowanych elektryków.
- △ Przed rozpoczęciem pracy należy odłączyć zasilacz i wyjąć baterie.
- △ Regularnie kontrolować zasilacz i w razie uszkodzenia zlecać jego wymianę wykwalifikowanym elektrykom.

Informacje ogólne

- Niniejsza instrukcja obsługi umożliwia bezpieczną i wydajną eksploatację Twojego urządzenia Pontos Base.
- Wchodzi ona w skład zakresu dostawy i musi być zawsze przechowywana w miejscu łatwo dostępnym dla użytkownika.
- Ze względu na rozwój techniczny ilustracje i opisy zamieszczone w niniejszej instrukcji obsługi mogą nieznacznie odbiegać od faktycznie dostarczonej wersji zabezpieczenia przed wyciekami Pontos Base.
- Nie ponosimy żadnej odpowiedzialności za szkody powstałe wskutek nieprzestrzegania niniejszej instrukcji obsługi.
- Prace instalacyjne, konserwacyjne i naprawcze mogą być wykonywane wyłącznie przez autoryzowanych specjalistów. Są to osoby, które na podstawie ich wykształcenia, wykszolenia i doświadczenia są uprawnione do wykonywania odpowiednich czynności, będąc przy tym w stanie rozpoznać możliwe zagrożenia i zapobiegać im. Muszą one znać właściwe normy bezpieczeństwa, regulacje i przepisy związków branżowych ubezpieczycieli od wypadków (BGV) oraz przeczytać uprzednio instrukcję obsługi.
- Nadajnik / odbiornik pracuje w paśmie częstotliwości ISM (2,4 GHz). Należy unikać instalacji w pobliżu urządzeń korzystających z tego samego kanału (np. punkty dostępu WiFi, urządzenia z łącznością radiową HF itd.).
- W przypadku eksploatacji w niekorzystnych warunkach środowiskowych, w budynkach / pomieszczeniach o żelbetonowych ścianach, ościeżnicach ze stali lub metali żelaznych oraz w pobliżu przeszkód (np. meble) z metalu łączność radiowa może być zakłócona lub całkowicie przerwana. W razie potrzeby do routera można podłączyć repeater WiFi, aby zwiększyć zasięg sygnału radiowego.
- Aby zagwarantować prawidłowe działanie, produkt zawsze musi być eksploatowany z najbardziej aktualnym oprogramowaniem sprzętowym.

Przy projektowaniu i konstruowaniu Pontos Base zastosowano następujące normy europejskie i krajowe:

- DIN EN 806
- DIN 1988
- DIN 3553

Hansgrohe SE oświadcza niniejszym, że urządzenie radiowe Pontos Base spełnia wymagania dyrektywy 2014/53/UE. Pełny tekst deklaracji zgodności UE jest dostępny pod następującym adresem internetowym: pro.hansgrohe.com

Użycie zgodne z przeznaczeniem

- Niniejszy produkt jest przeznaczony wyłącznie do pracy z wodą pitną!
- Pontos Base to zabezpieczenie przed wyciekami wg DIN 3553 dla mieszkań i domów jednorodzinnych.
- Zabezpieczenie przed wyciekami można instalować wyłącznie w dobrze wentylowanych i ogrzewanych pomieszczeniach.
- Ze względów systemowych nie można zagwarantować stuprocentowej ochrony przed zalaniem.
- Każde inne użycie lub użycie wykraczające poza ten zakres jest uważane za niezgodne z przeznaczeniem.
- Użycie zgodne z przeznaczeniem zakłada również przestrzeganie niniejszej instrukcji obsługi.

Wskazówki montażowe

- Przed montażem należy sprawdzić, czy urządzenie nie uległo uszkodzeniu podczas transportu. Uszkodzenia transportowe lub powierzchniowe nie będą uznawane po montażu.
- Przewody i armatury należy montować, płukać i kontrolować zgodnie z obowiązującymi normami.

- Przestrzegać wytycznych dotyczących instalacji obowiązujących w poszczególnych krajach.
- Montować urządzenie wyłącznie w instalacjach wody pitnej wg DIN 1988, bezpośrednio za licznikiem wody. Urządzenie musi być montowane bez naprężeń.
- Bezwzględnie przestrzegać kierunku przepływu oznaczonego na obudowie!

Informacje techniczne

Bateria:	Prostokątna 9 V (6LR61)
Bateria podtrzymująca (w płycie elektrycznej):	CR 2032
Stopień ochrony:	IPX3
Połączenie sieciowe:	WiFi 2,4 GHz
Obsługa sieci	TCPIP/IPv4
MQTT przez port 8883	
Ciśnienie robocze:	maks. 1,6 MPa
Zalecane ciśnienie robocze:	0,1 - 0,5 MPa (1 MPa = 10 bar = 147 PSI)
Wydajność przepływu Dp 1,0 bar:	7,3 m ³ /h
Temperatura otoczenia:	10°C - 60°C
Temperatura robocza:	10°C - 30°C
Moment obrotowy silnika:	min. 2 Nm
Masa:	ok. 1275 g
Zasilacz zgodny z DIN EN 61558-2-16:	XY24S-1202000Q-U
Długość kabla:	180 cm
Napięcie wejściowe:	100 - 240 V AC
Częstotliwość sieci:	50 - 60 Hz
Napięcie wyjściowe:	12 V DC
Prąd:	2 A
Wytyczka:	Wytyczka DC 2,1 x 5,5 mm
Klasa ochrony:	3



Utylizacja używanych baterii oraz używanych urządzeń elektrycznych i elektronicznych

(stosowanych w krajach Unii Europejskiej i innych krajach europejskich z oddzielnym systemem zbiórki tych produktów).

Symbol na baterii, produkcie lub opakowaniu informuje, że produkt lub bateria nie mogą być traktowane jak normalne odpady komunalne. Twój wkład w prawidłową utylizację produktu i baterii pomaga chronić środowisko naturalne i zdrowie innych osób. Nieprawidłowa utylizacja stanowi zagrożenie dla środowiska naturalnego i zdrowia. Recykling materiałów przyczynia się do zmniejszenia zużycia surowców. Aby zapewnić prawidłową utylizację produktu i baterii, oddać produkt w celu recyklingu do punktu zbiórki zużytego sprzętu elektrycznego i elektronicznego. Więcej informacji na temat recyklingu tego produktu lub jego baterii można uzyskać w jednostce samorządowej, komunalnych przedsiębiorstwach gospodarowania odpadami lub w sklepie, w którym zakupiono produkt.

Objaśnienie symboli



Konserwacja

- Zalecamy, aby urządzenie było konserwowane co 2 lata.
- Należy przeprowadzić konserwację wirnika, filtra wejściowego, wiązek kablowych i zaworu odcinającego.
- Kontrola wzrokowa wiązek kablowych (czy kabel nie jest zagięty? Czy jest prawidłowo podłączony?)
- Kontrola wirnika i zaworu odcinającego: Wybrać profil „Nieobecny” (np. 10 litrów wartości granicznej) i włączyć pobór wody. Jeżeli zawór odcinający zamknie się po pobraniu 10 litrów, oznacza to, że wirnik i zawór odcinający działają prawidłowo.
- Kontrola filtra wejściowego Odciąć dopływ wody do instalacji wody pitnej i rozładować w niej ciśnienie, odłączyć główny dopływ zasilania. Odkręcić wkręty w obudowie i zdjąć Pontos Base. Sprawdzić filtr wlotowy, w razie potrzeby wyjąć go i przepłukać czystą wodą (ewentualnie wymienić go na nowy). Składanie urządzenia odbywa się w odwrotnej kolejności. Powoli otworzyć z powrotem zawór dopływowy wody pitnej.
- Najpóźniej po dwóch latach wymienić baterię. Nie używać akumulatorów!



Wymiary (patrz strona 92)



Części serwisowe (patrz strona 92)

Wypożyczenie specjalne (niewchodzące w zakres dostawy)

- Pontos Scout #15887000



Czyszczenie

Nie czyścić części z tworzyw sztucznych środkami zawierającymi rozpuszczalniki.

**Obsługa** (patrz strona 27)**Znak kontrolny** (patrz strona 100)

Funkcja	Objaśnienie
Profile	- Ustawione domyślnie profile użytkownika można dopasować indywidualnie do użytkownika.
Faza nauki	- Podczas fazy nauki Pontos Base rejestruje typowy sposób korzystania z wody przez użytkownika i dopasowuje po wcześniej zdefiniowanym czasie profil „Obecny”. Podczas fazy nauki urządzenie nie zapewnia zabezpieczenia przed wyciekami!
<u>Wyciek</u> objętość wody	- Maksymalna ilość wody, którą można pobrać jednorazowo. <u>Przykład:</u> Miejscem poboru największej ilości wody jest wanna. Pojemność wanny wynosi ok. 120 litrów. Ustawić wartość w profilu „Obecny” na 200 litrów.
<u>Wyciek</u> – czas poboru wody	- W przypadku wykrycia poboru przez czas dłuższy od ustawionego urządzenie wyłącza dopływ wody.
<u>Wyciek</u> przepływ wody	- W przypadku przekroczenia ustawionego przepływu wody, urządzenie wyłącza się po 1 minucie. - Ustawienie należy zawsze dostosować do największego odbiornika. - Przy jednoczesnym korzystaniu z kilku punktów poboru należy zsumować ich przepływy.
Wykryto mikrowyciek	- Przy próbie pod kątem mikrowycieku możliwe jest wykrycie najmniejszych wycieków poniżej granicy rozruchu wirnika. W tym celu należy zamknąć dopływ wody na krótki czas i zmierzyć ilość wypływającej wody. - Jeżeli podczas próby pod kątem mikrowycieku jest pobierana woda, urządzenie wykrywa spadek ciśnienia i zawór odcinający zostaje otwarty.
Pontos Scout zgłasza wyciek	- Jeżeli powiązany Pontos Scout wykrywa wyciek, wówczas powoduje on odcięcie dopływu w Pontos Base. (Pontos Scout jest wyposażeniem specjalnym i nie należy do zakresu dostawy Pontos Base)
Aplikacja hansgrohe home	- Aby korzystać ze wszystkich funkcji urządzenia, należy pobrać na smartfona aplikację hansgrohe home. Można z niej korzystać w celu dopasowania parametrów, odbierania powiadomień typu „push” oraz korzystania z innych funkcji.

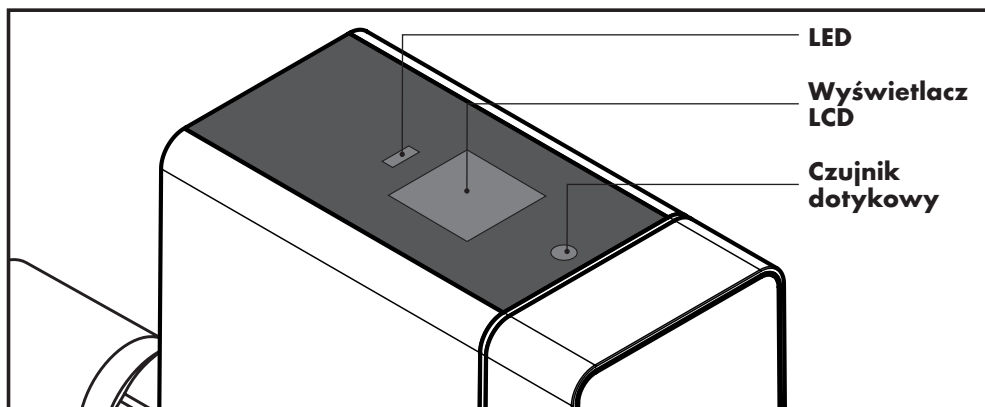
**LED****Wyświetlacz LCD****Czujnik dotykowy**

Interfejs użytkownika urządzenia składa się z czterowierszowego wyświetlacza LCD, wskaźnika LED stanu i czujnika dotykowego.

Wskaźnik LED stanu

Wskaźnik LED	Zielony	Czerwony
LED świeci	Aktywna ochrona przed wyciekami	Usterka ogólna
LED miga	Silnik otwiera się / zamyka, wykryto przepływ	Podjęzrenie wycieku

Obsługa czujnika dotykowego w urządzeniu

Stan urządzenia	Operacja	Funkcja
Zawór odcinający jest otwarty	Wcisnąć czujnik dotykowy 1x przez 3 s, w celu potwierdzenia nacisnąć 1x krótko	Zawór odcinający zamyka się
Zawór odcinający jest zamknięty	Wcisnąć czujnik dotykowy 1x przez 3 s, w celu potwierdzenia nacisnąć 1x krótko	Zawór odcinający otwiera się
Usterka (wskaźnik LED „czerwony” włączony) – zawór odcinający jest zamknięty	Wcisnąć czujnik dotykowy 1x przez 3 s	Reset usterki
Zmiana profilu	Nacisnąć czujnik dotykowy 1x krótko	Przełączanie między profilami
Hotspot WiFi	Wcisnąć czujnik dotykowy 1x przez 10 s	Hotspot WiFi urządzenia włączony / wyłączony
Przywracanie ustawień fabrycznych	Wcisnąć czujnik dotykowy 1x przez 20 s	Przywrócone zostają ustawienia fabryczne urządzenia

Reset sieci

Zadanie	Operacja	Rezultat
Restartować urządzenie	Wyjąć baterię, odłączyć zasilacz, ponownie podłączyć zasilacz, włożyć ponownie baterię	Urządzenie uruchamia się ponownie

Dodatkowe ustawienia są możliwe w aplikacji hansgrohe home.

Montaż (patrz strona 93)

**Usterki**

Usterka jest sygnalizowana przez komunikaty optyczne i akustyczne (dźwięk alarmowy) na urządzeniu. Dodatkowo usterka może być sygnalizowana przez aplikację hansgrohe home oraz wiadomość „push” na Twoim smartfonie.

Usterka	Przyczyna	Rozwiązanie
<u>Podejrzanie wycieku</u> – objętość wody	- Przekroczono maksymalną dopuszczalną objętość wody. Ew. występuje wyciek objętościowy.	- Usunąć wyciek lub dostosować wartość graniczną. Potwierdzić błąd i otworzyć zawór odcinający.
<u>Podejrzanie wycieku</u> – czas poboru wody	- Przekroczono maksymalny dopuszczalny czas poboru wody. Ew. występuje wyciek czasowy.	- Usunąć wyciek lub dostosować wartość graniczną. Potwierdzić błąd i otworzyć zawór odcinający.
<u>Podejrzanie wycieku</u> – przepływ wody	- Przekroczono maksymalny dopuszczalny przepływ wody. Ew. wystąpił wyciek z dużym przepływem, np. w wyniku pęknięcia rury.	- Usunąć wyciek lub dostosować wartość graniczną. Potwierdzić błąd i otworzyć zawór odcinający.
<u>Podejrzanie wycieku</u> – mikrowyciek	- Przekroczono maksymalną dopuszczalną objętość mikrowycieku. Ew. wystąpił mikrowyciek, np. w spłuczce WC.	- Proszę usunąć wyciek.
<u>Podejrzanie wycieku</u> Pontos Scout	- Podłączony Pontos Scout zgłasza wyciek.	- Proszę sprawdzić miejsce instalacji i usunąć wyciek. Potwierdzić błąd i otworzyć zawór odcinający.
<u>Usterka</u> – zawór odcinający	- Nie można sterować zaworem odcinającym. Ew. wystąpiło zabrudzenie zaworu odcinającego, usterka silnika lub czujników pozycji. Uwaga: Ograniczona ochrona przed wyciekami!	- Sprawdzić działanie, aktywując ręcznie zawór odcinający. - Sprawdzić elektryczne przewody i połączenia wtykowe. Ew. powiadomić serwis Hansgrohe.
<u>Usterka</u> czujnika przepływu	- Przez dłuższy czas nie zarejestrowano żadnych impulsów wirnika. Ew. wirnik jest zabrudzony, uszkodzony lub wystąpiła usterka czujnika. Uwaga: Ograniczona ochrona przed wyciekami!	- Otworzyć pobór wody i sprawdzić, czy w układzie sterowania (LED) sygnalizowane są impulsy wirnika. Ew. powiadomić serwis Hansgrohe.
<u>Usterka</u> czujnika ciśnienia	- Czujnik ciśnienia nie zgłasza żadnych informacji.	- Sprawdzić elektryczne przewody i połączenia wtykowe. Ew. powiadomić serwis Hansgrohe.
<u>Usterka</u> czujnika temperatury	- Czujnik temperatury nie zgłasza żadnych informacji.	- Sprawdzić elektryczne przewody i połączenia wtykowe. Ew. powiadomić serwis Hansgrohe.
<u>Usterka</u> czujnika przewodności	- Czujnik przewodności nie zgłasza żadnych informacji.	- Sprawdzić elektryczne przewody i połączenia wtykowe. Ew. powiadomić serwis Hansgrohe.
<u>Wskazówka</u> – brak baterii	- Brak baterii lub bateria wyczerpana.	- Wymienić baterię.
<u>Wskazówka</u> – brak napięcia zasilającego	- Zasilacz nie jest podłączony lub nie jest zasilany napięciem. Urządzenie jest zasilane z baterii.	- Sprawdzić zasilacz i źródło zasilania.
<u>Wskazówka</u> – zakłócenie WiFi	- Brak połączenia z siecią.	- Nawiązać połączenie z siecią. - W przypadku słabego sygnału WiFi należy ew. zastosować wzmacniacz sygnału WiFi/ repeater.
Bardzo niski przepływ	- Urządzenie jest zamontowane w kierunku przeciwnym do kierunku przepływu.	- Przestrzegać kierunku przepływu i prawidłowo zamontować urządzenie.



Bezpečnostní pokyny

- ⚠ Při instalaci je nutno používat ochranné rukavice, aby se zabránilo pohmoždění a řezným poraněním.
- ⚠ Při manipulaci s elektrickými zařízeními může dojít vždy ke vzniku nebezpečí. Dodržujte proto zákonné předpisy pro bezpečnost a ochranu zdraví při práci (v Německu VSG), další všeobecně uznávané bezpečnostní a pracovní lékařské zásady a předpisy oborových profesních organizací (v Německu BGV).
- ⚠ Na zařízení Pontos Base neprovádějte žádné změny. Výrobce neručí za škody, které vzniknou v důsledku neodborných změn.
- ⚠ Při instalaci dbejte na předepsané hodnoty pro elektrické napětí a proud (viz technické údaje).
- ⚠ Práce na elektrických zařízeních nebo řídicí jednotce smí provádět pouze odborní elektrikáři.
- ⚠ Před zahájením prací vytáhněte síťový adaptér a vyjměte baterie.
- ⚠ Síťový adaptér pravidelně kontrolujte a v případě poškození jej nechte vyměnit odborným elektrikářem.

Všeobecně

- Tento návod k obsluze vám umožní bezpečnou a efektivní manipulaci s vašim zařízením Pontos Base.
- Návod je součástí rozsahu dodávky a je nutno jej uchovávat tak, aby byl pro uživatele kdykoli přístupný.
- V důsledku technického vývoje se mohou vyobrazení a popisy v tomto návodu k obsluze lišit od skutečně dodaného zařízení na ochranu před únikem vody Pontos Base.
- Za škody, které vzniknou v důsledku nedodržení těchto návodů k obsluze nepřebíráme záruku.
- Instalaci, údržbu a opravy smí provádět jen proškolený, autorizovaný odborný personál. To jsou osoby, které jsou na základě svého vzdělání, zaškolení nebo zkušenosti oprávněny provádět příslušné potřebné činnosti a přitom dokáží rozpoznat potenciální nebezpečí a zabránit jim. Musí být schopny prokázat znalosti příslušných bezpečnostních norem, ustanovení a předpisů oborových profesních organizací a musí si přečíst návod k obsluze.
- Jednotka vysílače/přijímače pracuje ve frekvenčním pásmu ISM (2,4 GHz). Je nutno se vyhnout instalaci v blízkosti zařízení se stejnou pokládkou kabelů (např. zařízení WLAN, vysokofrekvenční komponenty atd.).
- Při provozu za nevhodných okolních podmínek, v budovách/prostorách se stěnami z ocelového betonu, s ocelovými a železnými rámy nebo v blízkosti překážek (např. kusů nábytku) z kovu může docházet k rušení a přerušování rádiového příjmu. Případně je nutno na hlavní router připojit WLAN repeater, a zvýšit tak dosah rádiového signálu.
- Aby byla zaručena bezchybná funkce, je nutno výrobek provozovat vždy s nejaktuálnější verzí firmwaru.

Pro vývoj a konstrukci zařízení Pontos Base byly použity následující evropské a národní normy:

- DIN EN 806
- DIN 1988
- DIN 3553

Společnost Hansgrohe SE tímto prohlašuje, že typ rádiového zařízení Pontos Base odpovídá směrnici 2014/53/EU. Celý text EU prohlášení o shodě je k dispozici na této internetové adrese: pro.hansgrohe.com

Použití v souladu s určeným účelem

- Výrobek je navržen výhradně pro pitnou vodu!
- Pontos Base je efektivní zařízení na ochranu před únikem vody v souladu s normou DIN 3553, určené pro byty a rodinné domky.
- Zařízení na ochranu před únikem vody se smí instalovat jen ve větraných prostorách s možností vytápění.
- 100% ochranu proti poškození vodou nelze systémově zaručit.
- Jiné použití nebo použití nad rámec výše uvedeného se považuje za použití v rozporu s určeným účelem.
- K použití v souladu s určeným účelem patří také dodržování tohoto návodu k obsluze.

Upozornění k instalaci

- Před instalací je nutno prohlédnout, zda výrobek neutrpěl škody při přepravě. Po provedení instalace nebudou uznány žádné přepravní nebo povrchové škody.
- Potrubí a baterii je nutno namontovat, vypláchnout a zkontrolovat podle platných norem.
- Je nutno dodržovat instalační směrnice, platné v příslušných zemích.

- Instalaci je nutno provádět výhradně v instalacích pitné vody podle normy DIN 1988, ihned za vodoměrnou stanicí. Instalaci je nutno provést bez napětí.
- Bezpodmínečně dbejte na směr toku, označený šipkou na tělese!

Technické údaje

Baterie:	9 V blok (6LR61)
Vyrovnávací baterie (na desce):	CR 2032
Stupeň krytí:	IPX3
Síťové propojení:	WLAN 2,4 GHz
Síťová podpora:	TCPIP/IPv4
MQTT přes port 8883	
Provozní tlak:	max. 1,6 MPa
Doporučený provozní tlak:	0,1–0,5 MPa (1 MPa = 10 bar = 147 PSI)
Průtokový výkon Dp 1,0 bar:	7,3 m ³ /h
Okolní teplota:	10 °C–60 °C
Provozní teplota:	10 °C–30 °C
Točivý moment motoru:	min. 2 Nm
Hmotnost:	cca 1 275 g
Napájecí díl dle DIN EN 61558-2-16:	XY24S-1202000Q-U
Délka kabelu:	180 cm
Vstupní napětí:	100–240 V AC
Síťová frekvence:	50–60 Hz
Výstupní napětí:	12 V DC
Proud:	2 A
Zástrčka:	DC zástrčka 2,1 x 5,5 mm
Třída ochrany:	3

 **Likvidace použitých baterií a použitých elektrických a elektronických zařízení** (nutno aplikovat v zemích Evropské unie a jiných evropských zemích se systémem třídění pro tyto výrobky).

Symbol na baterii, výrobku nebo obalu odkazuje na to, že výrobek nebo baterie se nesmí vyhazovat do běžného domácího odpadu. Svým příspěvkem ke správné likvidaci výrobku a baterie chráníte životní prostředí a zdraví svých spoluobčanů. Nesprávná likvidace ohrožuje životní prostředí a zdraví. Recyklace materiálů napomáhá snižovat spotřebu surovin. Aby se zajistila správná likvidace výrobku a baterie, odevzdejte výrobek za účelem likvidace na sběrné místo pro recyklaci elektrických a elektronických zařízení. Další informace o recyklaci tohoto výrobku nebo baterie obdržíte od své obce, od podniků komunálního odpadu nebo v prodejně, kde jste výrobek zakoupili.

Vysvětlení symbolů

Údržba

- Doporučujeme interval údržby v délce 2 let.
- Údržbu je třeba provést u turbíny, vstupního síta, kabelových svazků a uzávěru.
- Kontrola kabelových svazků pohledem (ohnuté kabely? správně zasunuté kabely?)
- Kontrola turbíny a uzávěru:
Zvolte profil „Nepřítomen“ (např. s mezní hodnotou 10 litrů) a natočte vodu. Pokud se uzávěr po 10 litrech zavře, pracují turbína a uzávěr bez chyby.
- Kontrola vstupního síta
Uzavřete instalaci pitné vody a odlakujte ji, odpojte přívod hlavního proudu. Kompletně povolte šroubové spoje na tělese, sejměte zařízení Pontos Base. Zkontrolujte vstupní síto, v případě potřeby jej vyjměte a vypláchněte čistou vodou (je-li nutno, síto vyměňte). Sestavení v obráceném pořadí. Pomalu opět otevřete přívod pitné vody.
- Baterii je nutno vyměnit nejpozději po dvou letech. Nepoužívejte akumulátor!

Rozměry (viz stranu 92)

Servisní díly (viz stranu 92)

Zvláštní příslušenství (není součástí dodávky)

- Pontos Scout #15887000

Čištění

Plastové díly čistěte údržbovými prostředky, které neobsahují rozpouštědla.

Provoz (viz stranu 29)

Zkušební značka (viz stranu 100)



Funkce	Vysvětlení
Profily	- Přednastavené uživatelské profily lze individuálně přizpůsobit uživateli.
Fáze učení	- Během fáze učení ukládá zařízení Pontos Base uživatelův obvyklý postup při používání zařízení a po předem definované době přizpůsobí profil „Přítomen“. Během fáze učení není zajištěna ochrana proti úniku!
Únik Objem vody	- Maximální množství vody, které lze odebrat najednou. Příklad: Místo odběru s největším množstvím odběru je vana. Objem vany je asi 120 litrů. Nastavte hodnotu v profilu Přítomen na 200 litrů.
Únik Doba trvání odběru vody	- Pokud zařízení rozpozná odběr vody, který trvá déle než nastavenou dobu, provede uzavření.
Únik Průtok vody	- Pokud dojde k překročení nastaveného průtoku vody, zařízení provede po 1 minutě uzavření. - Nastavení je třeba vždy provést pro největší spotřebič. - Při současném používání několika spotřebičů je nutno průtok sečíst.
Rozpoznaný mikroúnik	- Při testu mikroúniku lze detekovat minimální uniklé množství, které leží pod mezí náběhu turbíny. K tomu se na krátkou dobu přeruší přívod vody a změří se množství dotékající vody. - Pokud se během testu odebere voda, zařízení rozpozná pokles tlaku a otevře se uzávěr.
Pontos Scout hlásí únik	- Pokud připojené zařízení Pontos Scout hlásí únik, zařízení Pontos Base provede uzavření. (Pontos Scout je zvláštní příslušenství, které není součástí dodávky Pontos Base)
Aplikace hansgrohe home	- Abyste mohli využívat všechny funkce, stáhněte si do svého chytrého telefonu aplikaci hansgrohe home. Ta je potřeba k tomu, abyste mohli využívat přizpůsobení parametrů, přijímání push notifikací a rovněž další funkce.

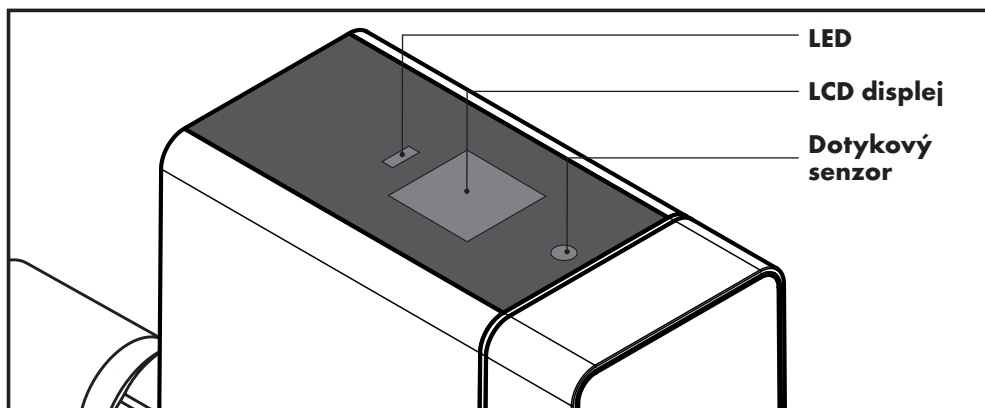

Ovládací rozhraní zařízení se skládá ze čtyřřádkového LCD displeje, ukazatele stavu v podobě LED kontrolky a dotykového senzoru.

LED Ukazatel stavu

LED ukazatel	Zelená	Červená
LED svítí	Ochrana proti úniku aktivní	Všeobecná porucha
LED bliká	Motor se otevírá/zavírá, rozpoznán průtok	Podezření na únik

Ovládání dotykového senzoru na zařízení

Stav zařízení	Akce	Funkce
Uzávěr je otevřený	Stiskněte dotykový senzor 1x po dobu 3 s, k potvrzení stiskněte 1x krátce	Uzávěr se zavře
Uzávěr je zavřený	Stiskněte dotykový senzor 1x po dobu 3 s, k potvrzení stiskněte 1x krátce	Uzávěr se otevře
Porucha (LED „červená“ svítí), uzávěr je zavřený	Stiskněte dotykový senzor 1x po dobu 3 s	Reset poruchy.
Změna profilu	Dotykový senzor stiskněte 1x krátce	Změna profilu
WLAN HotSpot	Stiskněte dotykový senzor 1x po dobu 10 s	WLAN HotSpot zařízení aktivován/deaktivován
Reset na tovární nastavení	Stiskněte dotykový senzor 1x po dobu 20 s	Zařízení se resetuje na tovární nastavení

Reset sítě

Úkol	Akce	Výsledek
Nové spuštění zařízení	Vyjměte baterii, odpojte napájecí díl, napájecí díl opět připojte, baterii opět vložte	Zařízení se nově spustí

Další nastavení lze provádět v aplikaci hansgrohe home.



Poruchy

Poruchu signalizuje optické a akustické hlášení (tón alarmu) na zařízení. Navíc lze poruchu zobrazit v aplikaci hansgrohe home a přes push notifikaci na vašem chytrém telefonu.

Porucha	Příčina	Náprava
<u>Podezření na únik</u> Objem vody	- Byl překročen maximálně povolený objem vody. Příp. došlo k objemovému úniku.	- Odstraňte únik nebo upravte mezní hodnotu. Potvrďte chybu a otevřete uzávěr.
<u>Podezření na únik</u> Doba trvání odběru vody	- Byla překročena maximálně povolená doba. Příp. došlo k časovému úniku.	- Odstraňte únik nebo upravte mezní hodnotu. Potvrďte chybu a otevřete uzávěr.
<u>Podezření na únik</u> Průtok vody	- Byl překročen maximálně povolený průtok. Příp. došlo k průtokovému úniku, např. poškození potrubí.	- Odstraňte únik nebo upravte mezní hodnotu. Potvrďte chybu a otevřete uzávěr.
<u>Podezření na únik</u> Mikroúnik	- Byl překročen maximálně povolený objem mikroúniku. Příp. došlo k mikroúniku, např. při splachování WC.	- Odstraňte únik.
<u>Podezření na únik</u> Pontos Scout	- Připojené zařízení Pontos Scout hlásí únik.	- Zkontrolujte místo instalace a odstraňte únik. Potvrďte chybu a otevřete uzávěr.
<u>Porucha</u> Uzávěr	- Uzávěr nelze aktivovat. Příp. došlo ke znečištění uzávěru, závadě motoru nebo senzorů polohy. Pozor: Omezená ochrana před únikem!	- Zkontrolujte funkci tak, že uzávěr aktivujete ručně. - Zkontrolujte elektrická vedení a konektory. Příp. kontaktuje servis Hansgrohe.
<u>Porucha</u> Průtokový senzor	- Po delší interval nebyly zaznamenány žádné impulsy turbíny. Příp. došlo ke znečištění nebo závadě turbíny nebo je vadný senzor. Pozor: Omezená ochrana před únikem!	- Otevřete místo odběru vody a zkontrolujte, zda se na řídicí jednotce (LED) zobrazují impulsy turbíny. Příp. kontaktuje servis Hansgrohe.
<u>Porucha</u> Tlakový senzor	- Tlakový senzor nehlásí žádné informace.	- Zkontrolujte elektrická vedení a konektory. Příp. kontaktuje servis Hansgrohe.
<u>Porucha</u> Teplotní senzor	- Teplotní senzor nehlásí žádné informace.	- Zkontrolujte elektrická vedení a konektory. Příp. kontaktuje servis Hansgrohe.
<u>Porucha</u> Senzor vodivosti	- Senzor vodivosti nehlásí žádné informace.	- Zkontrolujte elektrická vedení a konektory. Příp. kontaktuje servis Hansgrohe.
<u>Upozornění</u> Chybí baterie	- Baterie chybí nebo je vybitá.	- Vyměňte baterii.
<u>Upozornění</u> Chybí přívod napětí	- Síťový díl není zasunutý nebo není napájený napětím. Zařízení běží na baterii.	- Zkontrolujte síťový díl a přívod napětí.
<u>Upozornění</u> Porucha WLAN	- Chybí připojení k síti.	- Vytvořte připojení k síti. - Pokud je WLAN signál příliš slabý, je nutno příp. použít zesilovač/repeater WLAN.
Průtokové množství je velmi nízké	- Zařízení je nainstalováno proti směru toku.	- Dbejte na směr toku a zařízení nainstalujte správně.



Bezpečnostné upozornenia

- ⚠ Pri montáži sa musia používať rukavice, aby sa predišlo poraneniám pomliaždením a rezným poraneniam.
- ⚠ V zásade môžu tiež hroziť nebezpečenstvá pri manipulácii s elektrickými zariadeniami. Z tohto dôvodu dodržujte zákonné predpisy pre bezpečnosť a ochranu zdravia (VSG), ostatné všeobecne uznávané bezpečnostné pravidlá a pravidlá pracovného lekárstva, ako aj predpisy profesijného zväzu (BGV).
- ⚠ Nevykonávajte žiadne zmeny na Pontos Base. Výrobca nenesie zodpovednosť a neručí za škody spôsobené neprimeranými prestavbami.
- ⚠ Pri inštalácii dodržte predpísané hodnoty napätia a intenzity prúdu (pozri technické údaje).
- ⚠ Práce na elektrických zariadeniach alebo riadení smú vykonávať len znalé osoby.
- ⚠ Skôr než začnete pracovať, vytiahnite sieťový adaptér a vyberte batérie.
- ⚠ Sieťový adaptér pravidelne kontrolujte a v prípade poškodenia poverte znalé osoby jeho výmenou.

Všeobecné informácie

- Tento návod na obsluhu umožňuje bezpečné a efektívne používanie Pontos Base.
- Tento návod je súčasťou rozsahu dodávky a používateľovi musí byť neustále k dispozícii.
- Z dôvodu technického vývoja sa obrázky a popisy v tomto návode na obsluhu môže mierne líšiť od skutočne dodaného zariadenia na ochranu proti úniku vody Pontos Base.
- Za škody spôsobené nerešpektovaním tohto návodu na obsluhu nepreberáme žiadne ručenie.
- Montážne, údržbárske a opravárske práce smie vykonávať len zaškolený a oprávnený odborný personál. To sú osoby, ktoré sú na základe ich vzdelania, školenia alebo skúseností oprávnené vykonávať potrebné práce a pritom dokážu rozpoznať možné nebezpečenstvá a predchádzať im. Musia preukázať znalosť príslušným bezpečnostným noriem, nariadení a predpisov profesijného zväzu BGV a sú oboznámené s návodom na obsluhu.
- Vysielač / prijímač pracuje vo frekvenčnom pásme ISM (2,4 GHz). Inštaláciu nevykonávajte v blízkosti zariadení s rovnakým obsadením kanálov (napr. WLAN zariadenia, vysokofrekvenčné komponenty atď.).
- Pri prevádzke v nevhodných podmienkach, v budovách / priestoroch so železobetónovými stenami, oceľovými a železnými ráhami alebo v blízkosti prekážok (napr. nábytok) z kovu môže byť bezdrôtový prenos rušený a prerušený. V danom prípade sa k hlavnému routeru musí pripojiť WLAN repeater (opakovač/zosilňovač signálu) na zvýšenie dosahu bezdrôtového signálu.
- Pre zaručenie bezchybnej funkcie musí byť výrobok vždy prevádzkovaný s najaktuálnejším softvérom.

Pre vývoj a skonštruovanie Pontos Base boli použité nasledujúce európske a vnútroštátne normy:

- DIN EN 806
- DIN 1988
- DIN 3553

Spoločnosť Hansgrohe SE týmto vyhlasuje, že bezdrôtové zariadenie Pontos Base vyhovuje smernici 2014/53/EÚ. Úplne znenie EÚ vyhlásenia o zhode je dostupné na nasledujúcej internetovej adrese: pro.hansgrohe.com.

Použitie na určený účel

- Výrobok je koncipovaný výlučne pre pitnú vodu!
- Pontos Base predstavuje účinnú ochranu proti úniku vody podľa normy DIN 3553 pre byty a rodinné domy.
- Zariadenie na ochranu pred únikom vody sa smie inštalovať iba vo vetraných a vyhrievateľných priestoroch.
- 100 % ochrana pred škodami spôsobenými vodou sa však z hľadiska povahy systému nedá zaručiť.
- Iné použitie alebo použitie mimo stanoveného rámca sa považuje za nesprávne.
- K použitiu v súlade s určením patrí aj dodržanie tohto návodu na obsluhu.

Montážne pokyny

- Pred montážou sa výrobok musí skontrolovať na škody spôsobené prepravou. Po inštalácii nebudú uznané žiadne škody spôsobené prepravou alebo povrchové poškodenia.
- Vedenia a armatúra sa musia namontovať, prepláchnuť a skontrolovať podľa platných noriem.
- Smernice týkajúce sa inštalácie, ktoré sú platné v danej krajine, musia byť dodržané.
- Inštalácia sa smie vykonávať výlučne do rozvodov pitnej vody podľa smernice DIN 1988, priamo za merač spotreby vody. Inštalácia musí prebehnúť bez pnutia.
- Bezpodmienečne sa riadte smerom prúdenia vyznačenom šípku na puzdri!

Technické údaje

Batéria:	9 V blokovaná batéria (6LR61)
záložná batéria (na doske plošných spojov):	CR 2032
Krytie:	IPX3
Sieťové pripojenie:	WLAN 2,4 GHz
Podpora siete	TCPIP/IPv4
MQTT cez port 8883	
Prevádzkový tlak:	max. 1,6 MPa
Odporúčaný prevádzkový tlak:	0,1 - 0,5 MPa (1 MPa = 10 bar = 147 PSI)
Prietokový výkon Dp 1,0 bar:	7,3 m ³ /h
Teplota okolia:	10 °C - 60 °C
Prevádzková teplota:	10 °C - 30 °C
Krútiaci moment motora:	min. 2 Nm
Hmotnosť:	cca 1275 g
Sieťový zdroj podľa DIN EN 61558-2-16:	XY24S-1202000Q-U
Dĺžka kábla:	180 cm
Vstupné napätie:	100 - 240 V AC
Sieťová frekvencia:	50 - 60 Hz
Výstupné napätie:	12 V DC
Prúd:	2 A
Konektor:	DC konektor 2,1 × 5,5 mm
Trieda ochrany:	3

 **Likvidácia použitých batérii a odpadu z elektrických a elektronických zariadení** (platí v krajinách Európskej únie a iných európskych krajinách so samostatným zberným systémom pre tieto produkty).

Symbol na batérii, výrobku alebo balení upozorňuje na to, že s výrobkom alebo batériou sa nenakladá ako s normálnym domovým odpadom. Tým, že prispejete k správnej likvidácii tohto výrobku a batérie, chránite životné prostredie a zdravie vašich spoluobčanov. Nesprávnu likvidáciu dochádza k ohrozeniu životného prostredia a zdravia. Recyklácia materiálov pomáha znižovať spotrebu surovín. Na to, aby bolo zaručené, že výrobok a batéria budú správne zlikvidované, odovzdajte výrobok kvôli likvidácii na zbernom mieste pre recykláciu odpadu z elektrických a elektronických zariadení. Ďalšie informácie o recyklácii tohto výrobku alebo batérie Vám poskytne Vaša obec, mestské firmy špecializujúce sa na likvidáciu alebo obchod, v ktorom ste výrobok zakúpili.

Vysvetlenie symbolov

Údržba

- Odporúčame 2-ročný interval údržby.
- Údržbe je potrebné podrobiť turbínu, vstupné sito, káblové zväzky a uzatvárací ventil.
- Vizualná kontrola káblových zväzkov (Kábel zalomený? Správne pripojený?)
- Kontrola turbíny a uzatváracieho ventilu: Zvoľte profil „Nepriťomný“ (napr. s hraničnou hodnotou 10 litrov) a pusťte vodu. Ak sa uzatvárací ventil zatvorí po 10 litroch, turbína a uzatvárací ventil pracujú bezchybne.
- Kontrola vstupného sita Uzavrite a odtlačte rozvod/inštaláciu pitnej vody, odpojte hlavné napájanie. Úplne uvoľnite skrutkové spoje na puzdre, odoberte Pontos Base. Skontrolujte vstupné sito, v prípade potreby ho vyberte a opláchnite s čistou vodou (ak je to nutné, vymeňte ho). Zmontovanie v opačnom poradí. Znovu pomaly otvorte prívod pitnej vody.
- Batéria sa musí vymeniť najneskôr po dvoch rokoch. Nepoužívajte žiadne akumulátory!

 **Rozmery** (pozri stranu 92)

 **Servisné diely** (pozri stranu 92)

 **Špeciálne príslušenstvo** (nie je súčasťou rozsahu dodávky)

- Pontos Scout #15887000

Čistenie

 Plastové diely nečistite s ošetrujúcimi prípravkami s obsahom rozpúšťadiel.

 **Ovládanie** (pozri stranu 33)

 **Kontrolná značka** (pozri stranu 100)



Funkcia	Vysvetlenie
Profily	- Prednastavené používateľské profily je možné individuálne prispôbiť používateľovi.
Fáza samoučenia	- Počas fázy samoučenia Pontos Base ukladá používateľské návyky používateľa a po popred definovanom čase ich prispôbi profilu „Prítomný“. Počas fázy samoučenia zariadenie nezabezpečuje ochranu proti úniku vody!
Únik vody, množstvo vody	- Maximálne množstvo vody, ktoré je možné odobrať naraz. <u>Príklad:</u> Rozvodňa s najväčším odberným množstvom je vaňa. Objem vane je cca 120 litrov. Nastavte hodnotu v profile Prítomný na 200 litrov.
Únik vody, trvanie odberu vody	- Ak je rozpoznávaný odber, ktorý trvá dlhšie ako nastavený čas, zariadenie sa zablokuje.
Únik vody, vodný prietok	- Pri prekročení nastaveného vodného prietoku sa zariadenie po 1 minúte zablokuje. - Nastavenie sa má vždy vykonávať pre najväčšieho spotrebiteľa. - Pri súčasnom používaní viacerých spotrebiteľov sa musí prietok pripočítať.
Zistený mikroúnik vody	- Pri skúške mikroúniku vody je možné detegovať najmenšie uniknuté množstvá, ktoré ležia pod hranicou rozbehu turbíny. Kvôli tomu sa na krátky čas preruší prívod vody a zmeria sa dotekajúce množstvo vody. - Ak sa počas skúšky odoberie voda, zariadenie zaregistruje pokles tlaku a uzatvárací ventil sa otvorí.
Pontos Scout hlási únik vody	- Ak pripojený Pontos Scout hlási únik vody, Pontos Base sa zablokuje. (Pontos Scout je špeciálne príslušenstvo a nie je súčasťou rozsahu dodávky Pontos Base)
Aplikácia hansgrohe home	- Stiahnite si do Vášho smartfónu aplikáciu hansgrohe home, aby ste mohli využívať všetky funkcie. Táto aplikácia je potrebná na úpravu parametrov, prijímanie push notifikácií, ako aj využívanie ďalších funkcií.

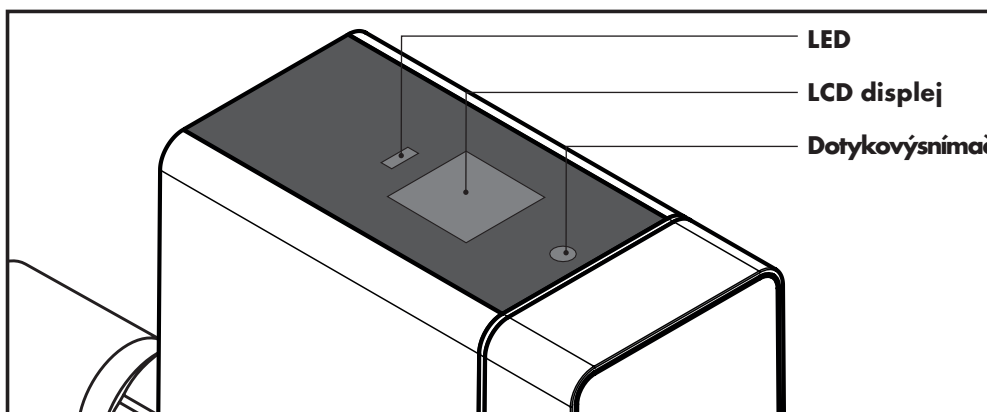

Ovládacie rozhranie zariadenia pozostáva zo štvorriadkového LCD displeja, LED diódy na indikáciu stavu a dotykového snímača.

Indikácia stavu LED

LED indikácia	Zelená	Červená
LED svieti	Ochrana proti úniku vody aktívna	Všeobecná porucha
LED bliká	Motor otvorí / zatvorí, zistený prietok	Podозnenie na únik vody

Ovládanie dotykového snímača na zariadení

Stav zariadenia	Činnosť	Funkcia
Uzatvárací ventil je otvorený	Dotykový snímač stlačte 1-krát na 3 s, na potvrdenie 1-krát krátko stlačte	Uzatvárací ventil sa zatvorí
Uzatvárací ventil je zatvorený	Dotykový snímač stlačte 1-krát na 3 s, na potvrdenie 1-krát krátko stlačte	Uzatvárací ventil sa otvorí
Porucha (LED „červená“ svieti), uzatvárací ventil je zatvorený	Dotykový snímač stlačte 1-krát na 3 s	Reset poruchy.
Prepínanie profilov	Dotykový snímač 1-krát krátko stlačte	Prepnutie profilov
WLAN HotSpot	Dotykový snímač stlačte 1-krát na 10 s	WLAN HotSpot zariadenia aktivovaný / deaktivovaný
Obnovenie výrobných nastavení	Dotykový snímač stlačte 1-krát na 20 s	Obnovia sa výrobné nastavenia zariadenia

Resetovanie siete

Úloha	Činnosť	Výsledok
Reštartovanie zariadenia	Vyberte batériu, odpojte sieťový adaptér, sieťový adaptér znovu pripojte, znovu vložte batériu	Zariadenie sa reštartuje

Dodatočné možnosti nastavenia je možné vykonávať v aplikácii hansgrohe home.



Poruchy

Porucha je na zariadení signalizovaná vizuálnymi a zvukovými hláseniami (poplašný tón). Poruchu je možné dodatočne zobrazíť v aplikácii hansgrohe home a prostredníctvom push notifikácie na Vašom smartfóne.

Porucha	Príčina	Náprava
<u>Podozrenie na únik vody</u> , množstvo vody	- Maximálne povolené množstvo vody bolo prekročené. Príp. došlo k množstevnému úniku.	- Odstráňte únik vody alebo upravte hraničnú hodnotu. Potvrďte chybu a otvorte uzatvárací ventil.
<u>Podozrenie na únik vody</u> , trvanie odberu vody	- Maximálny povolený čas bol prekročený. Príp. došlo k časovému úniku.	- Odstráňte únik vody alebo upravte hraničnú hodnotu. Potvrďte chybu a otvorte uzatvárací ventil.
<u>Podozrenie na únik vody</u> , vodný prietok	- Maximálny povolený prietok bol prekročený. Príp. došlo k prietokovému úniku, napr. prasknutie vodovodného potrubia.	- Odstráňte únik vody alebo upravte hraničnú hodnotu. Potvrďte chybu a otvorte uzatvárací ventil.
<u>Podozrenie na únik vody</u> , mikroúnik vody	- Maximálne povolené množstvo mikroúniku vody bolo prekročené. Príp. došlo k mikroúniku, napr. vo WC splachovaní.	- Odstráňte únik vody.
<u>Podozrenie na únik vody</u> , Pontos Scout	- Pripojený Pontos Scout hlási únik vody.	- Skontrolujte miesto inštalácie a odstráňte únik vody. Potvrďte chybu a otvorte uzatvárací ventil.
<u>Porucha</u> , uzatvárací ventil	- Uzatvárací ventil sa nedá ovládať. Príp. došlo k znečisteniu uzatváracieho ventilu, poruche motora alebo snímačov polohy. Pozor: Obmedzená ochrana proti úniku vody!	- Skontrolujte funkciu ručným ovládaním uzatváracieho ventilu. - Skontrolujte elektrické vedenia a konektorové spoje. Príp. informujte servis spoločnosti Hansgrohe.
<u>Porucha</u> , snímač prietoku	- Po dlhšiu dobu neboli zaznamenané žiadne impulzy turbíny. Príp. došlo k znečisteniu alebo poruche turbíny alebo je chybný snímač. Pozor: Obmedzená ochrana proti úniku vody!	- Otvorte miesto odberu vody a skontrolujte, či sa na riadení (LED) zobrazujú impulzy turbíny. Príp. informujte servis spoločnosti Hansgrohe.
<u>Porucha</u> , snímač tlaku	- Snímač tlaku nehlási žiadne informácie.	- Skontrolujte elektrické vedenia a konektorové spoje. Príp. informujte servis spoločnosti Hansgrohe.
<u>Porucha</u> , snímač teploty	- Snímač teploty nehlási žiadne informácie.	- Skontrolujte elektrické vedenia a konektorové spoje. Príp. informujte servis spoločnosti Hansgrohe.
<u>Porucha</u> , snímač referenčnej hodnoty	- Snímač referenčnej hodnoty nehlási žiadne informácie.	- Skontrolujte elektrické vedenia a konektorové spoje. Príp. informujte servis spoločnosti Hansgrohe.
<u>Upozornenie</u> , chýba batéria	- Batéria chýba alebo je vybitá.	- Vymeňte batériu.
<u>Upozornenie</u> , chýba napájanie napätím	- Sieťový adaptér nie je pripojený alebo nie je napájaný napätím. Zariadenie je v batériovej prevádzke.	- Skontrolujte sieťový adaptér a napájanie napätím.
<u>Upozornenie</u> , sieť WLAN rušená	- Žiadne pripojenie k sieti.	- Vytvorte pripojenie k sieti. - Pri slabom WLAN signále sa príp. musí použiť zosilňovač / repeater (opakovač) WLAN signálu.
Prietokové množstvo je príliš nízke	- Zariadenie je nainštalované proti smeru prúdenia.	- Dbajte na smer prúdenia a zariadenie správne nainštalujte.



安全提示

- △ 必须戴上手套安装，以避免挤压和切割伤。
- △ 原则上，在使用电动设备时可能发生危险。因此，请遵守有关安全与健康保护的法律法规 (VSG)、其他公认的安全与职业医学规程以及同业工伤事故保险联合会规章 (BGV)。
- △ 切勿对 Pontos Base 进行任何更改。对于因不当改装而导致的损失，制造商概不负责。
- △ 安装时，遵守电压和电流强度的规定值（参见技术数据）。
- △ 仅允许由专业电工在电气系统或控制装置上执行作业。
- △ 开始工作前，拔下电源适配器并取出电池。
- △ 定期检查电源适配器并在出现损坏时请专业电工更换。

概述

本操作说明书让您能安全高效地使用 Pontos Base。它是供货范围的组成部分，必须妥善保管以便使用者随时取用。由于技术的发展，本使用说明书中的图示和说明可能与实际提供的 Pontos Base 防漏保护装置略有不同。对于因违反本操作说明书而造成的损失，我们概不负责。仅允许由受过培训并得到授权的专业人员实施安装、维护和修理工作。这些人基于培训、指导或经验，有资格执行必要的活动，同时识别和避免可能的危险。他们必须了解相关安全标准、条例和 BGV 并已阅读操作说明书。发射器/接收器单元在 ISM 频段 (2.4 GHz) 下工作。应避免在采用相同信道配置的设备（如 WLAN 设备、HF 组件等）附近安装。在不利的环境条件下、在采用钢筋混凝土墙、钢材和铁架的房间/建筑物内或在金属障碍物（如家具）附近工作时，无线电接收可能受到干扰或中断。必要时，应在主路由器上连接一个 WLAN 中继器以增加无线信号的有效距离。为确保功能正常，必须始终使用具有最新固件的产品。

Pontos Base 的开发和设计执行以下欧洲和德国标准：

- DIN EN 806
- DIN 1988
- DIN 3553

汉斯格雅集团特此声明，无线电设备 Pontos Base 符合指令 2014/53/EU。可通过以下网址访问欧盟符合性声明的全文：pro.hansgrohe.com

按规定使用

本产品专为饮用水而设计！

- Pontos Base 符合 DIN 3553 标准，是用于公寓和单户住宅的有效防漏保护装置。

该防漏保护装置只能在通风和可加热的空间内安装。由于系统原因，无法保证 100% 防止漏水。任何其他或超出此范围的使用被视为不符合规定。按规定使用也包括遵守本使用说明书。

安装说明

必须在安装前检查产品有无运输损伤。安装后将不承认运输或表面损伤。必须按照适用的标准安装、冲洗与检查管路和龙头。应遵守在相应国家适用的安装准则。仅在符合 DIN 1988 的饮用水设施中，直接在水表后进行安装。必须无应力安装。请务必注意通过外壳上的箭头标记的流动方向！

技术数据

电池:	9 V 块状 (6LR61)
缓冲电池 (在电路板上):	CR 2032
防护等级:	IPX3
网络连接:	WLAN 2.4 GHz
网络支持:	TCPIP/IPv4
MQTT 通过端口 8883	
工作压力:	最大 1.6 MPa
建议的工作压力:	0.1 ~ 0.5 MPa (1 MPa = 10 bar = 147 PSI)
水流性能 Dp 1.0 bar:	7.3 m ³ /h
环境温度:	10°C ~ 60°C
工作温度:	10°C ~ 30°C
电机扭矩:	最小 2 Nm
重量:	约 1275 g
符合 DIN EN 61558-2-16 的电源装置:	XY24S-1202000Q-U
电缆长度:	180 cm
输入电压:	100 ~ 240 V AC
电源频率:	50 ~ 60 Hz
输出电压:	12 V DC
电流:	2 A
插头:	DC 插头 2.1 x 5.5 mm
保护等级:	3

处理废弃电池和废弃电气电子设备（在欧盟国家和针对这些产品设有单独收集系统的其他欧洲国家适用）。

电池、产品或包装上的这个标志表示不能将产品或电池作为普通生活垃圾处理。正确处理产品与电池可以保护环境和他人的健康。错误处理将危害环境和健康。材料回收有助于减少原料消耗。为确保正确处理产品与电池，请将产品交给电气电子设备回收中心来处理。有关本产品或电池回收的更多信息可以从市政当局、地方处理公司或销售产品的店铺获取。

符号说明

维护

我们建议维护间隔为 2 年。应当对涡轮机、入口滤网、电缆束和关断装置进行维护。通过目镜检查电缆束（电缆是否折弯？是否正确插入？）

涡轮机和关断装置检查：
选择“不在家”配置（例如采用 10 升限值）并打开水龙头。若关断装置在 10 升后关闭，则涡轮机和关断装置正常工作。

入口滤网检查
关断饮用水设施并使其无压，断开主供电系统。完全松开外壳上的螺栓连接，取出 Pontos Base。检查入口滤网，必要时取出并用清水冲洗干净（必要时更换）。按相反顺序组装。重新缓慢打开饮用水供给系统。最迟必须在两年后更换电池。不要使用可充电电池！

尺寸（参见第 92 页）

维修部件（参见第 92 页）

特殊附件（不包含在供货范围内）

- Pontos Scout #15887000

清洁工作

不要使用含有溶剂的护理剂清洁塑料件。

操作（参见第 36 页）

检验标志（参见第 100 页）



功能	说明
配置	- 预设用户配置可以按照用户的个性化需要调整。
自学阶段	- 在自学阶段, Pontos Base 将保存用户的使用习惯并根据事先定义的时间调整“在家”配置。自学阶段不具有防漏保护!
泄漏水量	- 一次性可以流出的最大水量。 - 示例: 浴缸是具有最大流出量的出水点。浴缸容量约为 120 升。将在家配置中的数值设到 200 升。
泄漏出水持续时间	- 若识别到持续时间超过设置时间的出水, 设备将关断。
泄漏水流量	- 若超过设置的水流量, 设备将在 1 分钟后关断。 - 应始终针对大量的出水装置进行设置。 - 若同时使用多个出水装置, 则须叠加流量。
识别到微泄漏	- 在微泄漏测试中, 可能检测到低于涡轮机启动极限的最小泄漏量。为此中断一会儿供水并测量继续流入的水量。 - 若在测试期间出水, 设备将识别到压降并且关断装置打开。
Pontos Scout 报告漏水	- 若关联的 Pontos Scout 报告漏水, Pontos Base 将关断。(Pontos Scout 属于特殊附件, 不包含在 Pontos Base 的供货范围内)
hansgrohe home 应用程序	- 为了能够使用所有功能, 请在您的智能手机上下载 hansgrohe home 应用程序。通过该应用程序可调整参数、接收推送通知以及使用其他功能。

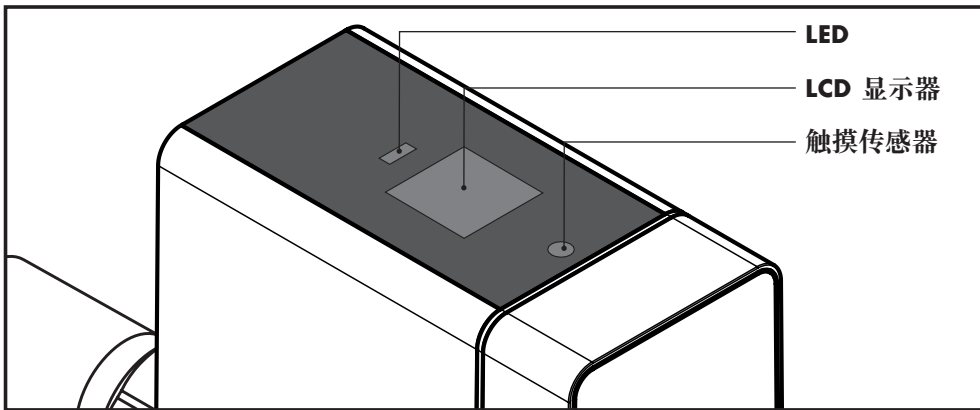

设备的操作界面包括四行的 LCD 显示器、LED 状态指示灯和触摸传感器。

LED 状态指示灯

LED 指示灯	绿色	红色
LED 亮起	防漏保护启用	一般故障
LED 闪烁	电机打开/关闭, 识别到水流	疑似漏水

设备上的触摸传感器的操作

设备状态	操作	功能
关断装置已打开	按下触摸传感器 1 x 3 秒, 为了确认短按 1 x	关断装置关闭
关断装置已关闭	按下触摸传感器 1 x 3 秒, 为了确认短按 1 x	关断装置打开
故障 (LED “红色” 亮起) 关断装置已关闭	按下触摸传感器 1 x 3 秒	复位故障。
切换配置	短按触摸传感器 1 x	配置切换
WLAN 热点	按下触摸传感器 1 x 10 秒	启用/停用设备的 WLAN 热点
恢复出厂设置	按下触摸传感器 1 x 20 秒	设备恢复出厂设置

电源复位

任务	操作	结果:
重启设备	取出电池, 断开电源装置, 重新连接电源装置, 重新放入电池	设备重启

可以在 **hansgrohe home** 应用程序中执行其他设置。



故障

通过设备上的视觉和听觉信号（报警音）提醒故障。另外，还可以在 hansgrohe home 应用程序中以及通过智能手机上的推送消息显示故障。

故障	原因	补救
疑似漏水 水量	- 超过了最大允许水量。可能存在体积泄漏。	- 请排除泄漏或调整限值。确认错误并打开关断装置。
疑似漏水 出水持续时间	- 超过了最大允许时间。可能存在时间泄漏。	- 请排除泄漏或调整限值。确认错误并打开关断装置。
疑似漏水 水流量	- 超过了最大允许流量。可能存在流量泄漏，如水管爆裂。	- 请排除泄漏或调整限值。确认错误并打开关断装置。
疑似漏水 微泄漏	- 超过了最大允许微泄漏量。可能存在微泄漏，如厕所冲水器处。	- 请排除泄漏。
疑似漏水 Pontos Scout	- 关联的 Pontos Scout 报告泄漏。	- 请检查安装地点并排除泄漏。确认错误并打开关断装置。
故障 关断装置	- 无法操作关断装置。可能存在关断装置脏污、电机或位置传感器损坏。注意：防漏保护有限！	- 请通过手动操作关断装置检查功能。 - 请检查电线和插头连接。必要时通知汉斯格雅服务部。
故障 流量传感器	- 在较长时期内未记录到涡轮机脉冲。可能存在涡轮机脏污或损坏或传感器损坏。注意：防漏保护有限！	- 打开一个出水点并检查控制装置 (LED) 上是否显示涡轮机脉冲。必要时通知汉斯格雅服务部。
故障 压力传感器	- 压力传感器不报告信息。	- 请检查电线和插头连接。必要时通知汉斯格雅服务部。
故障 温度传感器	- 温度传感器不报告信息。	- 请检查电线和插头连接。必要时通知汉斯格雅服务部。
故障 电导率传感器	- 电导率传感器不报告信息。	- 请检查电线和插头连接。必要时通知汉斯格雅服务部。
提示 电池缺失	- 电池缺失或电量耗尽。	- 请更换电池。
提示 供电缺失	- 电源装置未插入或未供电。设备处于电池模式。	- 请检查电源装置和供电。
提示 WLAN 受到干扰	- 没有网络连接。	- 请建立网络连接。 - 若 WLAN 信号较弱，则可能必须使用 WLAN 放大器/中继器。
水流量很小	- 设备逆着流动方向安装。	- 注意流动方向并正确安装设备。



Указания по технике безопасности

- △ При выполнении монтажа носите защитную обувь для предотвращения защемления и порезов.
- △ Работа с электроприборами может быть связана с определенными опасностями. Соблюдайте законодательные предписания по технике безопасности и охране труда (VSG), другие общепризнанные правила по технике безопасности и охране здоровья, а также предписания отраслевых страховых обществ (BGV).
- △ Запрещается модифицировать конструкцию Pontos Base. Производитель не несет ответственности за ущерб, возникший в результате ненадлежащей модификации.
- △ Во время монтажа соблюдайте указанные значения напряжения и силы тока (см. технические характеристики).
- △ Работы с электрооборудованием или системой управления должны выполняться только квалифицированными электриками.
- △ Перед началом работ отсоедините сетевой адаптер от сети и извлеките батарейки.
- △ Регулярно проверяйте сетевой адаптер. В случае обнаружения повреждений поручите его замену квалифицированным электрикам.

Общие положения

- Настоящее руководство по эксплуатации гарантирует безопасность и эффективную работу устройства Pontos Base.
- Оно является составляющей частью комплекта поставки и должно храниться в доступном для пользователей месте.
- По техническим причинам изображения и описания, приводимые в настоящем руководстве по эксплуатации, могут незначительно отличаться от фактически поставляемого устройства для защиты от протечек Pontos Base.
- Мы не предоставляем гарантию в случае повреждений, полученных в результате несоблюдения требований настоящего руководства по эксплуатации.
- Работы по монтажу, техобслуживанию и ремонту должны выполняться только обученным авторизованным персоналом. Это лица, которые в силу своего образования, инструктажа или опыта уполномочены на выполнение соответствующих работ и умеют распознавать и предотвращать потенциальные опасности. Они должны знать действующие стандарты безопасности, положения и предписания отраслевых страховых обществ и прочее настоящее руководство по эксплуатации.
- Передатчик/приемник работают в ISM-диапазоне (2,4 ГГц). Следует избегать монтажа вблизи приборов, работающих на аналогичных каналах (например, WiFi-устройства, ВЧ-компоненты и пр.).
- Эксплуатация в неблагоприятных окружающих условиях, в зданиях/помещениях со сталебетонными стенами, стальными и железными рамами или вблизи препятствий (например, предметов мебели) из металла может вызвать помехи радиоприему или его прерывание. В зависимости от ситуации к основному маршрутизатору можно подключить повторитель беспроводного сигнала для увеличения дальности радиосигнала.
- Продукт необходимо всегда эксплуатировать с актуальной версией встроенного ПО, что гарантирует бесперебойную работу.

При разработке и проектировании устройства Pontos Base применялись следующие европейские и национальные стандарты:

- DIN EN 806
- DIN 1988
- DIN 3553

Настоящая компания Hansgrohe SE заявляет, что модель радиосистемы Pontos Base соответствует требованиям Директивы 2014/53/ЕС. С полным текстом декларации соответствия стандартам ЕС можно ознакомиться на сайте pro.hansgrohe.com.

Использование по назначению

- Продукт предназначен для применения только с водой для хозяйственно-питьевого водоснабжения.
- Pontos Base представляет собой эффективное устройство защиты от протечек согласно DIN 3553 для установки в квартирах и индивидуальных жилых домах.
- Устройство защиты от протечек устанавливается только в проветриваемых и отопляемых помещениях.
- В силу системных причин невозможно гарантировать 100%-ную защиту от повреждений, причиненных водой.
- Другое применение, выходящее за рамки обозначенных целей, считается применением не по назначению.
- Использование по назначению также подразумевает соблюдение требований настоящего руководства по эксплуатации.

Указания по монтажу

- Перед началом монтажа необходимо осмотреть продукт на наличие повреждений, возникших в результате транспортировки. После монтажа любые повреждения в результате транспортировки или дефекты поверхности не могут быть признаны действительными.
- Монтаж, промывка и проверка трубопроводов и смесителя должны выполняться согласно действующим стандартам.
- Необходимо соблюдать директивы по установке, действующие в соответствующих странах.
- Устройство устанавливается исключительно в системах хозяйственно-питьевого водоснабжения согласно DIN 1988 сразу после счетчика расхода воды. Установка должна выполняться без подключения к сети питания.
- Необходимо учитывать направление потока, обозначенное на корпусе стрелкой.

Технические характеристики

Батарейка:	блок 9 В (6LR61)
Буферная батарейка (на плате):	CR 2032
Степень защиты:	IPX3
Сетевое соединение:	WiFi 2,4 GHz
Поддержка сети:	TCP/IP/IPv4
MQTT через порт 8883	
Рабочее давление:	макс. 1,6 МПа
Рекомендуемое рабочее давление:	0,1-0,5 МПа (1 МПа = 10 бар = 147 PSI)

Пропускная мощность при Dp 1,0 бар:	7,3 м³/ч
Температура окружающего воздуха:	10 °C - 60 °C
Рабочая температура:	10 °C - 30 °C
Крутящий момент двигателя:	мин. 2 Нм
Вес:	прибл. 1275 г
Блок питания по DIN EN 61558-2-16:	XY24S-120200Q-U
Длина кабеля:	180 см
Входное напряжение:	100-240 В перем. тока
Частота сети:	50-60 Гц
Выходное напряжение:	12 В пост. тока
Ток:	2 А
Разъем:	Разъем постоянного тока 2,1 x 5,5 мм
Класс защиты:	3



Утилизация использованных батареек, электрических и электронных приборов (относится к странам ЕС и другим странам Европы, где организована специальная система сбора этих продуктов).

Символ на батарейке, продукте или упаковке указывает на то, что продукт или батарейка не могут быть утилизированы вместе с обычными бытовыми отходами. Ваше участие в правильной утилизации продукта и батарейки помогает защитить окружающую среду и здоровье ваших близких. Ненадлежащая утилизация ставит под угрозу окружающую среду и здоровье людей. Вторичная переработка материалов позволяет снизить потребление сырья. В целях правильной утилизации продукта и батарейки отнесите их в пункт сбора электрических и электронных приборов для дальнейшей вторичной переработки. Более подробную информацию о вторичной переработке данного продукта или батарейки вы можете узнать в органах городского управления, коммунальных предприятиях по утилизации отходов или в компании, где вы приобрели продукт.

Пояснение символов



Техническое обслуживание

- Рекомендуемый интервал техобслуживания составляет 2 года.
- Техобслуживанию подлежат турбина, входной фильтр, кабельные жгуты и отсечной клапан.
- Визуальная проверка кабельных жгутов (Кабель согнут? Правильно вставлен?)
- Проверка турбины и отсечного клапана: Выбрать профиль «Не дома» (например, с предельным значением 10 л) и включить воду. Если отсечной клапан срабатывает через 10 литров, значит турбина и отсечной клапан работают исправно.
- Проверка входного фильтра
Отключить систему хозяйственно-питьевого водоснабжения, сбросить давление, отсоединить от главного источника питания. Полностью открыть резьбовые соединения на корпусе, извлечь Pontos Base. Проверить входной фильтр, при необходимости извлечь и промыть чистой водой (или заменить). Сборка выполняется в обратном порядке. Медленно начать подачу воды.
- Батарейка подлежит замене минимум каждые два года. Не используйте аккумулятор!



Размеры (см. стр. 92)



Сервисные детали (см. стр. 92)

Специальные комплектующие (не входят в комплект поставки)

- Pontos Scout №15887000



Очистка

Для очистки пластиковых деталей не используйте средства очистки, содержащие растворители.



Управление (см. стр. 39)



Знак качества (см. стр. 100)

Функция	Описание
Профили	- Имеющиеся пользовательские профили можно настроить под потребности пользователя.
Этап самообучения	- На этапе самообучения Pontos Base сохраняет пользовательские привычки и спустя заранее определенное время обновляет профиль «Дома». На этапе самообучения защита от протечек еще не действует!
Протечка: объем воды	- Максимальный объем воды для забора за один раз. <u>Пример:</u> Ванна является точкой отвода с максимальным объемом водозабора. Объем ванны составляет около 120 литров. В профиле «Дома» установите значение на 200 литров.
Протечка: длительность водозабора	- При выявлении водозабора, который длится дольше установленного времени, устройство перекрывает водопровод.
Протечка: расход воды	- При превышении установленного расхода воды устройство перекрывает водопровод через 1 минуту. - Настройка должна всегда относиться к самому большому потребителю. - При одновременном использовании нескольких потребителей необходимо суммировать расход.
Обнаружена микропротечка	- При проверке микропротечек можно обнаружить протечки небольшого объема ниже предельного значения пуска турбины. В этом случае подача воды ненадолго прекращается с измерением последующего объема воды. - Если во время проверки выполняется забор воды, устройство распознает падение давления и отсечной клапан открывается.
Pontos Scout уведомляет о протечке	- Если подключенный Pontos Scout уведомляет о протечке, Pontos Base перекрывает водопровод. (Pontos Scout относится к специальным комплектующим и не входит в комплект поставки Pontos Base)
Приложение hansgrohe home	- Чтобы иметь возможность использовать все функции, загрузите приложение hansgrohe home на смартфон. Оно требуется для изменения параметров, получения push-уведомлений, а также для использования других функций.

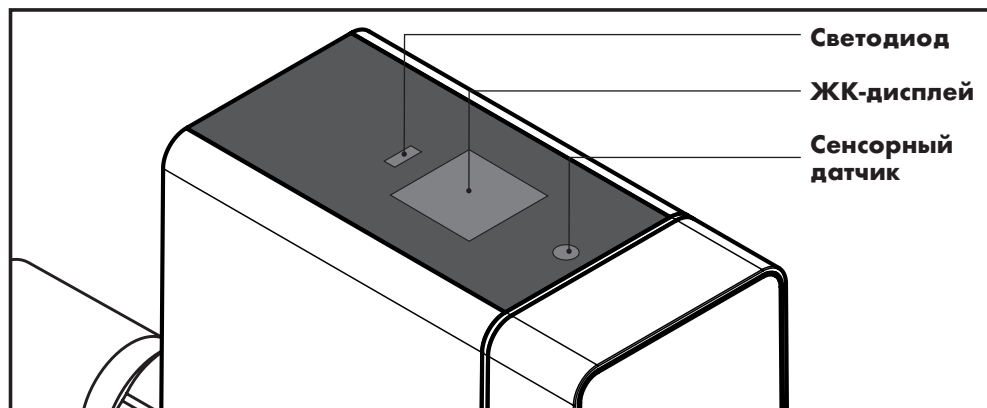

Светодиод

ЖК-дисплей

Сенсорный датчик

На панели управления устройства находится ЖК-дисплей с четырьмя строками, светодиод для индикации состояния и сенсорный датчик.

Светодиод индикации состояния

Индикация светодиода	Зеленый	Красный
Светодиод горит	Защита от протечек активна	Общая неисправность
Светодиод мигает	Двигатель открывает/закрывает, обнаружен расход воды	Подозрение на протечку

Управление сенсорным датчиком устройства

Состояние устройства	Действие	Функция
Отсечной клапан открыт	Нажать сенсорный датчик 1 раз в течение 3 с, для подтверждения коротко нажать 1 раз	Отсечной клапан закрывается
Отсечной клапан закрыт	Нажать сенсорный датчик 1 раз в течение 3 с, для подтверждения коротко нажать 1 раз	Отсечной клапан открывается
Неисправность (светодиод горит красным цветом), отсечной клапан закрыт	Нажать сенсорный датчик 1 раз в течение 3 с	Сброс неисправности
Сменить профили	Коротко нажать сенсорный датчик 1 раз	Смена профилей
Точка доступа WiFi	Нажать сенсорный датчик 1 раз в течение 10 с	Точка доступа WiFi устройства активирована/деактивирована
Сбросить на заводские настройки	Нажать сенсорный датчик 1 раз в течение 20 с	В устройстве происходит сброс на заводские настройки

Сброс сети

Задача	Действие	Результат
Перезапустить устройство	Извлечь батарейку, отсоединить блок питания, снова подключить блок питания, снова вставить батарейку	Устройство перезапускается

Дополнительные настройки доступны в приложении hansgrohe home.

Монтаж (см. стр. 93)



Неисправности

О неисправности уведомляют светодиод и звуковые сообщения (аварийный сигнал). Можно также настроить отображение информации о неисправности в приложении hansgrohe home и отpravku push-уведомлений на смартфон.

Неисправность	Причина	Устранение неисправности
<u>Подозрение на протечку:</u> объем воды	- Превышен максимально допустимый объем воды. Возможно, имеется протечка по объему.	- Устраните протечку или измените предельное значение. Подтвердите ошибку и откройте отсечной клапан.
<u>Подозрение на протечку:</u> длительность водозабора	- Превышено максимально допустимое время. Возможно, имеется протечка по времени.	- Устраните протечку или измените предельное значение. Подтвердите ошибку и откройте отсечной клапан.
<u>Подозрение на протечку:</u> расход воды	- Превышен максимально допустимый расход воды. Возможно, имеется протечка по расходу, например, прорыв водопровода.	- Устраните протечку или измените предельное значение. Подтвердите ошибку и откройте отсечной клапан.
<u>Подозрение на протечку:</u> микропротечка	- Превышен максимально допустимый объем микропротечки. Возможно, имеется микропротечка, например, в сливном механизме унитаза.	- Устраните протечку.
<u>Подозрение на протечку:</u> Pontos Scout	- Подсоединенный Pontos Scout уведомляет о протечке.	- Проверьте место монтажа и устраните протечку. Подтвердите ошибку и откройте отсечной клапан.
<u>Неисправность</u> отсечного клапана	- Отсечной клапан не приводится в действие. Возможно, имеется загрязнение отсечного клапана, неисправность двигателя или датчиков положения. Внимание: защита от протечек ограничена!	- Проверьте работоспособность отсечного клапана, приведя его в действие вручную. - Проверьте электрические провода и разъемные соединения. При необходимости сообщите в центр сервисного обслуживания Hansgrohe.
<u>Неисправность</u> датчика расхода	- Длительное время не поступало сигналов от турбины. Возможно, имеется загрязнение или неисправность турбины либо датчика. Внимание: защита от протечек ограничена!	- Откройте место водозабора и проверьте, отображаются ли сигналы на панели управления (светодиод). При необходимости сообщите в центр сервисного обслуживания Hansgrohe.
<u>Неисправность</u> датчика давления	- Датчик давления не передает информацию.	- Проверьте электрические провода и разъемные соединения. При необходимости сообщите в центр сервисного обслуживания Hansgrohe.
<u>Неисправность</u> датчика температуры	- Датчик температуры не передает информацию.	- Проверьте электрические провода и разъемные соединения. При необходимости сообщите в центр сервисного обслуживания Hansgrohe.
<u>Неисправность</u> датчика проводимости	- Датчик проводимости не передает информацию.	- Проверьте электрические провода и разъемные соединения. При необходимости сообщите в центр сервисного обслуживания Hansgrohe.
<u>Уведомление:</u> нет батареек	- Отсутствует или села батарейка.	- Замените батарейку.
<u>Уведомление:</u> нет питания	- Блок питания не вставлен, или отсутствует подача электропитания. Устройство работает от батареек.	- Проверьте блок питания и подачу электропитания.
<u>Уведомление:</u> неисправность WiFi	- Нет соединения с сетью.	- Установите соединение с сетью. - В случае плохого сигнала WiFi необходимо использовать усилитель/повторитель беспроводного сигнала.
Слишком низкий объем расхода воды	- Устройство установлено с неправильным направлением потока.	- Определить направление потока и установить устройство правильно.

Turvallisuusohjeet

- △ Asennettaessa on käytettävä käsiineitä puristumis- ja viiltovammojen välttämiseksi.
- △ Vaaratilanteet ovat lähtökohtaisesti mahdollisia sähkökäyttöisiä laitteita käsiteltäessä. Noudata tästä syystä turvallisuuteen ja terveyden suojeleluun liittyviä lakisäätöisiä määräyksiä, muita yleisesti tunnettuja työturva- ja työterveysmääräyksiä sekä työsuojelumääräyksiä ja -ohjeita.
- △ Älä tee muutoksia Pontos Base -järjestelmään. Valmistaja ei vastaa vaurioista, jotka syntyvät epäasianmukaisista rakenteellisista muutoksista.
- △ Nouda asennettaessa määritellyjä jännitteen ja sähkövirran voimakkuuden arvoja (katso tekniset tiedot).
- △ Sähkölaitteistoille tai ohjaukselle suoritettavat työt saa suorittaa vain sähköalan ammattilainen.
- △ Vedä verkkolaite irti ennen töiden aloittamista ja poista paristot.
- △ Tarkasta verkkolaite säännöllisesti, ja vaurioiden ilmetessä anna sähköalan ammattilaisen vaihtaa uuteen.

Yleistä

- Tämä käyttöohje mahdollistaa Pontos Basen turvallisen ja tehokkaan käsittelyn.
- Käyttöohje on osa toimitusta, ja sitä on pidettävä käyttäjälle aina helppopääsyisessä paikassa.
- Teknisestä kehityksestä johtuen tämän käyttöohjeen kuvat ja erittelyt voivat poiketa tosiasiallisesti toimitetusta Pontos Base -vuotosuojasta jonkin verran.
- Emme vastaa vaurioista, joita tämän käyttöohjeet noudattamatta jättäminen aiheuttaa.
- Asennus-, huolto- ja korjaustyöt saa suorittaa vain koulutettu ja valtuutettu ammattilaishenkilökunta. Näitä ovat henkilöt, joilla on johtuen heidän koulutuksestaan, ohjeistuksestaan tai kokemuksestaan oikeus suorittaa kulloinkin tarvittavia töitä ja jotka kykenevät tällöin tunnistamaan mahdolliset vaarat ja välttämään niitä. Heidän on kyettävä osoittamaan, että he tuntevat asiaankuuluvat turvastandardit, turvallisuus- ja työsuojelumääräykset sekä ovat lukeeet käyttöohjeen.
- Lähetin-/vastaanottoyksikkö toimii ISM-taajuuskaistalla (2,4 GHz). Älä asenna sellaista laitteiden läheisyyteen, joilla on sama kanavakuormitus (esim. WLAN-laitteet, HF-komponentit jne.).
- Mikäli käytetään epäsuotuisissa ympäristöolosuhteissa, teräsbetoniseinissä, teräs- ja rautarunkoisissa rakennuksissa/tiloissa sekä metallisten esteiden lähellä (esim. huonekalut), voi radiovastaanotto häiriintyä tai keskeytyä. Tarvittaessa on liitettävä WLAN-toistin pääreittäimeen radiosignaalin kantaman kasvattamiseksi.
- Jotta taataan moitteeton toiminto, on tuotetta käytettävä aina uusimmalla laiteohjelmistolla.

Pontos Base -järjestelmän kehittelyyn ja rakenteisiin sovellettiin seuraavia eurooppalaisia ja kansallisia standardeja:

- DIN EN 806
- DIN 1988
- DIN 3553

Täten Hansgrohe SE vakuuttaa, että radiolaitetyyppi Pontos Base on yhdenmukainen 2014/53/EU-direktiivin vaatimusten kanssa. EU-vaatimustenmukaisuusvakuutus löytyy internetistä osoitteesta: pro.hansgrohe.com

Määräystenmukainen käyttö

- Tuote on suunniteltu ainoastaan juomavedelle!
- Pontos Base on DIN 3553 -standardin mukainen tehokas vuotosuoja asunnoissa ja omakotitaloissa.
- Vuotosuojaa saa käyttää vain tuuletetuissa ja lämmitettävissä tiloissa.
- Järjestelmä ei takaa sataprosenttista suojaa vesivahingoilta.
- Muunlainen ja määräyksistä poikkeava käyttö on määräystenvastaista käyttöä.
- Määräystenmukaiseen käyttöön kuuluu myös näiden käyttöohjeiden noudattaminen.

Asennusohjeet

- Tuote on tutkittava ennen asennusta kuljetusvaurioiden varalta. Asennuksen jälkeen ilmenneitä kuljetus- tai pintavaurioita ei hyväksytä.
- Johdot ja hanat on asennettava, huuhdeltava ja tarkastettava voimassa olevien standardien mukaisesti.
- Kunkin maan voimassa olevia asennusnormeja on noudatettava.
- Asennuksen saa tehdä vain DIN 1988 -standardin mukaisiin juomavesijärjestelmiin välittömästi vesimittarin jälkeen. Asennus on tehtävä jännitteettömästi.
- Noudata ehdottomasti kotelossa nuolella merkittyä virtaussuuntaa!

Tekniset tiedot

Paristo:	9 V:n lohkoparisto (6LR61)
puskuriparisto (piirilevyssä):	CR 2032
Suojausluokka:	IPX3
Verkkoyhteys:	WLAN 2,4 GHz
Verkkoratkaaisu	TCPIP/IPv4
MQTT portilla 8883	
Käyttöpaine:	enint. 1,6 MPa
Suosittelut käyttöpaine:	0,1 - 0,5 MPa (1 MPa = 10 bar = 147 PSI)
Virtausteho Dp 1,0 bar:	7,3 m ³ /h
Ympäristön lämpötila:	10 - 60 °C
Käyttölämpötila:	10 - 30 °C
Moottorin vääntömomentti:	min. 2 Nm
Paino:	n. 1 275 g
Verkkolaite DIN EN 61558-2-16 -standardin mukaisesti:	XY24S-1202000Q-U
Kaapelin pituus:	180 cm
Tulojännite:	100 - 240 VA C
Verkkotaajuus:	50 - 60 Hz
Lähtöjännite:	12 V DC
Virta:	2 A
Pistoke:	DC-pistoke 2,1 x 5,5 mm
Suojausluokka:	3

Käytettyjen paristojen ja käytettyjen sähkö- sekä sähköteknisten laitteiden hävittäminen (sovelletaan Euroopan Union maissa ja muissa Euroopan maissa, joissa on erillinen keräysjärjestelmä tällaisia tuotteita varten).

Paristossa, tuotteessa tai pakkauksessa oleva symboli ilmaisee, että tuotetta tai paristoa ei saa käsitellä tavallisena talousjätteenä. Hävittämällä tuotteen ja pariston oikein suojelet ympäristöä ja muiden ihmisen terveyttä. Virheellinen hävittäminen on vaarallista ympäristölle ja terveydelle. Materiaalieritys auttaa alentamaan raaka-aineiden kulutusta. Varmistaaksesi, että tuote ja paristo hävitetään oikein, toimita tuote sähkö- ja sähköteknisten laitteiden kierrätyspisteeseen hävittämistä varten. Lisätietoja tämän tuotteen tai paristojen hävittämisestä saat kunnaltasi, kunnallista kierrätyskeskuksista tai liikkeestä, josta ostit tuotteen.

Symbolien selitykset

Huolto

- Suosittelemme kahden vuoden huoltovälejä.
- Huolto tulisi tehdä turbiinille, tulosiiville, johtosarjoille ja sululle.
- Johtosarjojen silmämääräinen tarkastus (Onko johto taipunut? Onko liitetty oikein?)
- Turbiinin ja sulun tarkastus: Valitse Poissa-profiili (esim. 10 litran raja-arvolla) ja valuta vettä. Turbiini ja sulku toimivat moitteettomasti ennen kuin sulku sulkeutuu 10 litran jälkeen.
- Tulosiivilän tarkastus Sulje juomavesijärjestelmä ja tee se paineettomaksi, erota pääteholahde. Irrota kotelon ruuvikiinnitykset kokonaan, poista Pontos Base. Tarkista tulosiivilä, ota se tarvittaessa ulos ja huuhtelee raikkaalla vedellä (vaihda mikäli tarpeellista). Kokoaminen tapahtuu päinvastaisessa järjestyksessä. Avaa juomavesijärjestelmä jälleen hitaasti.
- Paristo on vaihdettava viimeistään kahden vuoden jälkeen. Älä käytä akkua!

Mitat (katso sivu 92)

Huolto-osat (katso sivu 92)

Erikoisvarusteet (eivät kuulu toimitukseen)

- Pontos Scout #15887000

Puhdistus

Älä puhdistu muoviosia liuotainepitoisilla hoitoaineilla.

Käyttö (katso sivu 42)

Tarkastusmerkki (katso sivu 100)



Toiminnallisuus	Selitys
Profiilit	- Esiasetetut käyttäjäprofiilit voidaan sovittaa käyttäjäkohtaisesti.
Itseoppimisvaihe	- Itseoppimisvaiheessa Pontos Base tallentaa käyttäjän käyttäjätottumukset ja sovittaa profiilin Paikalla-tilaan etukäteen määritellyn ajan kuluttua. Itseoppimisvaiheessa ei ole vuotosuojaa!
<u>Vuoto</u> vesimäärä	- Maksimaalinen vesimäärä, jotka voidaan ottaa kerralla. <u>Esimerkiksi:</u> Kylpyammeen vedenottomäärä on suurin verrattuna muihin vesipisteisiin. Kylpyammeen tilavuus on n. 120 litraa. Aseta arvo Paikalla-profiilissa 200 litraan.
<u>Vuoto</u> vedenoton kesto	- Laite sulkee, mikäli tunnistetaan vedenotto, joka kestää kauemmin kuin asetettu aika.
<u>Vuoto</u> veden virtaama	- Mikäli ylitetään asetettu veden virtaama, laite sulkee yhden minuutin jälkeen. - Asetus tulisi tehdä aina isoimmalle laitteelle. - Kun käytetään useampaa laitetta samanaikaisesti, on virtaama laskettava yhteen.
Tunnistettu mikrovuoto	- Mikrovuototestin yhteydessä on mahdollista havaita pienimmätkin vuotomäärät, jotka ovat turbiinin käynnistymisrajan alapuolella. Tällöin vedensyöttö keskeytetään lyhyesti ja mitataan sitten virtaava vesimäärä. - Mikäli testin aikana otetaan vettä, laite tunnistaa paineenalennuksen ja sulku avataan.
Pontos Scout ilmoittaa vuodosta	- Pontos Base sulkee, mikäli järjestelmään yhdistetty Pontos Scout ilmoittaa vuodosta. (Pontos Scout on erikoisvaruste eikä kuulu Pontos Base -järjestelmän toimituslaajuuteen.)
hansgrohe home -sovellus	- Voidaksesi käyttää kaikkia toimintoja, lataa hansgrohe home -sovellus älypuhelimellesi. Sovellusta tarvitaan parametrien soveltamiseen, push-ilmoitusten vastaanottamiseen sekä muiden toimintojen käyttöön.

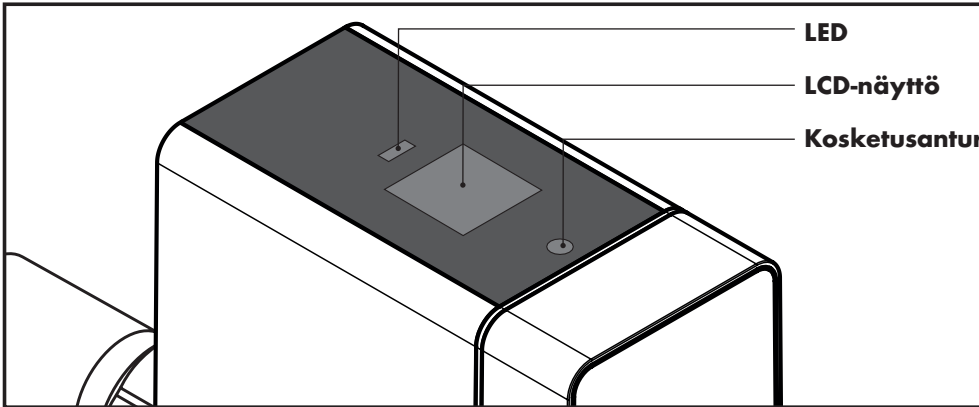

Laitteen käyttöliittymä käsittää nelirivisen LCD-näytön, LED-tilanilmaisimen ja kosketusanturin.

Tilanäyttö LED

LED-näyttö	Vihreä	Punainen
LED palaa	Vuotosuoja on aktiivinen	Häiriö yleensä
LED vilkkuu	Moottori aukeaa/sulkeutuu, virtaama tunnistettu	Vuotoepäily

Kosketusanturin käyttö laitteessa

Laitteen tila	Toiminto	Toiminnallisuus
Sulku on auki	Paina kosketusanturia kerran 3 sekunnin ajan, vahvasta painamalla kerran lyhyesti	Sulun sulkeminen
Sulku on suljettu	Paina kosketusanturia kerran 3 sekunnin ajan, vahvasta painamalla kerran lyhyesti	Sulun avaaminen
Häiriö (punainen LED palaa), sulku on suljettu	Paina kosketusanturia kerran kolmen sekunnin ajan	Häiriön resetointi.
Profiilin vaihto	Paina kosketusanturia kerran lyhyesti	Profiilin vaihto
WLAN-hotspot	Paina kosketusanturia kerran kymmenen sekunnin ajan	Laitteen WLAN-hotspotin aktivointi/deaktivointi
Palauta tehdasasetukset	Paina kosketusanturia kerran 20 sekunnin ajan	Laitteen tehdasasetusten palautus

Verkon resetointi

Tehävä	Toiminto	Tulos
Laitteen uudelleenkäynnistys	Poista paristo, erota verkkolaite, liitä verkkolaite uudestaan, aseta paristo jälleen paikoilleen	Laite käynnistyy uudestaan

Lisäasetuksia voi tehdä hansgrohen home -sovelluksessa.



Häiriöt

Häiriö ilmaistaan laitteen optisilla ja akustisilla ilmoituksilla (hälytysääni). Lisäksi häiriö voidaan näyttää hansgrohe home -sovelluksessa tai ilmoittaa push-ilmoituksella älypuhelimessasi.

Häiriö	Syy	Ohje
<u>Vuotoepäily</u> vesimäärä	- Suurin sallittu vesimäärä ylitettiin. Kyse on mahd. määrällisestä vuodosta.	- Poista vuoto tai sovita raja-arvo. Kuittaa virhe ja avaa sulkuventtiili.
<u>Vuotoepäily</u> vedenoton kesto	- Suurin sallittu aika ylitettiin. Kyse on mahd. ajallisesta vuodosta.	- Poista vuoto tai sovita raja-arvo. Kuittaa virhe ja avaa sulkuventtiili.
<u>Vuotoepäily</u> veden virtaama	- Suurin sallittu virtaama ylitettiin. Kyse on mahd. virtausvuodosta, esim. vesiputki on rikki.	- Poista vuoto tai sovita raja-arvo. Kuittaa virhe ja avaa sulkuventtiili.
<u>Vuotoepäily</u> mikrovuoto	- Suurin sallittu mikrovuotomäärä ylitettiin. Kyse on mahd. mikrovuodosta, esim. WC-huuhTELussa.	- Poista vuoto.
<u>Vuotoepäily</u> Pontos Scout	- Liitetty Pontos Scout ilmoittaa vuodosta.	- Tarkista asennuspaikka ja poista vuoto. Kuittaa virhe ja avaa sulkuventtiili.
<u>Häiriö</u> sulkuventtiili	- Sulkuventtiiliä ei voi käyttää. Kyse on mahd. sulkuventtiilin likaantumisesta, moottorin tai paikoitusantureiden viasta. Huomio: Rajoitettu vuotosuoja!	- Tarkista toiminto käyttämällä sulkuventtiiliä käsin. - Tarkista sähköjohdot ja pistoliitännät. Ota tarvitt. yhteyttä Hansgrohen huoltoon.
<u>Häiriö</u> virtaama-anturi	- Turbiini-impulsseja ei ole mitattu pitkään aikaan. Kyse on mahdollisesti likaantumisesta tai turbiini- tai anturiviasta. Huomio: Rajoitettu vuotosuoja!	- Avaa vedenottoapaikka ja tarkista näytetäänkö ohjauksessa (LED) turbiini-impulsseja. Ota tarvitt. yhteyttä Hansgrohen huoltoon.
<u>Häiriö</u> paineanturi	- Paineanturi ei ilmoita tietoja.	- Tarkista sähköjohdot ja pistoliitännät. Ota tarvitt. yhteyttä Hansgrohen huoltoon.
<u>Häiriö</u> lämpötila-anturi	- Lämpötila-anturi ei ilmoita tietoja.	- Tarkista sähköjohdot ja pistoliitännät. Ota tarvitt. yhteyttä Hansgrohen huoltoon.
<u>Häiriö</u> johtokykyanturi	- Johtokykyanturi ei ilmoita tietoja.	- Tarkista sähköjohdot ja pistoliitännät. Ota tarvitt. yhteyttä Hansgrohen huoltoon.
<u>Huomautus</u> paristo puuttuu	- Paristo puuttuu tai on tyhjä.	- Vaihda paristo.
<u>Huomautus</u> jännitteensyöttö puuttuu	- Verkkolaitetta ei ole liitetty tai siihen ei syötetä jännitettä. Laitte on paristokäytössä.	- Tarkista verkkolaite ja jännitteensyöttö.
<u>Huomautus</u> WLAN-häiriö	- Verkkoyhteys puuttuu.	- Muodosta yhteys verkkoon. - Mikäli WLAN-signaali on heikko, on mahdollisesti käytettävä WLAN-vahvistinta/-toistinta.
Virtaamamäärä on erittäin alhainen	- Laitte on asennettu virtaussuunnan vastaisesti.	- Noudata virtaussuuntaa ja asenna laite oikein.



Säkerhetshänvisningar

- ⚠ Vid montering måste handskar användas för att undvika kläm- och skärskador.
- ⚠ Principiellt kan det uppstå faror vid hanteringen av elektriskt styrda apparater. Beakta därför de rättsliga föreskrifterna för säkerhet och hälsoskydd (VSG), de övriga allmänt erkända säkerhets- och arbetsmedicinska regera samt branschförbundets föreskrifter (BGV).
- ⚠ Gör inga förändringar vid Pontos Base. Tillverkaren ansvarar inte för skador som uppstår genom felaktiga ombyggnader.
- ⚠ Beakta föreskrivna värden för spänning och strömstyrka vid installationen (se tekniska data).
- ⚠ Arbeten vid tekniska anläggningar eller styrningen får endast utföras av kvalificerade elektriker.
- ⚠ Dra ut nätadaptern och ta ut batterierna innan arbeten påbörjas.
- ⚠ Kontrollera regelbundet nätadaptern och låt den bytas ut av en kvalificerad elektriker vid skador.

Allmän information

- Denna bruksanvisning möjliggör en säker och effektiv hantering av din Pontos Base.
- Den är en del av leveransomfattningen och måste förvaras så att den alltid är tillgänglig för användaren.
- På grund av den tekniska utvecklingen kan bilder och beskrivningar i denna bruksanvisning avvika lätt från det faktiskt levererade läckageskyddet Pontos Base.
- Vi tar inget ansvar för skador som uppstår genom att denna bruksanvisning inte följs.
- Monterings-, underhålls- och reparationsarbeten får endast utföras av utbildad auktoriserad fackpersonal. Detta är personer som på grund av sin utbildning, undervisning eller erfarenhet har fått rätten att utföra de respektive nödvändiga sysslorna och kan upptäcka och undvika möjliga faror. De måste kunna uppvisa kunskaper om gällande säkerhetsnormer, -bestämmelser och branschförbundets föreskrifter och ha läst bruksanvisningen.
- Sändar-/mottagarenheten arbetar i ISM-frekvensbandet (2,4 GHz). Installation i närheten av apparater med samma kanalbeläggning (t.ex. WLAN-apparater, HF-komponenter osv.) måste undvikas.
- Vid drift med olämpliga omgivningsvillkor, i byggnader/rum med stålbetongväggar, stål- och järnramar eller i närheten av hinder (t.ex. möbler) av metall kan radiomottagningen störas och avbrytas. I förekommande fall måste en WLAN-repeater anslutas till huvudroutern för att öka radiosignalens räckvidd.
- För att garantera en perfekt funktion måste produkten alltid användas med aktuell firmware.

Följande europeiska och nationella direktiv har använts för utvecklingen och konstruktionen av Pontos Base:

- DIN EN 806
- DIN 1988
- DIN 3553

Härmed förklarar Hansgrohe SE att radioanläggningstypen Pontos Base överensstämmer med riktlinjen 2014/53/EU. Den fullständiga texten av EG-försäkran om överensstämmelse finns under följande länk: pro.hansgrohe.com

Korrekt användning

- Produkten är uteslutande utvecklad för dricksvatten!
- Pontos Base är ett effektivt läckageskydd enligt DIN 3553 för lägenheter och enfamiljshus.
- Läckageskyddet får endast installeras i ventilerade och uppvärmsbara rum.
- Ett 100 %-igt skydd mot vattenskadorna kan inte garanteras av systemet.
- En annan eller ytterligare användning gäller inte som korrekt.
- Till korrekt användning hör även beaktande av denna bruksanvisning.

Monteringshänvisningar

- Före monteringen måste produkten undersökas avseende transportskadorna. Efter inbyggnaden erkänns inga transport- eller ytskador.
- Ledningarna och blandaren måste monteras, spolats och testas enligt gällande standarder.
- De i respektive land giltiga installationsriktlinjerna måste följas.
- Inbyggnaden ska uteslutande utföras i dricksvattensinstallationer enligt DIN 1988, omedelbart bakom vattenmätaren. Inbyggnaden måste ske utan spänning.
- Beakta den med en pil på kåpan markerade flödesriktningen!

Tekniska data

Batteri:	9 V Block (6LR61)
Buffertbatteri (på kort):	CR 2032
Skyddsklass:	IPX3
Nätverksanslutning:	WLAN 2,4 GHz
Nätverksstöd:	TCPIP/IPv4
MQTT via port 8883	
Drifttryck:	max. 1,6 MPa
Rekommenderat drifttryck:	0,1 - 0,5 MPa (1 MPa = 10 bar = 147 PSI)
Flödeseffekt Dp 1,0 bar:	7,3 m ³ /h
Omgivningstemperatur:	10 - 60 °C
Drifttemperatur:	10 - 30 °C
Motorns vridmoment:	min. 2 Nm
Vikt:	ca. 1275 g
Nätindel enligt DIN EN 61558-2-16:	XY24S-1202000Q-U
Kabellängd:	180 cm
Ingångsspänning:	100 - 240 V AC
Nätfrekvens:	50 - 60 Hz
Utgångsspänning:	12 V DC
Ström:	2 A
Kontakt:	DC-kontakt 2,1 x 5,5 mm
Skyddsklass:	3

 **Hantering av använda batterier och använda elektriska och elektroniska apparater** (för länder i den Europeiska Unionen och andra europeiska länder med ett separat insamlingsssystem för dessa produkter).

Symbolen på batteriet, produkten eller förpackningen hänvisar till att produkten eller batteriet inte ska behandlas som vanligt hushållsavfall. Genom ditt bidrag till korrekt avfallshantering av produkten och batteriet skydda du miljön och dina medmänniskors hälsa. Miljö och hälsa utsätts för risker vid fel hantering. Materialåtervinning leder till att minska förbrukningen av råmaterial. För att säkerställa att produkten och batteriet avfallshandteras korrekt, lämna produkten för hantering till en återvinningsstation för elektriska och elektroniska apparater. Ytterligare information för återvinningen av produkten eller batteriet får du från din kommun, de lokala återvinningsstationerna eller i butiken där du köpt produkten.

Symbolförklaring

Underhåll

- Vi rekommenderar ett underhållsintervall på 2 år.
- Turbiner, ingångssil, kabelsträngar och avspärrningen bör underhållas.
- Kontroll av kabelsträngar genom visuell kontroll (kablar krökta? Korrekt instoppade?)
- Kontroll turbiner och avspärrning: välj profil "Frånvarande" (t.ex. med 10 liters gränsvärde) och tappa vatten. Om avspärrningen stänger efter 10 liter arbetar turbinen och avspärrningen perfekt.
- Kontroll ingångssil
Spärra av och gör dricksvattensinstallationen trycklös, koppla bort huvudströmförsörjningen. Lossa skruvanslutningen komplett vid kåpan, ta ut Pontos Base. Kontrollera ingångssilen, ta ut vid behov och skölj med klart vatten (ersätt vid behov). Montering i omvänd ordning. Öppna åter dricksvattenförsörjningen långsamt.
- Batteriet måste bytas ut efter senast 2 år. Använd ingen ackumulator!

 **Mått** (se sida 92)

 **Servicedelar** (se sida 92)

Specialtillbehör (inte en del av leveransomfattning)

- Pontos Scout #15887000

Rengöring

Rengör inte plastdelarna med rengöringsmedel som innehåller lösningsmedel.

 **Manövrering** (se sida 45)

 **Testmarkeringar** (se sida 100)



Funktion	Förklaring
Profiler	- Förinstallerade användarprofiler kan anpassas individuellt till användaren.
Självinlärningsfas	- Under självinlärningsfasen sparar Pontos Base användarens användningsvanor och anpassar efter en tidigare definierad tid profilen "Närvarande". Det finns inget läckageskydd under självinlärningsfasen!
Läckage Vattenvolym	- Maximal vattenmängd som kan tas ut åt gången. <u>Till exempel:</u> Avtappningsstället med störst avtappningsmängd är ett badkar. Badkarets upptagningsmängd är cirka 120 liter. Ställ in värdet i profilen Närvarande på 200 liter.
Läckage Tid vattenavtappning	- Om en avtappning fastställs som tar längre tid än inställd tid spärras apparaten.
Läckage Vattenflöde	- Om inställt vattenflöde överskrider spärras apparaten av efter 1 minut. - Inställningen bör alltid göras för den största konsumenten. - Vid samtidig användning genom flera konsumenter måste flödet adderas.
Mikroläckage upptäckt	- Vid mikroläckagetest är det möjligt att detektera de minsta läckagemängderna som ligger under turbinens startgräns. Här till avbryts vattentillförseln under en kort tid och eftertrinnande vattenmängd mäts. - Om det under testet tappas av vatten detekterar apparaten tryckbortfallet och avspärrningen öppnas.
Pontos Scout meddelar läckage	- Om en ansluten Pontos Scout meddelar ett läckage spärrar Pontos Base av. (Pontos Scout är ett specialtillbehör och inte en del av Pontos Base leveransomfattning)
hansgrohe home-appen	- Ladda ned hansgrohe home-appen på din smarttelefon för att kunna använda alla funktioner. Denna krävs för att kunna anpassa parametrar, ta emot push-meddelanden samt för att kunna använda ytterligare funktioner.

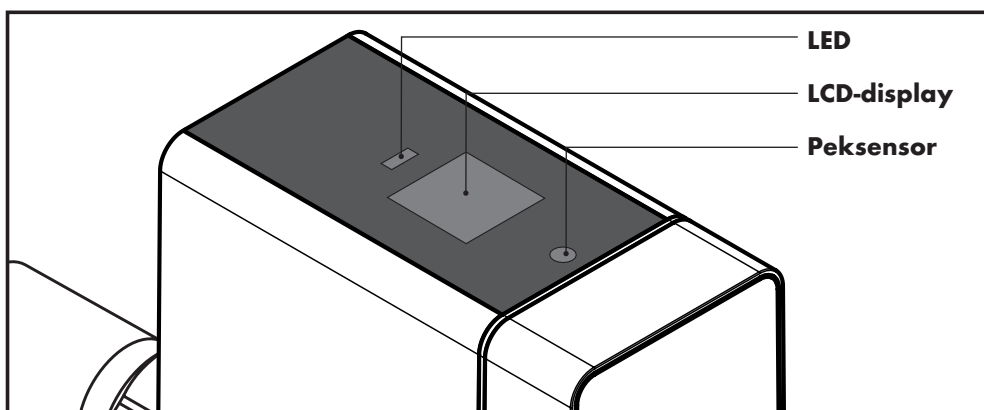

Apparatens användargränssnitt består av en LCD-display med fyra rader, en LED för statusvisning och en peksensor.

Status-visning LED

LED-display	Grön	Röd
LED lyser	Läckageskydd aktivt	Fel allmänt
LED blinkar	Motor öppnar/stänger, flöde upptäckt	Läckagemisstanke

Manövrering av peksensor vid apparaten

Tillstånd apparat	Åtgärd	Funktion
Avspärrning är öppnad	Tryck på peksensor 1 x i 3 sek., tryck 1 x kort gör att bekräfta	Avspärrningen stängs
Avspärrningen är stängd	Tryck på peksensor 1 x i 3 sek., tryck 1 x kort gör att bekräfta	Avspärrningen öppnas
Fel (LED "röd" till) avspärrningen är stängd	Tryck på peksensor 1 x i 3 sek.	Återställning av fel.
Byta profil	Tryck på peksensor 1 x kort	Byte av profiler
WLAN HotSpot	Tryck på peksensor 1 x i 10 sek.	Apparatens WLAN HotSpot aktiverad/deaktiverad
Återställ till fabriksinställning	Tryck på peksensor 1 x i 20 sek.	Apparaten återställs till fabriksinställning

Nätåterställning

Uppgift	Åtgärd	Resultat
Starta om apparaten	Ta ut batteri, koppla bort nätdel, koppla till nätdel igen, sätt in batteri igen	Apparaten startar om

Ytterligare inställningsmöjligheter kan utföras i hansgrohe home-appen.

**Fel**

Ett fel signaleras med optiska och akustiska meddelanden (larmsignal) vid apparaten. Dessutom kan felet visas i hansgrohe home-appen och via push-meddelande på din smarttelefon.

Fel	Orsak	Åtgärd
<u>Läckagemisstanke</u> vattenvolym	- Maximalt tillåten vattenvolym har överskridits. Eventuellt består det ett volymläckage.	- Åtgärda läckaget eller anpassa gränsvärdena. Kvittera felet och öppna avspärningen.
<u>Läckagemisstanke</u> tid vattenavtappning	- Maximalt tillåten tid har överskridits. Eventuellt består det ett tidsläckage.	- Åtgärda läckaget eller anpassa gränsvärdena. Kvittera felet och öppna avspärningen.
<u>Läckagemisstanke</u> vattenflöde	- Maximalt tillåtet flöde har överskridits. Eventuellt består det ett flödesläckage, t.ex. ett vattenrörsbrott.	- Åtgärda läckaget eller anpassa gränsvärdena. Kvittera felet och öppna avspärningen.
<u>Läckagemisstanke</u> mikroläckage	- Maximalt tillåten mikroläckagevolym har överskridits. Eventuellt består det ett mikroläckage, t.ex. i toalettspolningen.	- Åtgärda läckaget.
<u>Läckagemisstanke</u> Pontos Scout	- En ansluten Pontos Scout meddelar ett läckage.	- Kontrollera uppställningsplatsen och åtgärda läckaget. Kvittera felet och öppna avspärningen.
<u>Fel</u> avspärning	- Avspärningen kan inte användas. Eventuellt är avspärningen nedsmutsad, motorn eller positionssensorerna defekta. Obs: Begränsat läckageskydd!	- Kontrollera funktionen genom att använda avspärningen manuellt. - Kontrollera elektriska ledningar och kontakter. Kontakta hansgrohes service vid behov.
<u>Fel</u> flödeskännare	- Inga turbinimpulser registreras under en längre tid. Eventuellt är turbinen smutsig resp. defekt eller kännaren är defekt. Obs: Begränsat läckageskydd!	- Öppna vattenavtappningen och kontrollera om turbinimpulser visas vid styrningen (LED). Kontakta hansgrohes service vid behov.
<u>Fel</u> tryckkännare	- Tryckkännaren meddelar ingen information.	- Kontrollera elektriska ledningar och kontakter. Kontakta hansgrohes service vid behov.
<u>Fel</u> temperaturkännare	- Temperaturkännaren meddelar ingen information.	- Kontrollera elektriska ledningar och kontakter. Kontakta hansgrohes service vid behov.
<u>Fel</u> ledvärdeskännare	- Ledvärdeskännaren meddelar ingen information.	- Kontrollera elektriska ledningar och kontakter. Kontakta hansgrohes service vid behov.
<u>Hänvisning</u> batteri saknas	- Batteriet saknas eller är tomt.	- Byt ut batteriet.
<u>Hänvisning</u> spänningsförsörjning saknas	- Nätdelen är inte inkopplad eller försörjs inte med spänning. Apparaten är i batteridrift.	- Kontrollera nätdelen och spänningsförsörjningen.
<u>Hänvisning</u> WLAN störd	- Det består ingen anslutning till nätverket.	- Skapa en anslutning till nätverket. - Vid en svag WLAN-signal måste eventuellt en WLAN-förstärkare/repeater användas.
Flödesmängden är mycket låg	- Apparaten är inbyggd i motsatt flödesriktning.	- Beakta flödesriktningen och montera apparaten korrekt.



⚠ Saugos nurodymai

- ⚠ Montuojant reikia mūvėti pirštines, kad neprispaustumėte pirštų ir jų neįsijautumėte.
- ⚠ Naudojant elektrinius prietaisus gali kilti pavojus. Todėl laikykitės įstatymais nustatytų saugos ir sveikatos apsaugos taisyklių (vok. VSG), kitų visuotinai pripažintų saugos ir darbo medicinos taisyklių bei profesinių sąjungų taisyklių (vok. BGV).
- ⚠ Nekeiskite „Pontos Base“. Gamintojas neatsako už žalą, padarytą neleistinai modifikuojant.
- ⚠ Montuodami laikykitės nustatytų įtampos ir srovės stiprio verčių (žr. techninius duomenis).
- ⚠ Elektros įrenginių ar valdiklio darbus gali atlikti tik kvalifikuoti elektrikai.
- ⚠ Prieš pradėdami darbus, atjunkite tinklo adapterį ir išimkite baterijas.
- ⚠ Reguliariai tikrinkite tinklo adapterį, pažeidimo atveju paprašykite, kad jį pakeistų kvalifikuotas elektrikas.

Bendroji informacija

- Ši naudojimo instrukcija užtikrina saugų ir efektyvų „Pontos Base“ naudojimą.
- Ji yra komplekto dalis ir turi būti visada prieinama naudotojui.
- Dėl techninio patobulinimo šios naudojimo instrukcijos iliustracijos ir aprašymai gali šiek tiek skirtis nuo faktiškai tiekiamos „Pontos Base“ apsaugos nuo nuotėkio.
- Mes neprisiimame jokios atsakomybės už žalą, padarytą nesilaikant šios naudojimo instrukcijos.
- Montavimo, techninės priežiūros ir remonto darbus gali atlikti tik išmokyti, įgalioti specialistai. Tai žmonės, kuriems dėl išsilavinimo, instruktažo ar patirties suteikta teisė vykdyti reikiamą veiklą ir kurie gali atpažinti galimus pavojus bei jų išvengti. Turite žinoti apie atitinkamus saugos standartus, nuostatas ir profesinių sąjungų taisykles (vok. BGV) bei perskaityti naudojimo instrukciją.
- Siųstuvai / imtuvai veikia ISM dažnių juostoje (2,4 GHz). Negalima įrengti šalia prietaisų, kuriems priskiriamas tas pats kanalas (pvz., WLAN įrenginiai, aukšto dažnio komponentai ir kt.).
- Kai dirbama nepalankiomis aplinkos sąlygomis, pastatuose / patalpose, kuriuose yra gelžbetoninės sienos, plieniniai ir geležiniai rėmai arba netoli metalinių kliūčių (pvz., baldų), radijo ryšys gali būti sutrikdytas ir nutrauktas. Jei reikia, WLAN kartotuvus turi būti prijungtas prie pagrindinio maršruto parinktuvo, kad būtų padidintas radijo ryšio signalo diapazonas.
- Norint užtikrinti nepriekaištingą veikimą, gaminyje visada turi būti naudojamas su naujausia programine aparatine įranga.

Kuriant ir konstruojant „Pontos Base“ buvo taikomi toliau nurodyti Europos ir nacionaliniai standartai:

- DIN EN 806
- DIN 1988
- DIN 3553

Šiuo dokumentu „Hansgrohe SE“ pareiškia, kad radijo ryšio prietaisais „Pontos Base“ atitinka Direktyvą 2014/53/ES. Visą ES atitikties deklaracijos tekstą rasite šiuo interneto adresu: pro.hansgrohe.com

Naudojimas pagal paskirtį

- Gaminys yra skirtas tik geriamajam vandeniui!
- „Pontos Base“ yra efektyvi apsauga nuo nuotėkio pagal DIN 3553 butams ir vieno buto namams.
- Apsaugą nuo nuotėkio galima įrengti tik vėdinamose ir šildomose patalpose.
- Sistema negali garantuoti 100 % apsaugos nuo žalos dėl vandens.
- Bet koks kitoks panaudojimas ar papildomas naudojimas laikomas netinkamu.
- Naudojimas pagal paskirtį taip pat apima šios naudojimo instrukcijos laikymąsi.

Montavimo instrukcijos

- Prieš montuojant gaminį, reikia patikrinti, ar jis nebuvo pažeistas transportuojant. Sumontavus nebūs galima nustatyti transportavimo ar paviršiaus pažeidimų.
- Vamzdžiai ir armatūra turi būti sumontuoti, praplauti ir patikrinti pagal galiojančius standartus.
- Turi būti laikomasi kiekvienoje šalyje galiojančių įrengimo direktyvų.
- Montavimas turi būti atliekamas tik geriamojo vandens įrenginiuose pagal DIN 1988, tiesiai už vandens skaitiklių sistemos. Turi būti įrengiama be įtempimo.
- Būtinai atkreipkite dėmesį į srauto kryptį, pažymėtą rodykle ant korpuso!

Techniniai duomenys

Baterija:	9 V blokas (6LR61)
Atsarginė baterija (ant plokštės):	CR 2032
Apsaugos klasė:	IPX3
Ryšys su tinklu:	WLAN 2,4 GHz
Tinklo palaikymas	TCPIP/IPv4
MQTT per priedavą 8883	
Darbinis slėgis:	maks. 1,6 MPa
Rekomenduojamas darbinis slėgis:	0,1 – 0,5 MPa (1 MPa = 10 bar = 147 PSI)
Pralaidumas Dp 1,0 bar:	7,3 m ³ /h
Aplinkos temperatūra:	10–60 °C
Darbinė temperatūra:	10–30 °C
Variklio sukimo momentas:	min. 2 Nm
Svoris:	apie 1275 g
Maitinimo blokas atitinka DIN EN 61558-2-16:	XY24S-1202000Q-U
Laido ilgis:	180 cm
Įėjimo įtampa:	100–240 V AC
Tinklo dažnis:	50–60 Hz
Išėjimo įtampa:	12 V DC
Srovė:	2 A
Kištukas:	DC kištukas 2,1 x 5,5 mm
Apsaugos klasė:	3

 **Naudotų baterijų ir naudotų elektros ir elektroninių prietaisų šalinimas** (taikoma Europos Sąjungos šalyse ir kitose Europos šalyse, kur šie gaminiai šalinami atskirai).

Simbolis ant baterijos, gaminio ar pakuotės nurodo, kad gaminio arba baterijos negalima išmesti su įprastinėmis buitinėmis atliekomis. Tinkamai šalinami gaminį ir baterijų saugote aplinką ir žmonių sveikatą. Netinkamai šalinant kenkiama aplinkai ir sveikatai. Medžiagų perdirbimas padeda sumažinti žaliavų vartojimą. Norėdami užtikrinti, kad gaminyje ir baterija būtų tinkamai pašalinti, atiduokite gaminį į surinkimo vietą elektros ir elektroninių prietaisų perdirbimui. Daugiau informacijos apie šio gaminio arba baterijos perdirbimą gaukite iš savo bendruomenės, savivaldybės utilizavimo įmonių ar parduotuvės, kurioje nusipirkote gaminį.

Simbolių paaiškinimas

Techninė priežiūra

- Rekomenduojame atlikti techninę priežiūrą kas 2 metus.
- Reikia atlikti turbinos, įėjimo sieto, laidų pynių ir uždarymo vožtuvo techninę priežiūrą.
- Laidų pynių kontrolė apžiūrint (Laidas sulenktas? Tinkamai prijungtas?)
- Turbinos ir uždarymo vožtuvo kontrolė:
Pasirinkite profilį „Išvykęs“ (pvz., su 10 litrų ribine verte) ir vandens čiaupą. Kai po 10 litrų užsidaro uždarymo vožtuvas, turbinos ir uždarymo vožtuvas veikia nepriekaištingai.
- Įėjimo sieto kontrolė
Uždarykite geriamojo vandens įrangą ir išleiskite slėgį, atjunkite pagrindinį srovės tiekimą. Visiškai atsukite korpuso sriegines jungtis, nuimkite „Pontos Base“. Patikrinkite įleidimo sietą, jei reikia, išimkite ir praskalaukite švari vandeniu (jei reikia, pakeiskite). Surinkite atvirkštine tvarka. Vėl lėtai atidarykite geriamojo vandens tiekimą.
- Vėliausiai po dvejų metų reikia pakeisti bateriją. Nenaudokite akumuliatoriaus!

Matmenys (žr. p. 92)

Techninės priežiūros dalys (žr. p. 92)

Specialūs priedai (nėra komplekte)

- „Pontos Scout“ Nr. 15887000

Valymas

Nevalykite plastikinių dalių priežiūros priemonėmis, kurių sudėtyje yra tirpiklių.

Valdymas (žr. p. 48)

Patikros ženklas (žr. p. 100)



Funkcija	Paaiškinimas
Profiliai	- Iš anksto nustatytus naudotojo profilius galima individualiai pritaikyti naudotojui.
Savarankiško mokymosi etapas	- Savarankiško mokymosi etape „Pontos Base“ išsaugo naudotojo naudojimo įpročius ir po iš anksto nustatyto laiko pakoreguoja profilį „Nemie“. Savarankiško mokymosi metu nėra apsaugos nuo nuotėkio!
Nuotėkis vandens tūris	- Didžiausias vandens kiekis, kurį galima naudoti per vieną kartą. Pavyzdys: Čiaupo vieta su didžiausiu naudojamu kiekiu yra vonia. Vonios talpa yra apie 120 litrų. Nustatykite profilio „Nemie“ vertę į 200 litrų.
Nuotėkis vandens naudojimo trukmė	- Jei aptinkamas naudojimas, trunkantis daugiau nei nustatytą laiką, prietaisas uždaro.
Nuotėkis vandens debitas	- Viršijus nustatytą vandens debitą, prietaisas uždaro po 1 minutės. - Nustatymas visada turėtų būti atliekamas didžiausiam vartotojui. - Jei tuo pačiu metu naudojami keli vartotojai, debitas turi būti pridėtas.
Nustatytas mikronuotėkis	- Atliekant mikronuotėkio testą, galima nustatyti mažus nuotėkio kiekius, kurie yra žemiau turbinos įjungimo ribos. Tam tikslui trumpam nutraukiamas vandens tiekimas ir matuojamas įtekančio vandens kiekis. - Jei atliekant testą naudojamas vanduo, prietaisas nustato slėgio sumažėjimą ir atidaromas uždarymo vožtuvas.
„Pontos Scout“ praneša apie nuotėkį	- Jei susietas „Pontos Scout“ praneša apie nuotėkį, „Pontos Base“ bazė uždaro. („Pontos Scout“ yra specialus priedas ir neįeina į „Pontos Base“ komplektaciją)
Programa „Hansgrohe home“	- Norėdami naudotis visomis funkcijomis, atsisiųskite programą „Hansgrohe home“ į savo išmanųjį telefoną. To reikia norint pakoreguoti parametrus, gauti tiesioginius pranešimus ir naudoti kitas funkcijas.

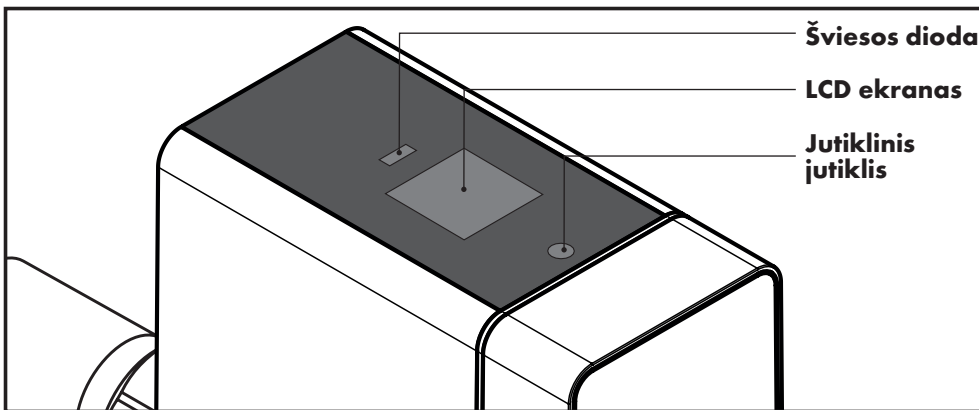

Šviesos diodas

LCD ekranas

Jutiklinis jutiklis

Prietaiso valdymo paviršių sudaro keturių eilučių LCD ekranas, būsenos indikatoriaus šviesos diodas ir jutiklinis jutiklis.

Būsenos indikatoriaus šviesos diodas

Šviesos diodo indikatorius	Žalias	Raudonas
Šviesos diodas šviečia	Aktyvi apsauga nuo nuotėkio	Bendra triktis
Šviesos diodas blyksi	Variklis atidaromas / uždaromas, aptiktas debitas	Įtariamasis nuotėkis

Prietaiso jutiklinio jutiklio valdymas

Prietaiso būseną	Veiksmas	Funkcija
Uždarymo vožtuvas atidarytas	3 sekundes spauskite jutiklinį jutiklį, dar 1 kartą trumpai paspauskite, kad patvirtintumėte	Uždarymo vožtuvas uždarytas
Uždarymo vožtuvas uždarytas	3 sekundes spauskite jutiklinį jutiklį, dar 1 kartą trumpai paspauskite, kad patvirtintumėte	Uždarymo vožtuvas atidarytas
Triktis (įjungtas „raudonas“ šviesos diodas), uždarymo vožtuvas uždarytas	3 sekundes spauskite jutiklinį jutiklį	Trikties nustatymas iš naujo.
Keisti profilius	Trumpai paspauskite jutiklinį jutiklį	Profilų keitimas
WLAN saitvietė	10 sekundžių spauskite jutiklinį jutiklį	Suaktyvinta / išjungta prietaiso WLAN saitvietė
Atkurti gamyklinius nustatymus	20 sekundžių spauskite jutiklinį jutiklį	Atkurti prietaiso gamyklinius nustatymus

Tinklo nustatymas iš naujo

Užduotis	Veiksmas	Rezultatas
Paleiskite prietaisą iš naujo	Išimkite bateriją, atjunkite maitinimo bloką, vėl prijunkite maitinimo bloką, vėl įdėkite bateriją	Prietaisas paleidžiamas iš naujo

Papildomas nustatymo galimybes galima naudoti programoje „Hansgrohe home“.

**Triktys**

Apie triktį pranešama vaizdiniais ir garsiniais pranešimais (pavojaus signalu) prietaise. Triktis taip pat gali būti rodomas programoje „Hansgrohe home“ ir išmaniajame telefone siunčiant tiesioginį pranešimą.

Triktis	Priežastis	Pagalbos priemonė
<u>Istariamas nuotėkis</u> , vandens tūris	- Viršytas didžiausias leistinas vandens tūris. Galimas tūrio nuotėkis.	- Pašalinkite nuotėkį arba pakoreguokite ribinę vertę. Patvirtinkite klaidą ir atidarykite uždarymo vožtuvą.
<u>Istariamas nuotėkis</u> , vandens naudojimo trukmė	- Viršytas ilgiausias leistinas laikas. Galimas laiko nuotėkis.	- Pašalinkite nuotėkį arba pakoreguokite ribinę vertę. Patvirtinkite klaidą ir atidarykite uždarymo vožtuvą.
<u>Istariamas nuotėkis</u> , vandens debitas	- Viršytas didžiausias leistinas debitas. Galimas debito nuotėkis, pvz., trūko vandens vamzdis.	- Pašalinkite nuotėkį arba pakoreguokite ribinę vertę. Patvirtinkite klaidą ir atidarykite uždarymo vožtuvą.
<u>Istariamas nuotėkis</u> , mikronuotėkis	- Viršytas didžiausias leistinas mikronuotėkio tūris. Galimas mikronuotėkis, pvz., tualetu nuleidimo įrangoje.	- Pašalinkite nuotėkį.
<u>Istariamas nuotėkis</u> , „Pontos Scout“	- Susietas „Pontos Scout“ praneša apie nuotėkį.	- Patikrinkite montavimo vietą ir pašalinkite nuotėkį. Patvirtinkite klaidą ir atidarykite uždarymo vožtuvą.
<u>Triktis</u> , uždarymo vožtuvas	- Negalima įjungti uždarymo vožtuvo. Galimai uždarymo vožtuvas yra nešvarus, variklis arba padėties jutikliai yra sugedę. Dėmesio: ribota apsauga nuo nuotėkio!	- Patikrinkite šį veikimą rankiniu būdu įjungdami uždarymo vožtuvą. - Patikrinkite elektros linijas ir kištukines jungtis. Prireikus susisiekite su „Hansgrohe“ techninės priežiūros tarnyba.
<u>Triktis</u> , debito jutiklis	- Ilgą laiką nebuvo užfiksuota jokių turbinos impulsų. Galimai turbina yra nešvari arba sugedusi arba jutiklis yra sugedęs. Dėmesio: ribota apsauga nuo nuotėkio!	- Atidarykite vandens naudojimo įtaisą ir patikrinkite, ar valdiklyje (šviesos diodas) rodomi turbinos impulsai. Prireikus susisiekite su „Hansgrohe“ techninės priežiūros tarnyba.
<u>Triktis</u> , slėgio jutiklis	- Slėgio jutiklis neteikia jokios informacijos.	- Patikrinkite elektros linijas ir kištukines jungtis. Prireikus susisiekite su „Hansgrohe“ techninės priežiūros tarnyba.
<u>Triktis</u> , temperatūros jutiklis	- Temperatūros jutiklis neteikia jokios informacijos.	- Patikrinkite elektros linijas ir kištukines jungtis. Prireikus susisiekite su „Hansgrohe“ techninės priežiūros tarnyba.
<u>Triktis</u> , laidumo vertės jutiklis	- Laidumo vertės jutiklis neteikia jokios informacijos.	- Patikrinkite elektros linijas ir kištukines jungtis. Prireikus susisiekite su „Hansgrohe“ techninės priežiūros tarnyba.
<u>Pastaba</u> , nėra baterijos	- Nėra baterijos arba ji išsikrovusi.	- Pakeiskite bateriją.
<u>Pastaba</u> , netiekama įtampa	- Maitinimo blokas nėra prijungtas arba jį nėra tiekama įtampa. Prietaisas veikia su baterija.	- Patikrinkite maitinimo bloką ir įtampos tiekimą.
<u>Pastaba</u> , sutriko WLAN	- Nėra ryšio su tinklu.	- Prisijunkite prie tinklo. - Jei WLAN signalas silpnas, gali tekti naudoti WLAN stiprintuvą / kartotuvą.
Debito greitis yra labai mažas.	- Prietaisas įmontuotas prieš srauto kryptį.	- Atkreipkite dėmesį į srauto kryptį ir teisingai įmontuokite prietaisą.



Sigurnosne upute

- ⚠ Prilikom montaže se radi sprječavanja prignječenja i posjekotina moraju nositi rukavice.
- ⚠ Načelno prilikom rukovanja električnim uređajima mogu nastati razne opasnosti. Stoga na umu imajte zakonske propise koji se tiču sigurnosti i zdravstvene zaštite (VSG), ostala općevažna sigurnosna i pravila koja se tiču zaštite na radu te propise strukovnih udruga (BGV).
- ⚠ Nemojte izvoditi nikakve preinake na jedinici Pontos Base. Proizvođač ne snosi odgovornost ni za kakva oštećenja koja nastanu uslijed nestručnih adaptacija.
- ⚠ Prilikom instaliranja morate na umu imati propisane vrijednosti napona i jakosti struje (pogledajte tehničke podatke).
- ⚠ Isključivo električari smiju izvoditi radove na električnom sustavu ili upravljačkoj jedinici.
- ⚠ Prije nego što započnete s radovima, izvucite mrežni adapter i izvadite baterije.
- ⚠ Redovito provjeravajte mrežni adapter te ga u slučaju oštećenosti prepustite električaru radi zamjene.

Opće odredbe

- Ove upute za rad omogućuju vam da svojom jedinicom Pontos Base rukujete sigurno i učinkovito.
- One su sastavni dio opsega isporuke i moraju se čuvati tako da korisniku budu dostupne u svakom trenutku.
- Zbog tehničkog razvoja, ilustracije i opisi iz ovih uputa za rad se mogu neznatno razlikovati od stvarno isporučene zaštite od curenja Pontos Base.
- Ne preuzimamo odgovornost za štete koje nastanu u slučaju nepoštivanja ovih uputa za rad.
- Isključivo obučeno i ovlašteno stručno osoblje smije izvoditi radove montaže, održavanja i popravaka. To su osobe koje su temeljem svoje izobrazbe, obuke ili iskustva, ovlaštene izvoditi odgovarajuće neophodne aktivnosti te koje pritom mogu prepoznati i izbjeći eventualne opasnosti. One moraju posjedovati znanja o odgovarajućim važećim sigurnosnim standardima, odredbama i propisu BGV i moraju prethodno pročitati ove upute za rad.
- Jedinice odašiljača i prijemnika rade u ISM frekvencijskom opsegu (2,4 GHz). Izbjegavajte instalaciju u blizini uređaja s istim rasporedom kanala (npr. WLAN uređaja, visokofrekventnih komponenata, itd.).
- Pri radu u nepovoljnim uvjetima okoline, u zgradama / sobama s zidovima od armiranog betona, čelika i željeznih okvira ili u blizini prepreka (npr. dijelova namještaja) od metala, prijem može biti ometen i prekinut. Na glavni router eventualno treba priključiti WLAN repetitor, kako bi se uvećao domet signala.
- Kako bi radio besprijekorno, firmware proizvoda uvijek mora biti ažuriran.

Tijekom razvoja i konstrukcije jedinice Pontos Base primijenjeni su sljedeći europski i nacionalni standardi:

- DIN EN 806
- DIN 1988
- DIN 3553

Ovim tvrtka Hansgrohe SE izjavljuje da je tip daljinskog sustava Pontos Base u skladu s Direktivom 2014/53/EU. Puni tekst EU Izjave o sukladnosti možete pronaći na narednoj internet adresi: pro.hansgrohe.com

Namjenska primjena

- Proizvod je koncipiran isključivo za pitku vodu!
- Jedinica Pontos Base predstavlja efikasnu zaštitu od curenja u skladu sa standardom DIN 3553 za stanove i jednoobiteljske kuće.
- Zaštita od curenja se smije instalirati samo u prostorijama koje se griju i imaju dobru ventilaciju.
- Zbog prirode sustava nije moguće zajamčiti stopostotnu zaštitu od oštećenja uzrokovanih vodom.
- Svako drugo korištenje slovi kao nenamjensko.
- Namjensko korištenje podrazumijeva i uvažavanje ovih uputa za rad.

Napomene o montaži

- Prije montaže provjerite ima li na proizvodu oštećenja nastalih u transportu. Nakon ugradnje se ne prepoznaju površinska oštećenja niti štete nastale u transportu.
- Vodovi i armature moraju biti montirani, isprani i provjereni u skladu s važećim standardima.
- Pridržavajte se direktiva koje se odnose na instalaciju, a vrijede u zemljama u kojima se proizvod koristi.
- Ugradnja se vrši isključivo u instalacije pitke vode sukladno DIN 1988, neposredno iza sustava vodomjera. Ugradnja mora uslijediti bez naprezanja.
- Obvezno na umu imajte smjer protoka naznačen strelicom na kućištu!

Tehnički podaci

Baterija:	9 V blok (6LR61)
Pričuvna baterija (na ploči):	CR 2032
Razred zaštite:	IPX3
Mrežna veza:	WLAN 2,4 GHz
Mrežna podrška:	TCPIP/IPv4
MQTT preko porta 8883	
Radni tlak:	maks. 1,6 MPa
Preporučeni radni tlak:	0,1 - 0,5 MPa (1 MPa = 10 bar = 147 PSI)
Protočna snaga Dp 1,0 bar:	7,3 m ³ /h
Temperatura okruženja:	10 °C - 60 °C
Radna temperatura:	10 °C - 30 °C
Okretni moment motora:	min. 2 Nm
Težina:	pribl. 1275 g
Ispravljač shodno DIN EN 61558-2-16:	XY24S-1202000Q-U
Duljina kabela:	180 cm
Ulazni napon:	100 - 240 V AC
Mrežna frekvencija:	50 - 60 Hz
Izlazni napon:	12 V DC
Struja:	2 A
Utikač:	DC utikač 2,1 x 5,5 mm
Razred zaštite:	3

 **Odlaganje istrošenih baterija i istrošenih električnih i elektronskih uređaja u otpad** (primjenjivo u zemljama Europske unije i drugim europskim zemljama sa zasebnim sustavom prikupljanja ovih proizvoda).

Simbol na bateriji, proizvodu ili ambalaži ukazuje na to da se proizvod ili baterija ne smiju odlagati kao običan komunalni otpad. Pravilnim odlaganjem proizvoda i baterije u otpad, doprinosite zaštiti okoliša i zdravlja drugih. Nepravilno zbrinjavanje ugrožava okoliš i zdravlje. Recikliranje materijala pomaže u smanjenju potrošnje sirovina. Kako biste se uvjerali u to da su proizvod i baterija pravilno odloženi u otpad, predajte ih određenom sabirnom mjestu za reciklažu električnih i elektronskih uređaja. Za više informacija o recikliranju ovog proizvoda ili baterije, obratite se svojoj općini, komunalnom poduzeću za odlaganje otpada ili trgovini u kojoj ste proizvod kupili.

Tumačenje simbola

Održavanje

- Preporučujemo interval održavanja od 2 godine.
- U okviru toga treba provesti radove održavanja turbine, ulaznog sита, kabelaških grana i zapornog ventila.
- Kabelaške grane vizualno pregledajte (Jesu li kabeli presavijeni? Jesu li pravilno utaknuti?)
- Provjera turbine i zapornog ventila: Odaberite profil „Odsutan“ (npr. s graničnom vrijednošću od 10 l) i istočite vodu. Ako se zaporni ventil zatvara nakon 10 l, to znači da turbina i zaporni ventil rade nesmetano.
- Kontrola ulaznog sита
Isključite i rastlačite instalaciju pitke vode, odvojite glavno napajanje strujom. U potpunosti odvijte sve vijčane spojeve na kućištu pa skinite jedinicu Pontos Base. Provjerite ulazno sito; po potrebi ga izvadite i isperite čistom vodom (ako je to potrebno, zamijenite ga). Sastavite sve obrnutim redoslijedom. Polagano opet otvorite dovod pitke vode.
- Baterija se mora zamijeniti najkasnije nakon dvije godine. Nemojte koristiti punjive baterije!

 **Dimenzije** (pogledajte str. 92)

 **Servisni dijelovi** (pogledajte str. 92)

Posebni pribor (nije sadržan u isporuci)

- Pontos Scout #15887000

 **Čišćenje**

Plastične dijelove nemojte čistiti sredstvima koja u sebi sadržavaju otapala.

 **Rukovanje** (pogledajte str. 51)

 **Oznaka ispitivanja** (pogledajte str. 100)



Funkcija	Pojašnjenje
Profili	- Unaprijed zadani korisnički profili mogu se individualno prilagoditi korisniku.
Faza samoučenja	- Tijekom faze samoučenja jedinica Pontos Base pohranjuje navike i običaje korisnika te temeljem toga nakon prethodno definiranog vremena prilagođava profil „Prisutan“. Tijekom faze samoučenja ne postoji zaštita od curenja!
Curenje zapremina vode	- Maksimalna količina vode koja se može uzeti odjednom. <u>Primjer:</u> Mjesto točenja s najvećom količinom ispuštanja jeste kada. Približan volumen kade iznosi 120 litara. Vrijednost u profilu „Prisutan“ namjestite na 200 litara.
Curenje trajanje ispuštanja vode	- Uređaj se zaustavlja čim se registrira ispuštanje koje traje dulje od vremena koje je podešeno.
Curenje protok vode	- Prekorači li se namješteni protok vode, uređaj se nakon 1 minute zaustavlja. - Uvijek treba namjestiti najveće trošilo. - Kod istodobnog korištenja više trošila treba zbrojiti protoke.
Prepoznata minijaturna curenja	- Kod ispitivanja minijaturnih curenja moguće je detektirati minimalna mjesta curenja koja su ispod zaletne granice turbine. U tu se svrhu dovod vode nakratko prekida i mjeri se količina vode koja naknadno teče. - Istoči li se voda tijekom testa, uređaj prepoznaje pad tlaka i zapor se otvara.
Pontos Scout dojavljuje curenje	- Ako povezana jedinica Pontos Scout dojava da ima curenja, jedinica Pontos Base prestaje s radom. (Jedinica Pontos Scout je posebni pribor i nije sadržana u isporuci jedinice Pontos Base)
Aplikacija hansgrohe home	- Kako biste mogli koristiti sve funkcije, preuzmite na svoj pametni telefon aplikaciju hansgrohe home. Ona vam je potrebna kako biste mogli prilagođavati parametre, primali „push“ poruke i koristili dodatne funkcije.

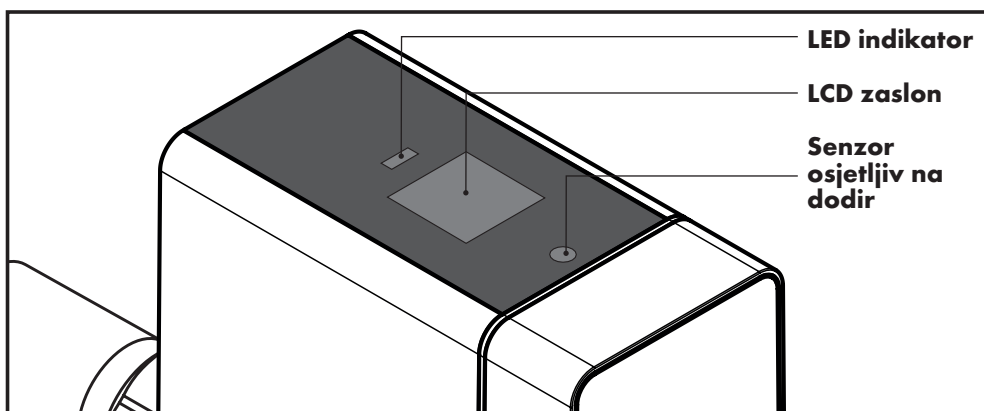

Korisničko sučelje uređaja čine LCD zaslon u četiri reda, jedan LED indikator za prikaz statusa i jedan senzor osjetljiv na dodir.

Prikaz statusa putem LED indikatora

LED indikator	Zeleno	Crveno
LED svijetli	Aktivna zaštita od curenja	Opća smetnja
LED treperi	Motor se otvara / zatvara, protok je prepoznat	Sumnja na curenje

Rukovanje senzorom osjetljivim na dodir na uređaju

Stanje uređaja	Akcija	Funkcija
Zaporni ventil je otvoren	Senzor osjetljiv na dodir pritisnite 1 x i držite pritisnutim 3s, za potvrdu 1 x nakratko pritisnite	Zaporni ventil se zatvara
Zaporni ventil je zatvoren	Senzor osjetljiv na dodir pritisnite 1 x i držite pritisnutim 3s, za potvrdu 1 x nakratko pritisnite	Zaporni ventil se otvara
Smetnja („crveni“ LED uključen), zaporni ventil je zatvoren	Senzor osjetljiv na dodir pritisnite 1 x i držite pritisnutim 3s	Smetnja se resetira.
Zamjena profila	Senzor osjetljiv na dodir pritisnite 1 x nakratko	Profili se zamjenjuju
WLAN HotSpot	Senzor osjetljiv na dodir pritisnite 1 x i držite pritisnutim 10s	WLAN HotSpot uređaja se aktivira / deaktivira
Vraćanje na tvorničke postavke	Senzor osjetljiv na dodir pritisnite 1 x i držite pritisnutim 20s	Uređaj se vraća na tvorničke postavke

Mrežno resetiranje

Zadatak	Akcija	Rezultat
Ponovno pokretanje uređaja	Izvadite bateriju, odvojite ispravljač, opet spojite ispravljač, opet umetnite bateriju	Uređaj se iznova pokreće

U aplikaciji hansgrohe home na raspolaganju su dodatne postavke.

Montaža (pogledajte str. 93)

**Smetnje**

U slučaju smetnje, oglasit će se zvučni signal (ton alarma) i pojaviti vizualna poruka. Smetnja se dodatno može prikazati na aplikaciji hansgrohe home i putem „push“ poruke na Vašem pametnom telefonu.

Smetnja	Uzrok	Pomoć
<u>Sumnja na curenje</u> , zapremina vode	- Prekoračena je maksimalno dopuštena zapremina vode. Eventualno negdje postoji volumno curenje.	- Popravite mjesto propuštanja ili prilagodite graničnu vrijednost. Potvrdite pogrešku i otvorite zaporni ventil.
<u>Curenje</u> trajanje ispuštanja vode	- Prekoračeno je maksimalno dopušteno vrijeme. Eventualno negdje postoji vremensko curenje.	- Popravite mjesto propuštanja ili prilagodite graničnu vrijednost. Potvrdite pogrešku i otvorite zaporni ventil.
<u>Sumnja na curenje</u> protok vode	- Prekoračen je maksimalni dopušteni protok. Eventualno postoji protočno curenje, npr. puknuće cijevi za vodu.	- Popravite mjesto propuštanja ili prilagodite graničnu vrijednost. Potvrdite pogrešku i otvorite zaporni ventil.
<u>Sumnja na curenje</u> minijaturno curenje	- Prekoračen je maksimalni dopušteni volumen minijaturnog curenja. Eventualno postoji minijaturno curenje, npr. u dijelu za ispiranje WC-a.	- Popravite mjesto curenja.
<u>Sumnja na curenje</u> Pontos Scout	- Povezana jedinica Pontos Scout dojavljuje da postoji mjesto curenja.	- Prekontrolirajte mjesto postavljanja uređaja pa popravite mjesto curenja. Potvrdite pogrešku i otvorite zaporni ventil.
<u>Smetnja</u> zapornog ventila	- Zaporni ventil se ne može aktivirati. Zapor je eventualno zaprljan ili su u kvaru motor ili pozicijski senzor. Pozor: Ograničena zaštita od curenja!	- Provjerite ispravnost tako što ćete ručno aktivirati zaporni ventil. - Prekontrolirajte električne vodove i utične spojeve. Prema potrebi kontaktirajte servisnu službu tvrtke Hansgrohe.
<u>Smetnja</u> senzor protoka	- Tijekom duljeg vremenskog razdoblja nisu zabilježeni nikakvi impulsi turbine. Eventualno ima nečistoća ili postoji kvar turbine ili senzora. Pozor: Ograničena zaštita od curenja!	- Otvorite mjesto za ispuštanje vode i provjerite prikazuju li se na upravljačkoj jedinici (LED) impulsi turbine. Prema potrebi kontaktirajte servisnu službu tvrtke Hansgrohe.
<u>Smetnja</u> senzor tlaka	- Senzor tlaka ne dojavljuje nikakve informacije.	- Prekontrolirajte električne vodove i utične spojeve. Prema potrebi kontaktirajte servisnu službu tvrtke Hansgrohe.
<u>Smetnja</u> temperaturni senzor	- Temperaturni senzor ne dojavljuje nikakve informacije.	- Prekontrolirajte električne vodove i utične spojeve. Prema potrebi kontaktirajte servisnu službu tvrtke Hansgrohe.
<u>Smetnja</u> senzor vodljivosti	- Senzor vodljivosti ne dojavljuje nikakve informacije.	- Prekontrolirajte električne vodove i utične spojeve. Prema potrebi kontaktirajte servisnu službu tvrtke Hansgrohe.
<u>Napomena</u> nema baterije	- Baterija nedostaje ili je istrošena.	- Zamijenite bateriju.
<u>Napomena</u> nema naponskog napajanja	- Ispravljač nije utaknut ili se ne opskrbljuje naponom. Uređaj radi na baterije.	- Provjerite ispravljač i naponsko napajanje.
<u>Napomena</u> smetnja WLAN mreže	- Ne postoji veza s mrežom.	- Uspostavite vezu s mrežom. - Ako je WLAN signal slab, eventualno treba koristiti WLAN pojačalo odnosno repetitor.
Količina protoka je premala	- Uređaj je ugrađen suprotno od smjera protoka.	- Obratite pozornost na smjer protoka i pravilno ugradite uređaj.

⚠ Güvenlik ile ilgili uyarılar

- ⚠ Montaj sırasında ezilme ve kesilme nedeniyle yaralanmaları önlemek amacıyla eldiven giyilmelidir.
- ⚠ Genel olarak, elektrikli cihazlar ile çalışırken tehlikelerin meydana gelmesi olasıdır. Bu nedenle iş sağlığı ve güvenliği (İSG) konusundaki yasal talimatları, genel kabul görmüş diğer İSG kurallarını ve meslek sendikalarının talimatlarını göz önünde bulundurun.
- ⚠ Pontos Base üzerinde herhangi bir değişiklik yapmayın. Üretici, yapılan uygunsuz değişiklikler nedeniyle meydana gelebilecek zararlardan sorumlu tutulamaz.
- ⚠ Gerilim ve akım şiddeti için belirtilen değerleri kurulum sırasında göz önünde bulundurun (bkz. teknik veriler).
- ⚠ Elektrikli cihazlar veya kumanda birimleri üzerinde yapılacak bakım, onarım ve benzeri çalışmalar, yalnızca nitelikli elektrik teknisyenleri tarafından yürütülebilir.
- ⚠ Çalışmaya başlamadan önce adaptörü prizden ve pilleri cihazdan çıkarın.
- ⚠ Adaptörü düzenli olarak kontrol edin ve herhangi bir hasar durumunda nitelikli bir elektrik teknisyenine yeniletin.

Genel

- Bu kullanım kılavuzu, Pontos Base'inizi güvenli ve verimli bir şekilde kullanabilmenizi sağlar.
- Teslimat kapsamında bulunan bu kullanım kılavuzu, kullanıcının her zaman erişebileceği bir yerde saklanmalıdır.
- Bu kullanım kılavuzunda bulunan resimler, tarif ve tanımlar, teknolojiye meydana gelebilecek gelişmeler nedeniyle, fiilen teslim edilen su kaçağı koruması Pontos Base'ten hafif farklılık gösterebilir.
- Bu kullanım kılavuzlarının göz önünde bulundurulmaması nedeniyle meydana gelen hasarlar için sorumluluk kabul etmiyoruz.
- Montaj, bakım ve onarım çalışmaları yalnızca gerekli eğitimi görmüş, yetkili ve nitelikli uzmanlar tarafından yürütülebilir. Bu uzmanlar, aldıkları eğitimleri veya deneyimleri nedeniyle gerekli çalışmaları yapma hakkını edinmiş ve çalışma sırasında meydana gelebilecek tehlikeleri fark edebilecek ve önleyebilecek kişilerdir. Bu uzmanların ilgili güvenlik standartlarını, yönergeleri ve mesleki kuralları biliyor ve kullanım kılavuzunu okumuş olmaları gerekmektedir.
- Alıcı-verici ünite, ISM frekans bandında çalışmaktadır (2,4 GHz). Kurulum, aynı kanalda çalışan cihazların (örn. WLAN cihazları, yüksek frekanslı sistemler vs.) yakınında yapılmamalıdır.
- Uygunsuz çevre koşulları altında, betonarme duvarlı binaların/odaların içinde, çelik veya demir çerçeve içinde veya metalden oluşan engellerin (örn. mobilya) yakınında kullanılması, telsiz sinyallerinin alımını bozabilir ve kesebilir. Gerekliği takdirde telsiz sinyalinin erişim mesafesini artırmak için esas WLAN yönlendiricisine bir yineleyici bağlanmalıdır.
- Ürünün kusursuz çalışmasını garantileyebilmek için, üründe her zaman en güncel üretici yazılımı yüklü olmalıdır.

Pontos Base'in geliştirme ve üretim aşamalarında aşağıdaki Avrupa standartları ve ulusal normlar uygulanmıştır:

- DIN EN 806
- DIN 1988
- DIN 3553

Hansgrohe SE, Pontos Base'in telsiz ekipman tipinin 2014/53/EU direktifine uygunluğunu bu belge ile beyan etmektedir. AB uygunluk beyanının tamamına, internette pro.hansgrohe.com adresinden erişebilirsiniz.

Kullanım amacı

- Bu ürün yalnızca şebeke suyu için tasarlanmıştır!
- Pontos Base, özel konutlarda kullanılmak üzere DIN 3553 standardına göre geliştirilmiş etkili bir su kaçağı korumasıdır.
- Bu su kaçağı koruması, yalnızca havalandırılan ve ısıtılabilen odalarda kurulmalıdır.
- Su hasarlarına karşı %100'lük bir koruma, sistemin doğası gereği garantilenememektedir.
- Belirtilen koşullara uymayan her türlü kullanım, uygunsuz kullanım sayılır.
- Amacına uygun kullanım, bu kullanım kılavuzunun göz önünde bulundurulmasını da gerektirmektedir.

Montaj ile ilgili uyarılar

- Ürün, montaj öncesinde nakliye hasarlarına karşı kontrol edilmelidir. Montaj sonrasında bildirilen nakliye veya yüzey hasarları için sorumluluk kabul edilmez.
- Borular ve armatür, geçerli normlar doğrultusunda monte edilmelidir, yıkanmalıdır ve kontrol edilmelidir.
- Bulunulan ülkede geçerli montaj ve tesisat yönetmeliklerine uyulmalıdır.
- Montaj, yalnızca DIN 1988'e uygun şebeke suyu tesisatlarında su sayacının hemen yanına yapılmalıdır. Montaj sırasında üründe elektrik gerilimi olmamalıdır.
- Dış yüzeyde ok işareti ile gösterilen akış yönünü lütfen mutlaka göz önünde bulundurun.

Teknik veriler

Pil:	9 V köşeli (6LR61)
Düğme pil (kart üzerinde):	CR 2032
Koruma derecesi:	IPX3
Ağ bağlantısı:	WLAN 2,4 GHz
Ağ desteği:	TCPIP/IPv4
Port 8883 üzerinden MQTT	
Çalışma basıncı:	Maks. 1,6 MPa
Önerilen çalışma basıncı:	0,1 - 0,5 MPa (1 MPa = 10 bar = 147 PSI)
1,0 bar basınçta akan su hacmi:	7,3 m ³ /h
Ortam sıcaklığı:	10 °C - 60 °C
Çalışma sıcaklığı:	10 °C - 30 °C
Motorun dönme momenti:	min. 2 Nm
Ağırlık:	yaklaşık 1275 g
DIN EN 61558-2-16'ya uygun güç adaptörü:	XY24S-1202000Q-U
Kablo uzunluğu:	180 cm
Giriş gerilimi:	100 - 240 V AC
Şebeke frekansı:	50 - 60 Hz
Çıkış gerilimi:	12 V DC
Akım:	2 A
Fiş:	DC fiş 2,1 x 5,5 mm
Koruma sınıfı:	3



Kullanılmış pillerin ve kullanılmış elektrikli ve elektronik cihazların bertarafı (Avrupa Birliği'ndeki ülkelerde ve bu tür ürünler için ayrı bir toplama sistemi olan diğer Avrupa ülkelerinde uygulanmalıdır).

■ Pilin, ürünün veya ambalajın üzerindeki simge, ürünün veya pilin normal evsel atık olarak bertaraf edilmemesi gerektiğini belirtmektedir. Ürünü veya pili doğru bir şekilde bertaraf ederek sağladığınız katkı ile çevreyi ve insan sağlığını korumuş olursunuz. Ürünün veya pilin yanlış bir şekilde bertaraf edilmesi, çevre ve sağlık açısından tehlike teşkil eder. Malzemelerin geri dönüşümünün yapılması, ham madde tüketimini azaltmada yardımcı olur. Ürünü ve pili doğru bir şekilde bertaraf ettiğinizden emin olmak için, elektrikli ve elektronik cihazları geri dönüşüm amaçlı alan toplama noktalarına teslim edin. Bu ürünün veya pilin geri dönüşümü ile ilgili daha fazla bilgiyi belediyenizden, yerel bertaraf işletmelerinden veya ürünü satın aldığınız bayiden edinebilirsiniz.

Simgelerin açıklamaları



Bakım

- Ürünün 2 yılda bir bakım görmesini öneriyoruz.
- Bakım sırasında türbin, giriş süzgeci, kablolar ve kesme valfi kontrol edilmelidir.
- Kablolar gözle kontrol edilmelidir (Kablo bükülmüş mü? Doğru bağlanmış mı?)
- Türbinin ve kesme valfinin kontrol edilmesi: "Kullanıcı yok" profilini seçin (örn. 10 litrelik sınırlama ile) ve suyu akıtın. Kesme valfi 10 litreden sonra kapanırsa, türbin ve kesme valfi sorunsuz çalışıyor demektir.
- Giriş süzgecinin kontrol edilmesi: Şebeke suyunu kesin ve tesisattaki basıncı boşaltın. Elektrik prizine bağlı fişi çekerek şebeke akımını kesin. Gövdedeki vidaların tümünü sökün ve Pontos Base'i tesisattan ayırın. Giriş süzgecinin kontrol edin ve gerektiğinde çıkarıp temiz su ile yıkayın (gerekirse değiştirin). Parçaları söktüğünüz gibi tekrar birleştirin. Şebeke suyunu yavaşça yine açın.
- Pil en geç iki yıl sonra değiştirilmelidir. Akü kullanmayın!



Ebatlar (bkz. sayfa 92)



Servis bileşenleri (bkz. sayfa 92)

Özel aksesuarlar (teslimat kapsamına dâhil değildir)

- Pontos Scout #15887000



Temizleme

Plastik parçaları çözücü madde içeren temizlik/bakım ürünleri ile temizlemeyin.



Kullanım (bkz. sayfa 54)



Test işareti (bkz. sayfa 100)



Fonksiyon	Açıklama
Profiller	- Önceden tanımlanmış olan kullanıcı profillerini kullanıcıya özel uyarlamak mümkündür.
Kendiliğinden öğrenme süreci	- Pontos Base, kendiliğinden öğrenme sürecinde kullanıcının kullanım alışkanlıklarını kaydeder ve önceden belirlenmiş bir süreden sonra "Kullanıcı var" profilini bu alışkanlıklara göre uyarlar. Kendiliğinden öğrenme süreci boyunca su kaçağına karşı koruma sağlamaz!
Su kaçağı Su hacmi	- Tek seferde akıtılabilecek maksimum su miktarı. Örnek: Suyun en çok akıtıldığı yer banyodaki küvet. Küvetin alabileceği su hacmi yaklaşık 120 litre. "Kullanıcı var" profilinde su miktarını 200 litre olarak ayarlayın.
Su kaçağı Su akıtma süresi	- Suyun ayarlanan süreden daha uzun akıtıldığı algılandığı zaman cihaz su akışını keser.
Su kaçağı Su akışı	- Ayarlanan su akışı aşıldığı takdirde, cihaz su akışını 1 dakika sonra keser. - Yapılacak ayar, her zaman en büyük tüketiciye göre yapılmalıdır. - Birçok tüketicinin aynı anda kullanılması durumunda su akışı miktarları toplanmalıdır.
Mikro kaçak tespiti	- Mikro kaçak testi, türbinin çalışma sınırının altında bulunan en ufak kaçak miktarlarının tespit edilebilmesini sağlar. Bunun için su akışı kısa bir süreliğine kesilir ve ardından akmaya devam eden su miktarı ölçülür. - Test sırasında su eksilecek olursa, cihaz düşen basıncı fark eder ve kesme valfi devreye girer.
Pontos Scout'un kaçak bildirimi	- Sisteme bağlı bir Pontos Scout bir kaçak tespit ederse, Pontos Base su akışını keser. (Pontos Scout özel bir aksesuardır ve Pontos Base'in teslimat kapsamına dâhil değildir)
hansgrohe home uygulaması	- Tüm fonksiyonları kullanabilmemiz için lütfen hansgrohe home uygulamasını akıllı telefonunuza yükleyin. Bu uygulama ile çeşitli parametreleri ayarlayabilir, anlık iletiler alabilir ve çeşitli özelliklerden faydalanabilirsiniz.

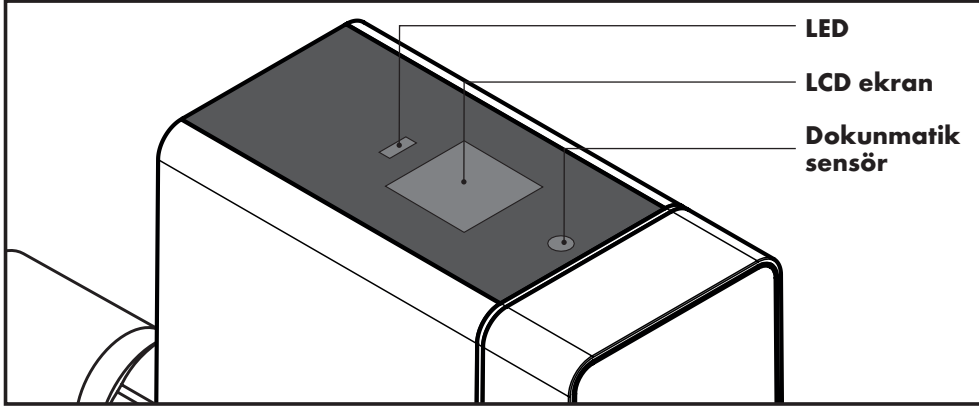

Cihazın kullanıcı arayüzünde dört satırlı bir LCD ekran, durumu gösteren bir LED ve bir dokunmatik ekran bulunmaktadır.

Durum göstergesi LED'i

LED gösterge	Yeşil	Kırmızı
LED yanıyor	Su kaçağı koruması aktif	Genel arıza
LED yanıp sönüyor	Motor açılıyor / kapanıyor, akış tespit edildi	Su kaçağı şüphesi

Cihazdaki dokunmatik sensörün kullanımı

Cihazın durumu	Eylem	Fonksiyon
Kesme valfi açık	Dokunmatik sensöre 1 kez 3 sn basın, onaylamak için 1 kez kısa basın	Kesme valfi kapanır
Kesme valfi kapalı	Dokunmatik sensöre 1 kez 3 sn basın, onaylamak için 1 kez kısa basın	Kesme valfi açılır
Arıza (LED kırmızı yanıyor) kesme valfi kapalı	Dokunmatik sensöre 1 kez 3 sn basın	Arızayı bildirimini temizlenir
Profil değiştirilir	Dokunmatik sensöre 1 kez kısa basın	Profil değişimi
WLAN etkin nokta	Dokunmatik sensöre 1 kez 10 sn basın	Cihazın WLAN etkin noktası etkinleştirilir / devre dışı bırakılır
Fabrika ayarlarına geri getirme	Dokunmatik sensöre 1 kez 20 sn basın	Cihaz fabrika ayarlarına geri alınır

Ağ sıfırlama

Görev	Eylem	Sonuç
Cihazı yeniden başlatma	Pili çıkarın, adaptörü prizden çekin, adaptörü yeniden takın, pili yeniden yerleştirin	Cihaz yeniden başlatılır

hansgrohe home uygulaması üzerinden daha birçok ayar yapılabilir.



Arızalar

Arızalar, cihaz tarafından görsel ve işitsel uyarılar (uyarı sesi) ile belirtilir. Ayarlar ayrıca akıllı telefonunuza yüklediğiniz hansgrohe home uygulamasında ve anlık iletilerle de görüntülenebilir.

Arıza	Neden	Çözüm
<u>Su kaçağı şüphesi</u> Su hacmi	- İzin verilen maksimum su hacmi aşıldı. Muhtemelen hacim kaçağı var.	- Lütfen su kaçağını giderin veya sınır değeri uyarlayın. Arızayı temizleyin ve kesme valfini açın.
<u>Su kaçağı şüphesi</u> Su akıtma süresi	- İzin verilen maksimum süre aşıldı. Muhtemelen süre kaçağı var.	- Lütfen su kaçağını giderin veya sınır değeri uyarlayın. Arızayı temizleyin ve kesme valfini açın.
<u>Su kaçağı şüphesi</u> Su akışı	- İzin verilen maksimum akış aşıldı. Muhtemelen akış kaçağı (örn. su borusu patlağı) var.	- Lütfen su kaçağını giderin veya sınır değeri uyarlayın. Arızayı temizleyin ve kesme valfini açın.
<u>Su kaçağı şüphesi</u> Mikro su kaçağı	- İzin verilen maksimum mikro su kaçağı hacmi aşıldı. Muhtemelen mikro su kaçağı (örn. tuvalet sifonunda) var.	- Lütfen su kaçağını giderin.
<u>Su kaçağı şüphesi</u> Pontos Scout	- Sisteme bağlı bir Pontos Scout bir kaçak bildirdi.	- Lütfen kurulum yerini kontrol edin ve su kaçağını giderin. Arızayı temizleyin ve kesme valfini açın.
<u>Arıza</u> Kesme valfi	- Kesme valfi kullanılamıyor. Muhtemelen kesme valfi kirlendi, motor arızalandı veya konum sensörleri arızalandı. Dikkat: Sınırlı su kaçağı koruması!	- Lütfen kesme valfini manuel kullanarak fonksiyonunu kontrol edin. - Lütfen elektrik hatlarını ve bağlantılarını kontrol edin. Gerekirse Hansgrohe Service ile iletişime geçin.
<u>Arıza</u> Akış sensörü	- Uzun bir süre boyunca türbinden sinyal alınmadı. Muhtemelen türbin kirlendi veya arızalandı veya sensör arızalandı. Dikkat: Sınırlı su kaçağı koruması!	- Musluklardan birini açın ve kullanıcı arayüzünde (LED) türbin sinyallerinin görünüp görünmediğini kontrol edin. Gerekirse Hansgrohe Service ile iletişime geçin.
<u>Arıza</u> Basınç sensörü	- Basınç sensörü bilgi vermiyor.	- Lütfen elektrik hatlarını ve bağlantılarını kontrol edin. Gerekirse Hansgrohe Service ile iletişime geçin.
<u>Arıza</u> Sıcaklık sensörü	- Sıcaklık sensörü bilgi vermiyor.	- Lütfen elektrik hatlarını ve bağlantılarını kontrol edin. Gerekirse Hansgrohe Service ile iletişime geçin.
<u>Arıza</u> İletkenlik sensörü	- İletkenlik sensörü bilgi vermiyor.	- Lütfen elektrik hatlarını ve bağlantılarını kontrol edin. Gerekirse Hansgrohe Service ile iletişime geçin.
<u>Uyarı</u> Pil yok	- Pil eksik veya boşalmış.	- Lütfen pili değiştirin.
<u>Uyarı</u> Gerilim yok	- Adaptör elektrik prizine takılmamış veya gerilim almıyor. Cihaz pil ile çalışıyor.	- Lütfen adaptörü ve şebeke gerilimini kontrol edin.
<u>Uyarı</u> WLAN arızası	- Ağ bağlantısı yok.	- Lütfen ağ bağlantısını kurun. - Zayıf bir WLAN sinyali söz konusu olduğunda bir WLAN güçlendiricisi / yineleyicisi kullanılmalıdır.
Akış miktarı çok düşük	- Cihaz akış yönünün tersine monte edilmiş.	- Akış yönünü göz önünde bulundurarak cihazı doğru şekilde monte edin.



Indicații de siguranță

- ⚠ În vederea evitării rănilor prin strivire și tăiere, la montaj se vor purta mănuși.
- ⚠ În general, la manevrarea dispozitivelor acționate electric pot apărea pericole. Din acest motiv, respectați dispozițiile legale privind siguranța și protecția sănătății (VSG), alte reguli general recunoscute de siguranță și medicină a muncii, precum și dispozițiile asociațiilor profesionale (BGV).
- ⚠ Nu efectuați modificări la Pontos Base. Producătorul nu răspunde pentru prejudiciile rezultate ca urmare a transformărilor necorespunzătoare.
- ⚠ La instalare, respectați valorile prescrise pentru tensiune și intensitatea curentului (a se vedea datele tehnice).
- ⚠ Lucrările la instalațiile electrice sau la sistemul de comandă vor fi efectuate numai de către specialiști electricieni.
- ⚠ Înaintea începerii lucrărilor scoateți adaptorul de rețea și îndepărtați bateriile.
- ⚠ Verificați regulat adaptorul de rețea și dispuneți înlocuirea acestuia de către specialiști electricieni în caz de defecțiune.

Generalități

- Aceste instrucțiuni de utilizare vă permit manevrarea sigură și eficientă a dispozitivului dvs. Pontos Base.
- Acestea constituie parte componentă a furniturii și trebuie păstrate întotdeauna într-un loc accesibil pentru utilizator.
- Ca urmare a dezvoltării tehnice, este posibil ca imaginile și descrierile din aceste instrucțiuni de utilizare să difere față de protecția împotriva scurgerilor Pontos Base livrată efectiv.
- Nu ne asumăm răspunderea pentru prejudicii cauzate ca urmare a nerespectării acestor instrucțiuni de utilizare.
- Lucrările de montaj, întreținere și reparații vor fi efectuate numai de personal specializat autorizat și instruit. Acesta este reprezentat de persoane care, în baza formării, instruirii sau experienței au dreptul să execute activitățile necesare și să recunoască și să evite astfel pericolele posibile. Acestea trebuie să cunoască normele de siguranță, dispozițiile de siguranță și dispozițiile asociațiilor profesionale relevante și să fi citit instrucțiunile de utilizare.
- Unitatea de transmisie/recepție funcționează în banda de frecvență ISM (2,4 GHz). Se va evita instalarea în apropierea dispozitivelor cu alocare similară a canalelor (de exemplu dispozitive WLAN, componente HF etc.).
- În cazul operării în condiții de mediu nefavorabile, în clădiri/spații cu pereți din beton armat, oțel, cadre de fier sau în apropierea obstacolelor (de exemplu piese de mobilier) din metal, recepția radio poate fi perturbată și întreruptă. Dacă este necesar, trebuie contactat un repeater WLAN la routerul principal pentru a mări raza de acțiune a semnalului radio.
- Pentru garantarea unei funcționări ireproșabile, produsul trebuie utilizat întotdeauna cu firmware-ul actualizat.

Pentru dezvoltarea și proiectarea dispozitivului Pontos Base au fost aplicate următoarele standarde europene și naționale:

- DIN EN 806
- DIN 1988
- DIN 3553

Prin prezenta, Hansgrohe SE declară că tipul de instalație radio Pontos Base este conform cu Directiva 2014/53/UE. Textul complet al declarației de conformitate UE este disponibil la următoarea adresă de internet: pro.hansgrohe.com

Utilizarea conform destinației

- Produsul este conceput exclusiv pentru apa potabilă!
- Pontos Base reprezintă o protecție eficientă împotriva scurgerilor în conformitate cu DIN 3553, pentru locuințe și case unifamiliale.
- Protecția împotriva scurgerilor trebuie instalată numai în spații aerisite și care pot fi încălzite.
- O protecție 100 % împotriva daunelor cauzate de apă nu poate fi garantată în mod intrinsec.
- Orice altă utilizare este considerată a fi neconformă.
- Utilizarea conform destinației include, de asemenea, respectarea acestor instrucțiuni de utilizare.

Indicații de montaj

- Înaintea montajului, produsul trebuie verificat în privința daunelor survenite la transport. După montaj nu sunt identificate daune survenite la transport sau deteriorări ale suprafeței.
- Conductele și bateria trebuie montate, spălate și verificate în conformitate cu standardele în vigoare.
- Orientările privind instalarea în vigoare în țările respective trebuie respectate.
- Montajul se va efectua exclusiv în instalațiile de apă potabilă în conformitate cu DIN 1988, imediat în spatele instalației de contorizare a apei. Montajul trebuie efectuat în stare fără tensiune.
- Respectați neapărat direcția de curgere marcată pe carcasă cu o săgeată!

Date tehnice

Baterie:	Bloc 9 V (6LR61)
Baterie de rezervă (pe placă):	CR 2032
Tip de protecție:	IPX3
Conexiune la rețea:	WLAN 2,4 GHz
Suport rețea	TCPIP/IPv4
MQTT prin port 8883	
Presiune de operare:	max. 1,6 MPa
Presiune de operare recomandată:	0,1 - 0,5 MPa (1 MPa = 10 bar = 147 PSI)
Capacitate de scurgere Dp 1,0 bar:	7,3 m ³ /h
Temperatura ambiantă:	10 °C - 60 °C
Temperatura de operare:	10 °C - 30 °C
Cuplu motor:	min. 2 Nm
Greutate:	cca. 1275 g
Adaptor de rețea conform DIN EN 61558-2-16:	XY24S-1202000Q-U
Lungime cablu:	180 cm
Tensiune de intrare:	100 - 240 V AC
Frecvența rețelei:	50 - 60 Hz
Tensiune de ieșire:	12 V DC
Curent:	2 A
Fișă:	Fișă DC 2,1 x 5,5 mm
Clasa de protecție:	3

 **Eliminarea bateriilor consumate și a dispozitivelor electrice și electronice uzate** (se aplică în țările din Uniunea Europeană și în celelalte țări europene cu un sistem separat de colectare pentru aceste produse).

Simbolul aplicat pe baterie, pe produs sau pe ambalaj indică faptul că produsul sau bateria nu trebuie tratate asemenea deșeurilor menajere obișnuite. Prin contribuția dvs. la eliminarea corectă a produsului și a bateriei protejați mediul înconjurător și sănătatea celorlalte persoane. Mediul înconjurător și sănătatea sunt afectate de eliminarea necorespunzătoare. Reciclarea materialelor contribuie la diminuarea consumului de materii prime. Pentru a garanta că produsul și bateria sunt eliminate în mod corect, în scopul eliminării, predați produsul unui centru de reciclare a dispozitivelor electrice și electronice. Informații suplimentare privind reciclarea acestui produs sau a bateriei pot fi obținute de la administrația locală, centrele locale de eliminare a deșeurilor sau de la magazinul de la care ați achiziționat produsul.

Explicarea simbolurilor

Întreținerea

- Vă recomandăm un interval de întreținere de 2 ani.
- Vor fi supuse întreținerii turbina, sита de admisie, fasciculele de cabluri și robinetul de închidere.
- Verificarea fasciculelor de cabluri prin control vizual (Cablul este îndoit? Acesta este introdus corect?)
- Verificarea turbinei și a robinetului de închidere: Selectați profilul „Absent” (de exemplu, cu valoarea-limită de 10 litri) și prelevați apă. Dacă robinetul de închidere se închide după 10 litri, turbina și robinetul de închidere funcționează ireproșabil.
- Verificarea sitei de admisie
Blocați instalația de apă potabilă și depresurizați-o, deconectați alimentarea electrică principală. Desfaceți complet îmbinările filetate de la carcasă, scoateți dispozitivul Pontos Base. Verificați sита de aspirație, dacă este necesar, scoateți-o și clătiți-o cu apă curată (înlocuiți-o, după caz). Reasamblarea se efectuează în ordine inversă. Deschideți din nou, încet, alimentarea cu apă potabilă.
- Bateria trebuie înlocuită cel mult după doi ani. Nu utilizați acumulatori!

 **Dimensiuni** (a se vedea pagina 92)

 **Piese de service** (a se vedea pagina 92)

Accesorii speciale (nu sunt incluse în furnitură)

- Pontos Scout #15887000

Curățare

Nu curățați componentele din material plastic cu produse de întreținere pe bază de solvenți.

 **Operarea** (a se vedea pagina 57)

 **Cod de verificare** (a se vedea pagina 100)



Funcție	Declarație
Profiluri	- Profilurile de utilizator presetate pot fi adaptate individual la utilizator.
Faza de autoînvățare	- Pe durata fazei de autoînvățare, Pontos Base salvează obiceiurile de utilizare ale utilizatorului și adaptează profilul „Prezent” în funcție de un timp definit în prealabil. Pe durata fazei de autoînvățare nu există protecție împotriva scurgerilor!
<u>Scurgeri</u> Volum de apă	- Cantitatea maximă de apă care poate fi prelevată o dată. <u>Exemplu:</u> Punctul de consum cu cea mai mare cantitate de prelevare este o cadă de baie. Capacitatea căzii de baie este de cca. 120 litri. Reglați valoarea în profilul „Prezent” pe 200 litri.
<u>Scurgeri</u> Durată prelevare apă	- Dacă este identificată o prelevare care durează mai mult decât timpul setat, dispozitivul se blochează.
<u>Scurgeri</u> Debit de apă	- În cazul depășirii debitului de apă setat, dispozitivul se blochează după 1 minut. - Setarea ar trebui efectuată întotdeauna pentru consumatorii mari. - În cazul utilizării simultane a mai multor consumatori, debitul trebuie adunat.
Microscurgeri identificate	- În cazul testului pentru microscurgeri este posibilă detectarea de cantități de scurgeri minime, sub limita de pornire a turbinei. În acest scop, alimentarea cu apă este întreruptă pentru scurt timp și este măsurată cantitatea de apă care continuă să curgă. - Dacă pe durata testului este prelevată apă, dispozitivul identifică o scădere de presiune și robinetul de închidere se deschide.
Pontos Scout indică scurgeri	- Dacă un dispozitiv Pontos Scout asociat indică scurgeri, dispozitivul Pontos Base se blochează. (dispozitivul Pontos Scout este un accesoriu special și nu este inclus în furnitura dispozitivului Pontos Base)
Aplicația hansgrohe home	- Pentru a putea utiliza toate funcțiile, încărcați aplicația hansgrohe home pe smartphone-ul dvs. Aceasta este necesară pentru adaptarea parametrilor, pentru primirea mesajelor push, precum și pentru utilizarea altor funcții.

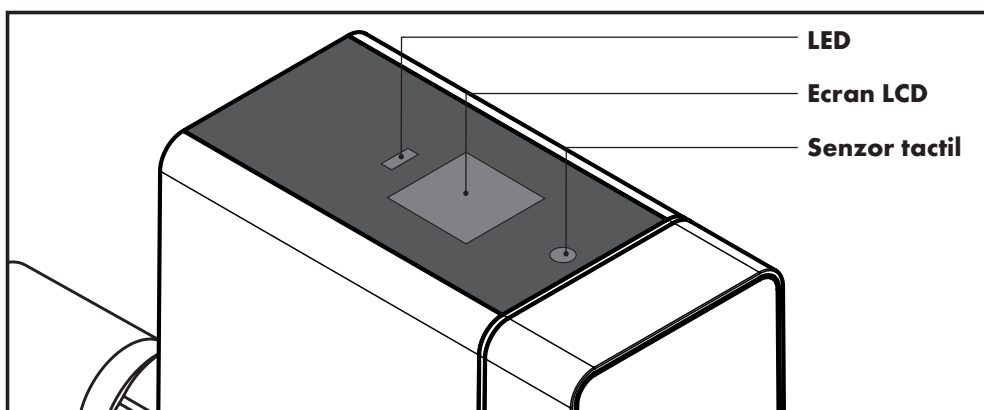

Interfața de operare a dispozitivului constă într-un ecran LCD cu patru rânduri, un LED pentru afișarea stării și un senzor tactil.

LED afișaj stare

Afișaj cu LED	Verde	Roșu
LED-ul luminează	Protecție împotriva scurgerilor activă	Defecțiune generală
LED-ul clipește	Motorul se deschide/se închide, debit identificat	Suspiciune de scurgeri

Deservirea senzorului tactil la dispozitiv

Stare dispozitiv	Acțiune	Funcție
Robinetul de închidere este deschis	Apăsăți senzorul tactil o dată timp de 3 secunde, pentru confirmare apăsați scurt o dată	Robinetul de închidere se închide
Robinetul de închidere este închis	Apăsăți senzorul tactil o dată timp de 3 secunde, pentru confirmare apăsați scurt o dată	Robinetul de închidere se deschide
Defecțiune (LED „roșu” pornit) robinetul de închidere este închis	Apăsăți senzorul tactil o dată timp de 3 secunde	Resetați defecțiunea.
Schimbați profilurile	Apăsăți scurt senzorul tactil o dată	Schimbarea profilurilor
Hotspot WLAN	Apăsăți senzorul tactil o dată timp de 10 secunde	Hotspot WLAN dispozitiv activat/dezactivat
Revenire la setarea din fabrică	Apăsăți senzorul tactil o dată timp de 20 secunde	Dispozitivul revine la setarea din fabrică

Resetare rețea

Sarcină	Acțiune	Rezultat
Repornire dispozitiv	Scoateți bateria, deconectați adaptorul de rețea, reconectați adaptorul de rețea, reintroduceți bateria	Dispozitivul repornește

Possibilități suplimentare de setare pot fi efectuate în aplicația hansgrohe home.

**Defecțiuni**

O defecțiune este semnalată prin mesaje (semnale de alarmă) optice și acustice la dispozitiv. Suplimentar, defecțiunea poate fi afișată în aplicația hansgrohe home și prin mesaj push pe smartphone-ul dvs.

Defecțiune	Cauza	Remedierea
<u>Suspiciune de scurgeri</u> Volum de apă	- Volumul maxim de apă admis a fost depășit. Este posibil să existe o scurgere de volum.	- Confirmați scurgerea și adaptați valoarea-limită. Confirmați eroarea și deschideți robinetul de închidere.
<u>Suspiciune de scurgeri</u> Durată prelevare apă	- Timpul maxim admis a fost depășit. Este posibil să existe o scurgere în timp.	- Confirmați scurgerea și adaptați valoarea-limită. Confirmați eroarea și deschideți robinetul de închidere.
<u>Suspiciune de scurgeri</u> Debit de apă	- Debitul maxim admis a fost depășit. Este posibil să existe o scurgere de debit, de exemplu, o conductă de apă spartă.	- Confirmați scurgerea și adaptați valoarea-limită. Confirmați eroarea și deschideți robinetul de închidere.
<u>Suspiciune de scurgeri</u> Microscurgeri	- Volumul maxim de microscurgeri admis a fost depășit. Este posibil să existe o microscurgere, de exemplu, la sistemul de tras apa al toaletei.	- Remediați scurgerea.
<u>Suspiciune de scurgeri</u> Pontos Scout	- Un dispozitiv Pontos Scout asociat indică o scurgere.	- Verificați locul de amplasare și remediați scurgerea. Confirmați eroarea și deschideți robinetul de închidere.
<u>Defecțiune</u> Robinetul de închidere	- Robinetul de închidere nu poate fi acționat. Este posibil să existe impurități la robinetul de închidere, o defecțiune a motorului sau a senzorilor de poziție. Atenție: Protecție limitată împotriva scurgerilor!	- Verificați funcționarea prin acționarea manuală a robinetului de închidere. - Verificați cablurile electrice și conectorii. Dacă este necesar, informați service-ul Hansgrohe.
<u>Defecțiune</u> Sensor de debit	- Nu a fost înregistrat niciun impuls de la turbină pentru o perioadă îndelungată. Este posibil să existe impurități sau o defecțiune a turbinei sau senzorul este defect. Atenție: Protecție limitată împotriva scurgerilor!	- Deschideți sursa de apă și verificați dacă la sistemul de comandă (LED) sunt afișate impulsuri de la turbină. Dacă este necesar, informați service-ul Hansgrohe.
<u>Defecțiune</u> Sensor de presiune	- Senzorul de presiune nu transmite informații.	- Verificați cablurile electrice și conectorii. Dacă este necesar, informați service-ul Hansgrohe.
<u>Defecțiune</u> Sensor de temperatură	- Senzorul de temperatură nu transmite informații.	- Verificați cablurile electrice și conectorii. Dacă este necesar, informați service-ul Hansgrohe.
<u>Defecțiune</u> Sensor de conductivitate	- Senzorul de conductivitate nu transmite informații.	- Verificați cablurile electrice și conectorii. Dacă este necesar, informați service-ul Hansgrohe.
<u>Indicație</u> Baterie lipsă	- Bateria lipsește sau este consumată.	- Înlocuiți bateria.
<u>Indicație</u> Alimentare cu tensiune lipsă	- Adaptorul de rețea nu este introdus sau nu este alimentat cu tensiune. Dispozitivul se află în modul de funcționare cu baterie.	- Verificați adaptorul de rețea și alimentarea cu tensiune.
<u>Indicație</u> WLAN perturbat	- Nu există conexiune la rețea.	- Asigurați conexiunea la rețea. - În cazul unui semnal WLAN slab poate fi necesară utilizarea unui amplificator/repeater WLAN.
Debitul este foarte scăzut	- Dispozitivul este montat în sens invers direcției de curgere.	- Respectați direcția de curgere și montați dispozitivul corect.



⚠ Υποδείξεις ασφαλείας

- ⚠ Κατά τη συναρμολόγηση πρέπει να φοράτε γάντια για να αποφύγετε τραυματισμούς λόγω σύνθλιψης και κοψίματος.
- ⚠ Γενικά, κατά το χειρισμό ηλεκτρικών συσκευών μπορεί να προκύψουν κίνδυνοι. Για αυτόν τον λόγο, πρέπει να τηρείτε τις νομικές διατάξεις για την ασφάλεια και την προστασία της υγείας (VSG), οποιουδήποτε άλλους γενικά αναγνωρισμένους κανόνες ασφαλείας και υγείας κατά την εργασία, καθώς και τους κανονισμούς των επαγγελματικών ενώσεων (BGV).
- ⚠ Μην πραγματοποιείτε οποιαδήποτε τροποποίηση στο σύστημα Pontos Base. Ο κατασκευαστής δεν ευθύνεται για ζημιές που προκαλούνται από ακατάλληλες μετατροπές.
- ⚠ Κατά την εγκατάσταση, πρέπει να λαμβάνετε υπόψη τις προδιαγραφόμενες τιμές τάσης και έντασης ρεύματος (βλ. τεχνικά δεδομένα).
- ⚠ Οι εργασίες στα ηλεκτρικά συστήματα ή στο σύστημα ελέγχου πρέπει να πραγματοποιούνται μόνο από εξειδικευμένο ηλεκτρολόγο.
- ⚠ Πριν από οποιαδήποτε εργασία, αποσυνδέστε τον αντάπτορα πρίζας και αφαιρέστε τις μπαταρίες.
- ⚠ Να ελέγχετε τακτικά τον αντάπτορα πρίζας και, εάν έχει υποστεί ζημιά, να φροντίζετε για την αντικατάστασή του από εξειδικευμένο ηλεκτρολόγο.

Γενικά

- Αυτές οι οδηγίες λειτουργίας χρησιμοποιούνται για τον ασφαλή και αποτελεσματικό χειρισμό του συστήματος Pontos Base.
- Περιλαμβάνονται στον παραδοτέο εξοπλισμό και πρέπει να φυλάσσονται σε σημείο που είναι προσβάσιμο ανά πάσα στιγμή από το χρήστη.
- Λόγω της τεχνολογικής εξέλιξης, οι εικόνες και οι περιγραφές σε αυτές τις οδηγίες λειτουργίας μπορεί να διαφέρουν ελαφρώς από το πραγματικό σύστημα προστασίας από διαρροές Pontos Base που παραδίδεται στο χρήστη.
- Δεν αναλαμβάνουμε καμία ευθύνη για ζημιές που προκαλούνται από τη μη τήρηση αυτών των οδηγιών λειτουργίας.
- Οι εργασίες συναρμολόγησης, συντήρησης και επισκευής πρέπει να πραγματοποιούνται μόνο από εκπαιδευμένο και εξουσιοδοτημένο τεχνικό προσωπικό. Πρόκειται για άτομα που λόγω εκπαίδευσης, καθοδήγησης ή εμπειρίας, έχουν καταρτιστεί κατάλληλα να εκτελούν τις εκάστοτε απαραίτητες ενέργειες και είναι σε θέση να αναγνωρίζουν και να αποφεύγουν πιθανούς κινδύνους. Πρέπει να γνωρίζουν τα σχετικά πρότυπα και τους κανονισμούς ασφαλείας, καθώς και τους κανονισμούς των επαγγελματικών ενώσεων (BGV). Επίσης, πρέπει να έχουν διαβάσει τις οδηγίες λειτουργίας.
- Η μονάδα πομπού/δέκτη λειτουργεί στη ζώνη συχνοτήτων ISM (2,4 GHz). Η εγκατάσταση κοντά σε συσκευές με την ίδια κατανομή καναλιών (π.χ. συσκευές WLAN, εξαρτήματα υψηλής συχνότητας, κ.λπ.) πρέπει να αποφεύγεται.
- Κατά τη λειτουργία σε δυσμενείς περιβαλλοντικές συνθήκες, σε κτίρια ή χώρους με τοίχους από ενισχυμένο σκυρόδεμα, πλαίσια από χάλυβα και σίδηρο ή κοντά σε μεταλλικά εμπόδια (π.χ. έπιπλα), η ραδιολήψη μπορεί να παρουσιάσει προβλήματα και να διακοπεί. Εάν χρειάζεται, συνδέστε στον κύριο δρομολογητή έναν αναμεταδότη WLAN ώστε να αυξηθεί η εμβέλεια του ραδιοσήματος.
- Για να διασφαλιστεί ότι το προϊόν λειτουργεί σωστά, πρέπει να χρησιμοποιείται πάντα με το πιο πρόσφατο υλικολογισμικό.

Για την ανάπτυξη και την κατασκευή του συστήματος Pontos Base εφαρμόστηκαν τα ακόλουθα ευρωπαϊκά και εθνικά πρότυπα:

- DIN EN 806
- DIN 1988
- DIN 3553

Δια του παρόντος, η Hansgrohe SE δηλώνει ότι ο τύπος ραδιοσυστήματος Pontos Base συμμορφώνεται με την οδηγία 2014/53/ΕΕ. Το πλήρες κείμενο της δήλωσης συμμόρφωσης ΕΕ είναι διαθέσιμο στην εξής διεύθυνση στο Internet: pro.hansgrohe.com

Ενδεδειγμένη χρήση

- Το προϊόν έχει σχεδιαστεί αποκλειστικά για πόσιμο νερό.
- Το σύστημα Pontos Base προσφέρει αποτελεσματική προστασία από διαρροές σύμφωνα με το πρότυπο DIN 3553 για διαμερίσματα και μονοκατοικίες.
- Το σύστημα προστασίας από διαρροές πρέπει να τοποθετείται μόνο σε αεριζόμενους και θερμαινόμενους χώρους.
- στόσο, δεν παρέχεται καμία εγγύηση ότι το σύστημα θα εξασφαλίζει 100% προστασία για ζημιές από νερό.
- Οποιαδήποτε άλλη χρήση ή η χρήση πέραν όσων καθορίζονται στην ενδεδειγμένη χρήση δεν θεωρείται σύμφωνη με τον προοριζόμενο σκοπό.
- Στην ενδεδειγμένη χρήση ανήκει επίσης η τήρηση αυτών των οδηγιών λειτουργίας.

Οδηγίες συναρμολόγησης

- Πριν από τη συναρμολόγηση, το προϊόν πρέπει να ελέγχεται για ζημιές κατά τη μεταφορά. Μετά την εγκατάσταση, δεν αναγνωρίζεται καμία ζημιά κατά τη μεταφορά ή επιφανειακή ζημιά.
- Οι σωληνώσεις και η βρύση πρέπει να τοποθετούνται, να ξεπλένονται και να ελέγχονται σύμφωνα με τα ισχύοντα πρότυπα.

- Πρέπει να τηρούνται οι οδηγίες εγκατάστασης που ισχύουν στις εκάστοτε χώρες.
- Αυτό το προϊόν πρέπει να τοποθετείται μόνο σε εγκαταστάσεις πόσιμου νερού σύμφωνα με το πρότυπο DIN 1988, ακριβώς πίσω από το μετρητή νερού. Κατά την τοποθέτηση, το προϊόν πρέπει να αποσυνδέεται από την παροχή ρεύματος.
- Προσέξτε υποσδήποτε τη φορά ροής που υποδεικνύεται με ένα βέλος στο περίβλημα.

Τεχνικά δεδομένα

Μπαταρία:	Μπλοκ 9 V (6LR61)
Εφεδρική μπαταρία (σε πλακέτα τυπωμένου κυκλώματος):	CR 2032
Βαθμός προστασίας:	IPX3
Σύνδεση δικτύου:	WLAN 2,4 GHz
Υποστήριξη δικτύου	TCPIP/IPv4
MQTT μέσω θύρας 8883	
Πίεση λειτουργίας:	μέγ. 1,6 MPa
Συνιστώμενη πίεση λειτουργίας:	0,1 - 0,5 MPa (1 MPa = 10 bar = 147 PSI)
Ογκομετρική παροχή Dp 1,0 bar:	7,3 m ³ /h
Θερμοκρασία περιβάλλοντος:	10 °C - 60 °C
Θερμοκρασία λειτουργίας:	10 °C - 30 °C
Ροπή στρέψης μοτέρ:	min. 2 Nm
Βάρος:	περίπου 1275 g
Τροφοδοτικό σύμφωνα με πρότυπο DIN EN 61558-2-16:	XY24S-1202000Q-U
Μήκος καλωδίου:	180 cm
Τάση εισόδου:	100 - 240 VA C
Συχνότητα δικτύου:	50 - 60 Hz
Τάση εξόδου:	12 V DC
Ένταση ρεύματος:	2 A
Βύσμα:	Βύσμα DC 2,1 x 5,5 mm
Βαθμός προστασίας:	3



Απόρριψη χρησιμοποιημένων μπαταριών και μεταχειρισμένου ηλεκτρικού και ηλεκτρονικού εξοπλισμού (ισχύει για τις χώρες της Ευρωπαϊκής Ένωσης και για άλλες ευρωπαϊκές χώρες με ξεχωριστό σύστημα συλλογής για αυτά τα προϊόντα).

Το σύμβολο στην μπαταρία, στο προϊόν ή στη συσκευασία υποδεικνύει ότι το προϊόν και η μπαταρία δεν πρέπει να αντιμετωπίζονται ως συνηθισμένα οικιακά απορρίμματα. Όταν απορρίπτετε το προϊόν και την μπαταρία με τον ενδεδειγμένο τρόπο, προστατεύετε το περιβάλλον και την υγεία των συνανθρώπων σας. Όταν δεν απορρίπτετε αυτά τα προϊόντα με τον ενδεδειγμένο τρόπο, θέτετε σε κίνδυνο το περιβάλλον και την υγεία των έμβιων όντων. Η ανακύκλωση των υλικών συμβάλλει στη μείωση της κατανάλωσης πρώτων υλών. Για να διασφαλιστεί η σωστή απόρριψη του προϊόντος και της μπαταρίας, παραδώστε το προϊόν προς απόρριψη σε ένα σημείο ανακύκλωσης ηλεκτρικού και ηλεκτρονικού εξοπλισμού. Για περισσότερες πληροφορίες σχετικά με την ανακύκλωση αυτού του προϊόντος ή της μπαταρίας, επικοινωνήστε με τον δήμο σας, με τις τοπικές εταιρείες διαχείρισης αποβλήτων ή με το κατάστημα από το οποίο αγοράσατε το προϊόν.

Επεξήγηση συμβόλων



Συντήρηση

- Συνιστάται να πραγματοποιείτε συντήρηση ανά 2 έτη.
- Οι εργασίες συντήρησης θα πρέπει να πραγματοποιούνται στο στρόβιλο, στη σήτα εισόδου, στις πλεξούδες καλωδίων και στη βαλβίδα αποκλεισμού.
- Ελέγξτε οπτικά τις πλεξούδες καλωδίων (Το καλώδιο είναι τσακισμένο; Είναι σωστά συνδεδεμένο;)
- Ελέγξτε τον στρόβιλο και τη βαλβίδα αποκλεισμού: Επιλέξτε το προφίλ "Εκτός σπιτιού" (π.χ. με οριακή τιμή 10 λίτρων) και αντλήστε νερό. Αν η βαλβίδα αποκλεισμού κλείσει μετά από 10 λίτρα, ο στρόβιλος και η βαλβίδα αποκλεισμού λειτουργούν σωστά.
- Ελέγξτε τη σήτα εισόδου: Αποκλείστε και αποσυμπιέστε την εγκατάσταση πόσιμου νερού και, στη συνέχεια, αποσυνδέστε την κεντρική παροχή ρεύματος. Ξεσφίξτε εντελώς τις βιδωτές συνδέσεις στο περίβλημα και αφαιρέστε το σύστημα Pontos Base. Ελέγξτε τη σήτα εισόδου. Εάν χρειάζεται, αφαιρέστε την και ξεπλύνετε την με καθαρό νερό (εάν χρειάζεται, αντικαταστήστε την). Για τη συναρμολόγηση ακολουθήστε την αντίστροφη σειρά. Ανοίξτε αργά και πάλι την παροχή πόσιμου νερού.
- Η μπαταρία πρέπει να αντικαθίσταται το αργότερο μετά από δύο χρόνια. Μην χρησιμοποιείτε επαναφορτιζόμενες μπαταρίες!



Διαστάσεις (βλ. σελίδα 92)



Εξαρτήματα σέρβις (βλ. σελίδα 92)

Προαιρετικά εξαρτήματα (δεν περιλαμβάνονται στον παραδοτέο εξοπλισμό)

- Pontos Scout #15887000



Καθαρισμός

Μην καθαρίζετε τα πλαστικά εξαρτήματα με προϊόντα καθαρισμού που περιέχουν διαλύτες.



Χειρισμός (βλ. σελίδα 60)



Σήμα ελέγχου (βλ. σελίδα 100)

Λειτουργία	Επεξήγηση
Προφίλ	- Τα προεπιλεγμένα προφίλ χρήστη μπορούν να προσαρμοστούν σε κάθε μεμονωμένο χρήστη.
Φάση αυτοεκμάθησης	- Κατά τη φάση αυτοεκμάθησης, το σύστημα Pontos Base αποθηκεύει τα μοτίβα χρήσης του χρήστη και προσαρμόζει το προφίλ "Σπίτι" μετά από ένα προκαθορισμένο χρονικό διάστημα. Κατά τη διάρκεια της φάσης αυτοεκμάθησης, δεν υπάρχει προστασία από διαρροές.
<u>Διαρροή</u> Όγκος νερού	- Η μέγιστη ποσότητα νερού που αντλείται σε κάθε άντληση. <u>Παράδειγμα:</u> Η βρύση με τον υψηλότερο ρυθμό άντλησης είναι η μπανιέρα. Η μπανιέρα έχει χωρητικότητα περίπου 120 λίτρων. Στο προφίλ "Σπίτι", ορίστε την τιμή στα 200 λίτρα.
<u>Διαρροή</u> Διάρκεια άντλησης νερού	- Εάν αναγνωριστεί άντληση που διαρκεί περισσότερο από το ρυθμισμένο χρόνο, η συσκευή κλειδώνει.
<u>Διαρροή</u> Παροχή νερού	- Εάν ξεπεραστεί η ρυθμισμένη παροχή νερού, η συσκευή κλειδώνει μετά από 1 λεπτό. - Η ρύθμιση πρέπει να προσαρμόζεται πάντα σύμφωνα με τον μεγαλύτερο καταναλωτή. - Εάν χρησιμοποιούνται ταυτόχρονα περισσότεροι από ένας καταναλωτές, πρέπει να προστεθούν αντίστοιχα και οι παροχές των καταναλωτών.
Εντοπίστηκε μικροδιαρροή	- Κατά τον έλεγχο για μικροδιαρροές, μπορεί να εντοπιστούν μικρές ποσότητες διαρροής οι οποίες βρίσκονται κάτω από το όριο έναρξης λειτουργίας του στροβίλου. Η παροχή νερού διακόπτεται για μικρό χρονικό διάστημα και υπολογίζεται η ποσότητα του νερού που συνεχίζει να ρέει. - Εάν κατά τη διάρκεια του ελέγχου διαρρεύσει νερό, η συσκευή ανιχνεύει την πτώση πίεσης και η βαλβίδα αποκλεισμού ανοίγει.
Ο αισθητήρας Pontos Scout αναφέρει διαρροή	- Εάν ο συνδεδεμένος αισθητήρας Pontos Scout αναφέρει διαρροή, το σύστημα Pontos Base κλειδώνει. (Ο αισθητήρας Pontos Scout είναι προαιρετικό εξάρτημα και δεν περιλαμβάνεται στον παραδοτέο εξοπλισμό του συστήματος Pontos Base)
Εφαρμογή hansgrohe home	- Για να μπορείτε να χρησιμοποιείτε όλες τις λειτουργίες, κατεβάστε την εφαρμογή hansgrohe home στο smartphone σας. Αυτό είναι απαραίτητο για τη ρύθμιση παραμέτρων, τη λήψη ειδοποιήσεων push καθώς και τη χρήση άλλων λειτουργιών.

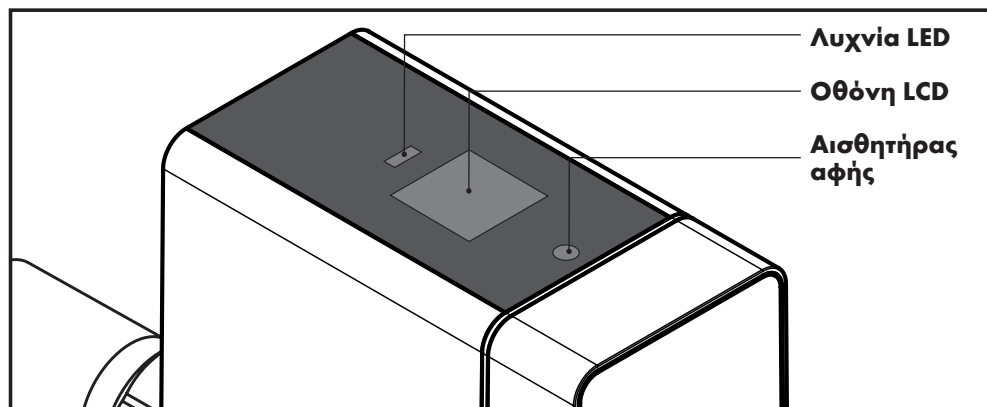

Λυχνία LED

Οθόνη LCD

Αισθητήρας αφής

Το περιβάλλον εργασίας χρήστη της συσκευής αποτελείται από μια οθόνη LCD τεσσάρων γραμμών, μια λυχνία LED για την ένδειξη κατάστασης και έναν αισθητήρα αφής.

Ένδειξη λυχνίας LED κατάστασης

Ένδειξη LED	Πράσινο	Κόκκινο
Η λυχνία LED ανάβει	Το σύστημα προστασίας από διαρροές είναι ενεργό	Γενική βλάβη
Η λυχνία LED αναβοσβήνει	Το μοτέρ ανοίγει / κλείνει, αναγνωρίζεται παροχή	Υποψία διαρροής

Χειρισμός του αισθητήρα αφής στη συσκευή

Κατάσταση συσκευής	Ενέργεια	Λειτουργία
Η βαλβίδα αποκλεισμού είναι ανοιχτή	Πατήστε τον αισθητήρα αφής 1 φορά για 3 δευτερόλεπτα, πατήστε στιγμιαία 1 φορά για επιβεβαίωση	Η βαλβίδα αποκλεισμού κλείνει
Η βαλβίδα αποκλεισμού είναι κλειστή	Πατήστε τον αισθητήρα αφής 1 φορά για 3 δευτερόλεπτα, πατήστε στιγμιαία 1 φορά για επιβεβαίωση	Η βαλβίδα αποκλεισμού ανοίγει
Βλάβη (η λυχνία LED ανάβει με κόκκινο χρώμα), η βαλβίδα αποκλεισμού είναι κλειστή	Πατήστε τον αισθητήρα αφής 1 φορά για 3 δευτερόλεπτα	Επαναφορά της βλάβης.
Αλλαγή προφίλ	Πατήστε στιγμιαία 1 φορά τον αισθητήρα αφής	Αλλαγή των προφίλ
WLAN HotSpot	Πατήστε τον αισθητήρα αφής 1 φορά για 10 δευτερόλεπτα	Το WLAN HotSpot της συσκευής ενεργοποιείται / απενεργοποιείται
Επαναφορά των εργοστασιακών ρυθμίσεων	Πατήστε τον αισθητήρα αφής 1 φορά για 20 δευτερόλεπτα	Οι εργοστασιακές ρυθμίσεις της συσκευής επαναφέρονται

Επαναφορά δικτύου

Εργασία	Ενέργεια	Αποτέλεσμα
Επανεκκίνηση συσκευής	Αφαιρέστε την μπαταρία, αποσυνδέστε το τροφοδοτικό, επανασυνδέστε το τροφοδοτικό, επανατοποθετήστε την μπαταρία	Η συσκευή επανεκκινείται

Μπορείτε να κάνετε επιπλέον ρυθμίσεις στην εφαρμογή hansgrohe home.





Βλάβες

Η συσκευή ειδοποιεί τον χρήστη για την ύπαρξη μιας βλάβης με οπτικά και ηχητικά σήματα (συναγερμός). Ο χρήστης μπορεί να ενημερωθεί για τη βλάβη είτε μέσω της εφαρμογής hansgrohe home είτε μέσω ειδοποίησης push στο smartphone του.

Βλάβη	Αιτία	Αντιμετώπιση
<u>Υποψία διαρροής</u> , όγκος νερού	- Έχει γίνει υπέρβαση του μέγιστου επιτρεπόμενου όγκου νερού. Ενδεχομένως υπάρχει διαρροή όγκου.	- Αντιμετωπίστε τη διαρροή ή προσαρμόστε την οριακή τιμή. Επιβεβαιώστε τη βλάβη και ανοίξτε τη βαλβίδα αποκλεισμού.
<u>Υποψία διαρροής</u> , διάρκεια άντλησης νερού	- Έχει γίνει υπέρβαση του μέγιστου επιτρεπόμενου χρόνου. Ενδεχομένως υπάρχει διαρροή χρόνου.	- Αντιμετωπίστε τη διαρροή ή προσαρμόστε την οριακή τιμή. Επιβεβαιώστε τη βλάβη και ανοίξτε τη βαλβίδα αποκλεισμού.
<u>Υποψία διαρροής</u> , παροχή νερού	- Έχει γίνει υπέρβαση της μέγιστης επιτρεπόμενης παροχής. Ενδεχομένως υπάρχει διαρροή παροχής π.χ. θραύση σωλήνα νερού.	- Αντιμετωπίστε τη διαρροή ή προσαρμόστε την οριακή τιμή. Επιβεβαιώστε τη βλάβη και ανοίξτε τη βαλβίδα αποκλεισμού.
<u>Υποψία διαρροής</u> , μικροδιαρροή	- Έχει γίνει υπέρβαση του μέγιστου επιτρεπόμενου όγκου μικροδιαρροής. Ενδεχομένως υπάρχει μικροδιαρροή π.χ. καζανάκι τουαλέτας.	- Αντιμετωπίστε τη διαρροή.
<u>Υποψία διαρροής</u> , Pontos Scout	- Ένας συνδεδεμένος αισθητήρας Pontos Scout αναφέρει διαρροή.	- Ελέγξτε το χώρο εγκατάστασης και αντιμετωπίστε τη διαρροή. Επιβεβαιώστε τη βλάβη και ανοίξτε τη βαλβίδα αποκλεισμού.
<u>Βλάβη</u> , βαλβίδα αποκλεισμού	- Η βαλβίδα αποκλεισμού δεν ενεργοποιείται. Ενδεχομένως η βαλβίδα αποκλεισμού να είναι βρώμικη ή/και το μοτέρ ή οι αισθητήρες θέσης να είναι ελαττωματικά. Προσοχή: Περιορισμένη προστασία από διαρροές!	- Ελέγξτε τη λειτουργία, ενεργοποιώντας χειροκίνητα τη βαλβίδα αποκλεισμού. - Ελέγξτε τα ηλεκτρικά καλώδια και τις συνδέσεις φισ. Εάν χρειάζεται, επικοινωνήστε με το τμήμα σέρβις της Hansgrohe.
<u>Βλάβη</u> , αισθητήρας παροχής	- Δεν έχουν καταγραφεί σήματα από το στρόβιλο για μεγάλο χρονικό διάστημα. Ενδεχομένως ο στρόβιλος να είναι βρώμικος ή/και ελαττωματικός ή ο αισθητήρας να είναι ελαττωματικός. Προσοχή: Περιορισμένη προστασία από διαρροές!	- Ανοίξτε ένα σημείο άντλησης νερού και ελέγξτε εάν στο σύστημα ελέγχου (LED) εμφανίζονται σήματα από το στρόβιλο. Εάν χρειάζεται, επικοινωνήστε με το τμήμα σέρβις της Hansgrohe.
<u>Βλάβη</u> , αισθητήρας πίεσης	- Ο αισθητήρας πίεσης δεν αναφέρει καμία πληροφορία.	- Ελέγξτε τα ηλεκτρικά καλώδια και τις συνδέσεις φισ. Εάν χρειάζεται, επικοινωνήστε με το τμήμα σέρβις της Hansgrohe.
<u>Βλάβη</u> , αισθητήρας θερμοκρασίας	- Ο αισθητήρας θερμοκρασίας δεν αναφέρει καμία πληροφορία.	- Ελέγξτε τα ηλεκτρικά καλώδια και τις συνδέσεις φισ. Εάν χρειάζεται, επικοινωνήστε με το τμήμα σέρβις της Hansgrohe.
<u>Βλάβη</u> , αισθητήρας αγωγιμότητας	- Ο αισθητήρας αγωγιμότητας δεν αναφέρει καμία πληροφορία.	- Ελέγξτε τα ηλεκτρικά καλώδια και τις συνδέσεις φισ. Εάν χρειάζεται, επικοινωνήστε με το τμήμα σέρβις της Hansgrohe.
<u>Υπόδειξη</u> , η μπαταρία λείπει	- Η μπαταρία λείπει ή έχει εξαντληθεί.	- Αντικαταστήστε την μπαταρία.
<u>Υπόδειξη</u> , δεν υπάρχει παροχή ρεύματος	- Το τροφοδοτικό δεν είναι συνδεδεμένο ή δεν τροφοδοτείται με ρεύμα. Η συσκευή βρίσκεται σε λειτουργία με μπαταρία.	- Ελέγξτε το τροφοδοτικό και την παροχή ρεύματος.
<u>Υπόδειξη</u> , βλάβη WLAN	- Δεν υπάρχει σύνδεση στο δίκτυο.	- Δημιουργήστε σύνδεση με το δίκτυο. - Εάν το σήμα WLAN είναι ασθενές, ενδεχομένως να πρέπει να χρησιμοποιήσετε έναν ενισχυτή/αναμεταδότη WLAN.
Η ποσότητα παροχής είναι πολύ μικρή	- Η συσκευή έχει τοποθετηθεί αντίθετα προς την κατεύθυνση ροής.	- Λάβετε υπόψη την κατεύθυνση ροής και τοποθετήστε σωστά τη συσκευή.



Varnostni napotki

- ⚠ Pri montaži je treba nositi rokavice, da preprečite poškodbe zaradi zmečkanin in ureznin.
- ⚠ Pri ravnanju z električnimi napravami se lahko pojavijo nevarnosti. Zato upoštevajte zakonske predpise za varnost in zdravstveno varnost (VSG), ostala splošno priznana varnostna pravila in pravila za medicino dela ter predpise poklicne zadruga (BGV).
- ⚠ Naprave Pontos Base ne spreminjajte. Proizvajalec ne jamči za škodo, nastalo zaradi nestrokovnih predelav.
- ⚠ Pri namestitvi upoštevajte predpisane vrednosti za napetost in jakost toka (glejte tehnične podatke).
- ⚠ Dela na električnih sistemih ali krmilni enoti lahko izvajajo samo električarji.
- ⚠ Pred začetkom del izvlecite električni adapter in odstranite baterije.
- ⚠ Redno preverjajte električni adapter; v primeru poškodb, naj vam ga električar zamenja.

Splošno

- Ta navodila za uporabo vam omogočajo varno in učinkovito ravnanje z napravo Pontos Base.
- So sestavni del obsega dostave in jih je treba hraniti na uporabniku dostopnem mestu.
- Pogojeno s tehničnim razvojem se lahko slike in opisi v teh navodilih za uporabo razlikujejo od dejansko dostavljene zaščite proti puščanju Pontos Base.
- Za škodo, nastalo zaradi neupoštevanja navodil za uporabo, ne prevzemamo odgovornosti.
- Vsa montažna dela, vzdrževalna dela in popravila sme izvesti samo usposobljeno strokovno osebje. To so osebe, ki so na osnovi svoje izobrazbe, usposabljanja ali izkušenj upravičene do izvajanja vsakokratno potrebnih del in so sposobne prepoznati morebitne nevarnosti in jih preprečiti. Imeti morajo znanje o veljavnih varnostnih standardih, določilih in predpisih ter prebrati navodila za uporabo.
- Enota oddajnika/sprejemnika dela na frekvenčnem pasu ISM (2,4 GHz). Preprečiti je treba namestitvev v bližini naprav z enako kabelsko napeljavo (npr. WLAN-naprave, VF-komponente itd.).
- Pri obratovanju v neugodnih okoljskih pogojih, v stavbah/prostorih z zidovi iz armiranega betona, jekla in železnih okvirjev ali v bližini ovir (npr. pohoštvo) iz kovine, lahko pride do motenj in prekinitev radijskega sprejema. Eventualno je treba na glavni usmerjevalnik priključiti WLAN-repitor, da povečate doseg brezžičnega signala.
- Za zagotovitev brezhibnega delovanja mora izdelek vedno delovati z najnovejšo vdelano programsko opremo.

Za razvoj in konstrukcijo naprave Pontos Base so bili uporabljeni naslednji evropski in nacionalni standardi:

- DIN EN 806
- DIN 1988
- DIN 3553

Podjetje Hansgrohe SE izjavlja, da vrsta brezžične naprave Pontos Base ustreza Direktivi 2014/53/EU. Celotno besedilo EU-izjave o skladnosti najdete na naslednjem spletnem naslovu: pro.hansgrohe.com

Pravilna uporaba

- Izdelek je zasnovan izključno za pitno vodo!
- Pontos Base je učinkovita enota za zaščito pred puščanjem v skladu z DIN 3553, predvidena za stanovanja in enodružinske hiše.
- Enoto za zaščito pred puščanjem je dovoljeno namestiti samo v prezračevane in ogrevane prostore.
- Sistemsko pogojeno ni mogoče zagotoviti 100-odstotne zaščite pred škodo zaradi vode.
- Drugačna uporaba od navedene velja kot nepravilna.
- K pravilni uporabi sodi tudi upoštevanje teh navodil za uporabo.

Navodila za montažo

- Pred montažo je treba izdelek pregledati, da nima transportnih poškodb. Po vgradnji transportne in površinske škode niso več vidne.
- Napeljave in armature je treba montirati, sprati in preizkusiti v skladu z veljavnimi standardi.
- Upoštevati je treba inštalacijske smernice, ki veljajo v državi namestitve.
- Vgradnja je dovoljena izključno v inštalacije za pitno vodo v skladu z DIN 1988 neposredno za vodovodnim števcem. Vgradnja mora biti izvedena brez napetosti.
- Obvezno upoštevajte smer toka, označeno na ohišju s puščico!

Tehnični podatki

Baterija:	9 V blok (6LR61)
Rezervna baterija (na vezju):	CR 2032
Vrsta zaščite:	IPX3
Omrežna povezava:	WLAN 2,4 GHz
Omrežna podpora:	TCPIP/IPv4
MQTT preko vrat 8883	
Delovni tlak:	najv. 1,6 MPa
Priporočen delovni tlak:	0,1 - 0,5 MPa (1 MPa = 10 bar = 147 PSI)
Pretočna zmogljivost Dp 1,0 bar:	7,3 m ³ /h
Okoljska temperatura:	10 °C - 60 °C
Delovna temperatura:	10 °C - 30 °C
Navor motorja:	min. 2 Nm
Teža:	pribl. 1275 g
Napajalnik v skladu z DIN EN 61558-2-16:	XY24S-1202000Q-U
Dolžina kabla:	180 cm
Vhodna napetost:	100 - 240 V AC
Omrežna frekvenca:	50 - 60 Hz
Izhodna napetost:	12 V DC
Tok:	2 A
Vtič:	DC-vtič 2,1 x 5,5 mm
Razred zaščite:	3

 **Odstranjevanje starih baterij in starih električnih in elektronskih naprav** (treba upoštevati v državah EU in drugih evropskih državah z ločenim sistemom zbiranja tovrstnih izdelkov).

Simbol na bateriji, izdelku ali embalaži opozarja, da izdelek ali baterije ni dovoljeno obravnavati kot običajne gospodinjske odpadke. Z vašim prispevkom k pravilnemu odstranjevanju tega izdelka in baterije pripomorete k zaščiti okolja in zdravja vaših soljudi. Napačno odlaganje odpadkov ogroža okolje in zdravje. Recikliranje materiala pomaga zmanjšati porabo surovin. Da bi zagotovili pravilno odstranjevanje in izdelek, izdelek odnesite na zbirno mesto za recikliranje odpadnih električnih in elektronskih naprav. Nadaljnje informacije o recikliranju tega izdelka ali baterije dobite pri svoji občini, komunalnem podjetju za odstranjevanje odpadkov ali v trgovini, kjer ste izdelek kupili.

Razlaga simbolov

Vzdrževanje

- Priporočamo 2-letni vzdrževalni interval.
- Vzdrževanje je potrebno za turbine, vstopno sito, kabelske snope in zapornega ventila.
- Vizualni pregled kabelskih snopov (Prepognjeni kabli? Pravilni priklop kablov?)
- Pregled turbine in zapornega ventila: Izberite profil "odsoten" (npr. z 10 litri mejne vrednosti) in odprite vodo. Če se zaporni ventil po 10 litrih zapre, turbina in zaporni ventil brezhibno delujeta.
- Pregled vstopnega sita: Zaprite inštalacijo za pitno vodo, sprostite tlak iz nje in ločite glavno električno napajanje. Povsem sprostite vijake spoje na ohišju in odstranite Pontos Base. Preverite vhodno sito, ga po potrebi vzemite ven in sperite s čisto vodo (po potrebi zamenjajte). Sestavite v obratnem vrstnem redu. Počasi ponovno odprite oskrbo s pitno vodo.
- Baterijo je treba zamenjati najpozneje po dveh letih. Ne uporabljajte akumulatorja!

 **Mere** (glejte stran 92)

 **Servisni deli** (glejte stran 92)

Dodatna oprema (ni vključeno v obseg dostave)

- Pontos Scout #15887000

Čiščenje

Plastičnih delov ne čistite s sredstvi, ki vsebujejo topila.

 **Upravljanje** (glejte stran 63)

 **Kontrolni znak** (glejte stran 100)



Funkcija	Razlaga
Profili	- Prednastavljene uporabniške profile je mogoče prilagoditi uporabniku.
Faza samoučenja	- Med fazo samoučenja naprava Pontos Base shrani navade uporabe uporabnika in po vnaprej določenem času prilagodi profil "Prisoten". Med fazo samoučenja zaščitite pred puščanjem ni!
<u>Puščanje</u> Volumen vode	- Največja količina vode, ki se lahko odvzame naenkrat. Primer: Pipa z največjo odvzemno količino je kopalna kad. Prostornina kadi je pribl. 120 litrov. Vrednost v profilu "Prisoten" nastavite na 200 litrov.
<u>Puščanje</u> Trajanje odvzema vode	- Ko sistem zazna odzvem, ki traja dlje od nastavljenega časa, zapre napravo.
<u>Puščanje</u> Pretok vode	- Pri prekoračitvi nastavljenega pretoka vode, se naprava po 1 minuti zapre. - Nastavitev je vedno potrebna za največjega porabnika. - Pri hkratni uporabi več porabnikov je treba pretok seštetiti.
Zaznano mikro puščanje	- Pri testu mikro puščanje je mogoče zaznati najmanjše količine puščanja, ki so pod zagonsko mejo turbine. Pri tem se dovod vode za kratek čas prekine in izmeri količina vode, ki priteče za tem. - Če med testom poteka odzvem vode, naprava zazna znižanje tlaka in zaporni ventil se odpre.
Pontos Scout javi puščanje	- Če povezan Pontos Scout javi puščanja, se Pontos Base zapre. (Pontos Scout je dodatna oprema in ni vključena v obseg dostave naprave Pontos Base.)
Aplikacija hansgrohe home	- Da je mogoče uporabiti vse funkcije, si na svoj pametni telefon naložite aplikacijo hansgrohe home. Ta je potrebna za prilagajanje parametrov, sprejemanje potisnih obvestil ter uporabo nadaljnjih funkcij.

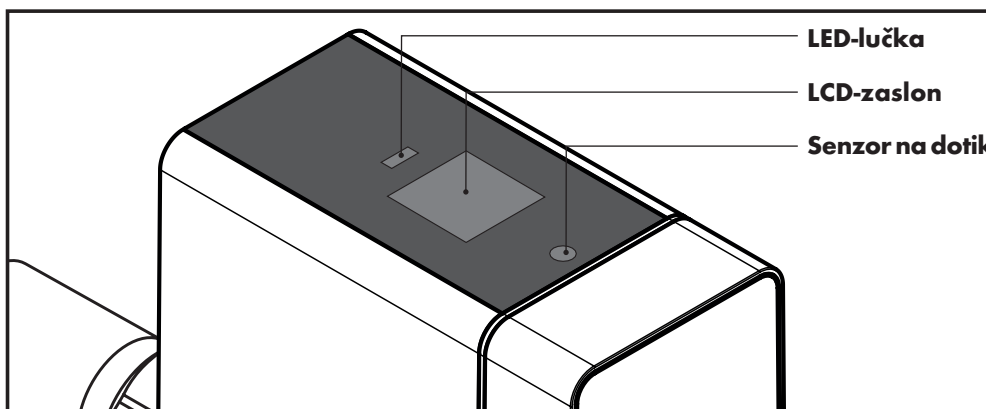

LED-lučka
LCD-zaslon
Senzor na dotik

Upravljalna površina naprava je sestavljena iz štirivrstičnega LCD-zaslona, LED-lučke za prikaz stanja in senzorja na dotik.

LED-lučka za prikaz stanja

LED-prikaz	Zelena	Rdeča
LED-lučka sveti	Enota za zaščito pred puščanjem je aktivna	Splošna napaka
LED-lučka utripa	Motor odpre/zapre, pretok zaznan	Sum na puščanje

Upravljanje senzorja na dotik na napravi

Stanje naprave	Dejanje	Funkcija
Zaporni ventil je odprt.	1-krat za 3 s pritisnite senzor na dotik, za potrditev 1-krat na kratko pritisnite	Zaporni ventil se zapre.
Zaporni ventil je zaprt.	1-krat za 3 s pritisnite senzor na dotik, za potrditev 1-krat na kratko pritisnite	Zaporni ventil se odpre.
Motnja (sveti "rdeča" LED-lučka) - zaporni ventil je zaprt.	1-krat za 3 s pritisnite senzor na dotik.	Ponastavitev motnje.
Sprememba profila	1-krat na kratko pritisnite senzor na dotik.	Sprememba profilov
Dostopno mesto WLAN	1-krat za 10 s pritisnite senzor na dotik.	Dostopno mesto WLAN naprave je aktivirano/deaktivirano.
Ponastavitev na tovarniške nastavitve	1-krat za 20 pritisnite senzor na dotik.	Naprava se ponastavi na tovarniško nastavitve.

Omrežna ponastavitev

Naloga	Dejanje	Rezultat
Ponovno zaženite napravo.	Odstranite baterijo, ločite napajalnik, ponovno povežite napajalnik in znova vstavite baterijo.	Naprava se ponovno zažene.

Dodatne nastavitvene možnosti so mogoče v aplikaciji hansgrohe home.

**Motnje**

Motnja je signalizirana z optičnimi in zvočnimi sporočili (alarmni zvok) na napravi. Dodatno je mogoč tudi prikaz motenj v aplikaciji hansgrohe home in preko potisnih sporočil na vašem pametnem telefonu.

Motnja	Vzrok	Ukrep
<u>Sum na puščanje</u> volumen vode	- Največji dovoljen volumen vode je prekoračen. Morda prihaja do puščanja.	- Odpravite netesno mesto ali prilagodite mejno vrednost. Potrdite napako in odprite zaporni ventil.
<u>Sum na puščanje</u> trajanje odvzema vode	- Največji dovoljeni čas je prekoračen. Morda prihaja do časovnega puščanja.	- Odpravite netesno mesto ali prilagodite mejno vrednost. Potrdite napako in odprite zaporni ventil.
<u>Sum na puščanje</u> pretok vode	- Največji dovoljeni pretok je prekoračen. Morda je prišlo do pretoka v puščanje npr. zaradi loma vodovodne cevi.	- Odpravite netesno mesto ali prilagodite mejno vrednost. Potrdite napako in odprite zaporni ventil.
<u>Sum na puščanje</u> mikro puščanje	- Največji dovoljen volumen mikro puščanja je prekoračen. Morda je prišlo do mikro puščanja npr. v WC-kotličku.	- Odpravite netesno mesto.
<u>Sum na puščanje</u> Pontos Scout	- Povezana enota Pontos Scout javlja puščanje.	- Preverite mesto postavitve in odpravite netesno mesto. Potrdite napako in odprite zaporni ventil.
<u>Motnja</u> zaporni ventil	- Zapornega ventila ni mogoče aktivirati. Morda je zaporni ventil umazan ali pa je prišlo do okvare motorja ali pozicijskih senzorjev. Pozor: Omejena enota za zaščito pred puščanjem!	- Preverite delovanje tako, da ročno aktivirate zaporni ventil. - Preverite električne napeljave in vtične povezave. Po potrebi obvestite servisno službo Hansgrohe.
<u>Motnja</u> senzor pretoka	- Že dlje časa ni bil zajet noben impulz turbine. Morda je prisotna nečistoča oz. okvara turbine ali senzorja. Pozor: Omejena enota za zaščito pred puščanjem!	- Odprite odzemno mesto vode in preverite, ali se na krmilniku (LED) prikažejo impulzi turbine. Po potrebi obvestite servisno službo Hansgrohe.
<u>Motnja</u> senzor tlaka	- Senzor tlaka ne javlja nobenih informacij.	- Preverite električne napeljave in vtične povezave. Po potrebi obvestite servisno službo Hansgrohe.
<u>Motnja</u> temperaturni senzor	- Temperaturni senzor ne javlja nobenih informacij.	- Preverite električne napeljave in vtične povezave. Po potrebi obvestite servisno službo Hansgrohe.
<u>Motnja</u> senzor prevodnosti	- Senzor prevodnosti ne javlja nobenih informacij.	- Preverite električne napeljave in vtične povezave. Po potrebi obvestite servisno službo Hansgrohe.
<u>Napotek</u> ni baterije	- Baterije ni ali pa je prazna.	- Zamenjajte baterijo.
<u>Napotek</u> ni električnega napajanja	- Napajalnik ni priključen ali pa se ne napaja. Naprava deluje na baterije.	- Preverite napajalnik in električno napajanje.
<u>Napotek</u> WLAN moten	- Ni povezave z omrežjem.	- Vzpostavite povezavo z omrežjem. - Pri šibkem WLAN-signalu je treba po potrebi uporabite ojačevalnik/repetitor signala WLAN.
Zelo majhna količina pretoka	- Naprava je vgrajena v nasprotni smeri pretoka.	- Upoštevajte smer pretoka in pravilno vgradite napravo.



⚠ Ohutusjuhised

- △ Muljumis- ja löikevigastuste vältimiseks tuleb kokkupaneku ajal kanda kindaid.
- △ Elektriseadmete käsitsemisel esinevad põhimõtteliselt ohud. Seetõttu järgige seadusega sätestatud ohutuse ja tervisekaitse eeskirju (VSG), teisi üldtunnustatud ohutuse ja töötervishoiu eeskirju ning ametiühingu eeskirju (BGV).
- △ Pontos Base seadet ei tohi modifitseerida. Tootja ei vastuta toote nõuetele mittevastava muutmise tagajärjel tekkinud kahjude eest.
- △ Paigaldamise ajal järgige ettenähtud pinge ja voolutugevuse väärtusi (vt tehnilisi andmeid).
- △ Elektrisüsteemide või juhtimissüsteemi kallal tohivad töötada ainult kvalifitseeritud elektrikud.
- △ Enne töö alustamist tõmmake toiteadapter välja ja eemaldage patareid.
- △ Kontrollige toiteadapterit regulaarselt ja laske see kahjustuste korral kvalifitseeritud elektrikul välja vahetada.

Üldosa

- See kasutusjuhend aitab Pontos Base seadet turvaliselt ja tõhusalt kasutada.
- See kuulub tarnekomplekti ja peab olema kasutajatele kogu aeg juurdepääsetav.
- Tehniliste edasiarenduste tõttu võivad käesoleva kasutusjuhendi illustatsioonid ja kirjeldused pisut erineda tegelikult tarnitud Pontos Base lekkekaitsest.
- Me ei vastuta selle kasutusjuhendi mittejärgimisest tekkinud kahju eest.
- Paigaldus-, hooldus- ja remonditöid tohivad teostada ainult vastava väljaõppega volitatud spetsialistid. Need on inimesed, kellel on väljaõppe, juhendamise või kogemuste põhjal volitus nõutavaid tegevusi läbi viia ning kes suudavad seejuures võimalikke ohte ära tunda ja vältida. Nad peavad tundma asjakohaseid ohutusstandardeid, määrusi ja ametiühingu eeskirju ning nad peavad olema tutvunud kasutusjuhendiga.
- Saatja/vastuvõtja töötab ISM sagedusalas (2,4 GHz). Vältida tuleb paigaldamist sama kanaligaotusega seadmete (nt WLAN-seadmed, HF-komponendid jne) lähedusse.
- Töötades ebasoodsates keskkonnaningimustes, raudbetoonseinte, teras- ja raudraamidega hoonetes/ruumides või metallist takistuste (nt mööbli) läheduses, võib raadio vastuvõtt olla häiritud ja katkendlik. Vajadusel tuleb raadiosignaali ulatuse suurendamiseks ühendada põhiruuteri külge WLAN-i kordaja.
- Nõuetekohase toimimise tagamiseks peab toodet kasutama alati koos uusima püsivaraga.

Bontos Base seadme väljatöötamisel ja tootmisel kasutati järgmisi Euroopa ja Saksamaa standardeid:

- DIN EN 806
- DIN 1988
- DIN 3553

Käesolevaga kinnitab Hansgrohe SE, et raadioseadme tüüp Pontos Base vastab määrusele 2014/53/EL. EL vastavusdeklaratsiooni täistekst on saadaval veebilehel pro.hansgrohe.com

Ostarbekohane kasutamine

- Toode on mõeldud kasutamiseks eranditult joogiveega!
- Pontos Base on standardile DIN 3553 vastav tõhus lekkekaitse korteritele ja ühepereelamutele.
- Lekkekaitset tohib paigaldada ainult ventileeritavatesse ja köetavatesse ruumidesse.
- Süsteemist tingitult ei saa tagada 100% kaitset veekahjustuste eest.
- Mis tahes muud kasutamist või täiendaval otstarbel kasutamist, peetakse ebaõigeks kasutamiseks.
- Otstarbekohane kasutamine hõlmab ka antud kasutusjuhendi järgimist.

Paigaldusjuhised

- Enne kokkupanekut tuleb kontrollida, et tootel ei esineks transpordikahjustusi. Pärast paigaldamist ei aksepteerita transpordi- ega pinnakahjustusi.
- Torud ja liitmikud tuleb paigaldada läbi pesta ja kontrollida kehtivate standardite kohaselt.
- Järgida tuleb vastavas riigis kehtivaid paigalduseeskirju.
- Seadet tohib paigaldada üksnes standardile DIN 1988 vastavatesse joogiveepaigaldistesse, otse veevarustuse süsteemi taha. Paigaldamine peab toimuma pingevabalt.
- Tingimata tuleb arvestada korpusele noolega märgitud voolusuunda!

Tehnilised andmed

Patareid:	9 V Block (6LR61)
Puhverpatarei (trükkplaadil):	CR 2032
Kaitseaste:	IPX3
Võrguühendus:	WLAN 2,4 GHz
Võrgutugi	TCPIP/IPv4
MQTT Port 8883 kaudu	
Töö rõhk:	max 1,6 MPa
Soovituslik töö rõhk:	0,1 - 0,5 MPa (1 MPa = 10 bar = 147 PSI)
Voolukiirus Dp 1,0 bar:	7,3 m ³ /h
Keskkonnatemperatuur:	10 - 60 °C
Töötetemperatuur:	10 - 30 °C
Mootori pöördemoment:	min 2 Nm
Kaal:	u 1275 g
Standardile DIN EN 61558-2-16 vastav võrguadapter:	XY24S-1202000Q-U
Juhtme pikkus:	180 cm
Sisendpinge:	100 - 240 V vahelduvvool
Võrgusagedus:	50 - 60 Hz
Väljundpinge:	12 V alalisvool
Voolutugevus:	2 A
Pistik:	Alalisvoolu pistik 2,1 x 5,5 mm
Kaitseklass:	3

 **Kasutatud patareide ning kasutatud elektri- ja elektroonikaseadmete utiliseerimine** (kasutamiseks Euroopa Liidu riikides ja teistes Euroopa riikides, kus nende toodete jaoks on eraldi kogumissüsteem).

Patariil, tootel või pakendil olev sümbol näitab, et toodet ega patareid ei tohi käidelda koos tavaliste majapidamisjäätmetega. Toote ja patarei nõuetekohase utiliseerimisega kaitsete keskkonda ja kaasinimeste tervist. Valel viisil kasutuselt kõrvaldamine ohustab keskkonda ja tervist. Materjalide ringlussevõtt aitab vähendada toorainete tarbimist. Toote ja patarei nõuetekohase utiliseerimise tagamiseks viige toode kasutatud elektri- ja elektroonikaseadmete kogumispunkti. Selle toote või aku ringlussevõtu kohta küsige lisateavet kohalikul omavalitsusest, jäätmekäitlusettevõttest või teile toote müünud poest.

Sümbolite selgitus

Hooldus

- Soovitage seadet hooldada iga 2 aasta tagant.
- Hooldada tuleb turbiini, sisselaske sõelfiltrit, kaablikimpe ja sulgventiile.
- Kontrollige kaablikimpe visuaalselt (kaabel on murdunud? Kas see on õigesti sisestatud?)
- Kontrollige turbiini ja väljalülitust:
Valige profiil „Eemal“ (nt piirväärtusega 10 liitrit) ja laske veel voolata. Kui sulgventiil sulgub pärast 10 liitrit, töötavad turbiin ja sulgventiil laitmatult.
- Kontrollige sisselaske sõelfiltrit
Lülitage joogiveepaigaldis välja ja vabastage see rõhu alt, ühendage peatoiteallikast lahti. Keerake korpuse kruviühendused täielikult lahti, eemaldage Pontos Base. Kontrollige sisselaske sõelfiltrit, vajadusel eemaldage see ja loputage puhta veega (vajadusel asendage uuega). Paigaldage vastupidises järjekorras tagasi. Avage aeglaselt joogiveevarustus.
- Patarei tuleb hiljemalt kahe aasta möödudes välja vahetada. Ärge kasutage akut!

Mõõtmed (vt lk 92)

Hooldusosad (vt lk 92)

Lisatarvikud (ei kuulu tarnekomplekti)

- Pontos Scout #15887000

Puhastamine

Ärge puhastage plastidetaile lahustipõhiste hooldusvahenditega.

Kasutamine (vt lk 66)

Vastavusmärk (vt lk 100)



Funktsioon	Selgitus
Profiil	- Eelseadistatud kasutajaprofiile saab kasutaja jaoks individuaalselt kohandada.
Iseõppimise etapp	- Iseõppimise etapis salvestab Pontos Base kasutaja kasutusharjumused ja kohandab etteantud aja jooksul profiili „kohal“. Iseõppimise etapis puudub lekkekaitse!
Leke veehulk	- Maksimaalne veekogus, mida saab korraga võtta. <u>Näide.</u> Suurima veevõtukogusega veevõtukoht on vann. Vanni maht on umbes 120 liitrit. Valige profiili „kohal“ väärtuseks 200 liitrit.
Leke veevõtu kestus	- Kui tuvastatakse veevõit, mis kestab määratud ajast kauem, tõkestab seade veevoolu.
Leke vee voolukulu	- Kui ületatakse määratud vee voolukulu, tõkestab seade 1 minuti möödudes veevoolu. - Seadistused tuleb alati teha suurimast tarbijast lähtudes. - Mitme tarbija samaaegsel kasutamisel tuleb vooluhulk liita.
Mikroleke tuvastatud	- Mikrolekketesti abil on võimalik tuvastada väga väikesed lekkekogused, mis jäävad turbiini käivituspiirist allapoole. Selleks katkestatakse lühikeseks ajaks veevarustus ja mõõdetakse sissevoolava vee kogus. - Kui katse ajal võetakse vett, tuvastab seade rõhulanguse ja sulgeventiil avatakse.
Pontos Scout teatab lekkest	- Kui ühendatud Pontos Scout teatab lekkest, tõkestab Pontos Base veevoolu. (Pontos Scout on lisatarvik ega kuulu Pontos Base tarnekomplekti)
hansgrohe home rakendus	- Et saaksite kasutada kõikefunktsioone, laadige oma nutitelefoni alla hansgrohe home rakendus. Seda on vaja parameetrite kohandamiseks, tõukesõnumite vastuvõtmiseks, samuti muude funktsioonide kasutamiseks.

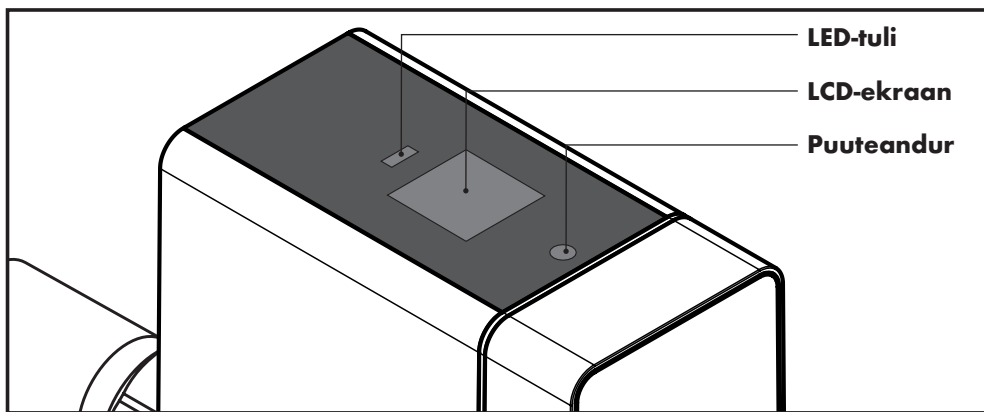

Seadme kasutajaliides koosneb neljarealisest LCD-ekraanist, LED-olekutulest ja puuteandurist.

LED-olekutuli

LED-indikaator	Roheline	Punane
LED-tuli põleb	Lekkekaitse aktiivne	Üldine häire
LED-tuli vilgub	Mootor avaneb/sulgub, vooluhulk tuvastatud	Lekkekahtlus

Seadme puuteanduri kasutamine

Seadme olek	Tegevus	Funktsioon
Sulgeventiil on avatud	Vajutage puuteandurit 1 kord 3 sekundit, kinnitamiseks vajutage 1 kord lühidalt	Sulgeventiil sulgub
Sulgeventiil on suletud	Vajutage puuteandurit 1 kord 3 sekundit, kinnitamiseks vajutage 1 kord lühidalt	Sulgeventiil avaneb
Häire (LED „punane“ põleb) sulgeventiil on suletud	Vajutage puuteandurit 1 kord 3 sekundit	Häire lähtestatakse.
Profiili vahetamine	Vajutage puuteandurit 1 kord lühidalt	Profiil vahetatakse
WLAN HotSpot	Vajutage puuteandurit 1 kord 10 sekundit	Seadme WLAN HotSpot aktiveerub/inaktiveerub
Tehaseseadetele lähtestamine	Vajutage puuteandurit 1 kord 20 sekundit	Seade lähtestatakse tehasesätetele

Võrgu lähtestamine

Ülesanne	Tegevus	Tulemus
Seadme taaskäivitamine	Eemaldage patarei, ühendage lahti võrguadapter, ühendage võrguadapter uuesti, sisestage taas patarei	Seade käivitub taas

Täiendavaid seadistusi saab teha hansgrohe home rakenduses.

**Häired**

Rikkest antakse seadme visuaalsete ja akustiliste teadetega (häiretoon). Vea saab kuvada ka hansgrohe home rakenduses ja nutitelefoni saadetava tõukesõnumina.

Häire	Põhjus	Abinõu
<u>Lekkekahtlus</u> Veehulk	- Maksimaalne lubatud veehulk ületati. Võimalik, et esineb veehulga leke.	- Eemaldage kas leke või korrigeerige piirväärtust. Kinnitage vea eemaldamine ja avage sulgeventiil.
<u>Lekkekahtlus</u> Veevõtu kestus	- Maksimaalne lubatud aeg ületati. Võimalik, et esineb kestuse leke.	- Eemaldage kas leke või korrigeerige piirväärtust. Kinnitage vea eemaldamine ja avage sulgeventiil.
<u>Lekkekahtlus</u> Vee voolukulu	- Maksimaalne lubatud vooluhulk ületati. Võimalik, et esineb voolukulu leke või on toru katki.	- Eemaldage kas leke või korrigeerige piirväärtust. Kinnitage vea eemaldamine ja avage sulgeventiil.
<u>Lekkekahtlus</u> mikroleke	- Maksimaalne lubatud mikroleke maht ületati. Võimalik, et esineb mikroleke, nt WC-loputuspaagis.	- Eemaldage leke.
<u>Lekkekahtlus</u> Pontos Scout	- Ühendatud Pontos Scout teatab lekkkest.	- Kontrollige paigalduskohta ja eemaldage leke. Kinnitage vea eemaldamine ja avage sulgeventiil.
<u>Rike</u> sulgeventiil	- Sulgeventiili ei saa käitada. Sulgeventiil võib olla määrdund või mootor või asendiandur on defektne. Hoiatus: piiratud lekkekaitse!	- Kontrollige toimimist liigutades sulgeventiili manuaalselt. - Kontrollige elektrijuhtmeid ja pistikühendusi. Vajadusel pöörduge Hansgrohe teeninduse poole.
<u>Häire</u> vooluhulgaandur	- Pika aja jooksul ei tuvastatud turbiiniimpulsse. Võimalik, et turbiin on määrdund või defektne või on andur defektne. Hoiatus: piiratud lekkekaitse!	- Avage veevõtukoht ja kontrollige, kas turbiini impulsse kuvatakse juhtimispldil (LED). Vajadusel pöörduge Hansgrohe teeninduse poole.
<u>Rike</u> rõhuandur	- Rõhuandur ei edasta mingit teavet.	- Kontrollige elektrijuhtmeid ja pistikühendusi. Vajadusel pöörduge Hansgrohe teeninduse poole.
<u>Rike</u> temperatuuriandur	- Temperatuuriandur ei edasta mingit teavet.	- Kontrollige elektrijuhtmeid ja pistikühendusi. Vajadusel pöörduge Hansgrohe teeninduse poole.
<u>Rike</u> Juhtivuse andur	- Juhtivuse andur ei edasta mingit teavet.	- Kontrollige elektrijuhtmeid ja pistikühendusi. Vajadusel pöörduge Hansgrohe teeninduse poole.
<u>Märkus</u> puudub patarei	- Patarei puudub või on tühi.	- Vahetage patarei välja.
<u>Märkus</u> puudub võrgutoide	- Võrguadapter ei ole ühendatud või puudub toitepinge. Seade on patareitoite režiimis.	- Kontrollige võrguadapterit ja võrgutoidet.
<u>Märkus</u> WLAN on häiritud	- Puudub võrguühendus.	- Looge võrguühendus. - Kui WLAN-signaali on nõrk, võib olla vaja kasutada WLAN-võimendit/-kordajat.
Vooluhulk on väga väike	- Seade on paigaldatud voolule vastupidises suunas.	- Järgige voolusuunda ja paigaldage seade õigesti.



Drošības norādījumi

- △ Lai nepieļautu saspiešanu un grieztas brūces, uzstādīšanas laikā jāvalkā cimdi.
- △ Rīkojoties ar ierīcēm, kas tiek darbinātas ar elektrību, iespējama bīstamība. Tāpēc ievērojiet likumu noteikumus par drošību un veselības aizsardzību (VSG), vispārīgos drošības un arodveselības noteikumus, kā arī negadījumu novēršanas noteikumus (BGV).
- △ Neveiciet nekādas izmaiņas Pontos Base iekārtā. Ražotājs neuzņemas atbildību par zaudējumiem, kas radušies nepareizi veiktu pārveidojumu dēļ.
- △ Uzstādīšanas laikā ievērojiet noteikto spriegumu un strāvas stiprumu (skatīt tehniskos datus).
- △ Darbus pie elektriskajām iekārtām un to vadību drīkst veikt tikai elektriķi.
- △ Pirms darbu sākšanas atvienojiet elektrības kontaktdakšu un izņemiet baterijas.
- △ Regulāri pārbaudiet elektrofikla adapteri un, ja tas ir bojāts, lūdziet elektriķim to nomainīt.

Vispārīgā informācija

- Šī ekspluatācijas instrukcija paredzēta, lai Pontos Base varētu lietot droši un efektīvi.
- Tā ir iekļauta piegādes komplektācijā un vienmēr jāuzglabā lietotājam pieejamā vietā.
- Tehnisko uzlabojumu dēļ šajā ekspluatācijas instrukcijā iespējamas nelielas attēlu un aprakstu atšķirības no faktiskās Pontos Base noplūdes aizsargierīces.
- Par bojājumiem, kas radušies šīs ekspluatācijas instrukcijas neievērošanas dēļ, neuzņemamies nekādu atbildību.
- Uzstādīšanas, apkopes un remonta darbus drīkst veikt tikai autorizēts, apmācīts personāls. Tās ir personas, kas, pateicoties apmācībai, instruēšanai vai pieredzei, ir tiesīgas veikt attiecīgos darbus un atpazīt un novērst iespējamus riskus. Tām jāpārzina attiecīgie drošības standarti, noteikumi un negadījumu novēršanas noteikumi un jāizlasa ekspluatācijas instrukcija.
- Raidītāja/uztvērēja bloks darbojas ISM frekvences diapazonā (2,4 GHz). Iekārtu nedrīkst uzstādīt tādu ierīču tuvumā, kas izmanto to pašu frekvences kanālu (piemēram, WLAN ierīces, augstfrekvences komponenti u. c.).
- Lietojot nelabvēlīgos apstākļos, ēkā/telpās ar dzelzsbetona sienām, tērauda un dzelzs rāmi vai metāla šķēršļu tuvumā (piemēram, mēbeļu), signāla uztveršana var būt traucēta un pārtraukta. Ja nepieciešams, galvenajam maršrutētājam jāpieslēdz WLAN retranslators, lai palielinātu radiosignāla darbības rādus.
- Lai nodrošinātu nevainojamu darbību, izstrādājums vienmēr jālieto ar jaunāko aparātprogrammatūru.

Izstrādājot un konstruējot Pontos Base, tika izmantoti šādi Eiropas un Vācijas standarti:

- DIN EN 806
- DIN 1988
- DIN 3553

Ar šo Hansgrohe SE apliecina, ka radioiekārtas modelis Pontos Base atbilst Direktīvai 2014/53/ES. Pilns ES atbilstības deklarācijas teksts pieejams interneta vietnē: pro.hansgrohe.com

Paredzētais lietojums

- Izstrādājums paredzēts tikai dzeramajam ūdenim!
- Pontos Base ir efektīva noplūdes aizsargierīce atbilstoši DIN 3553 dzīvokļiem un viengimenes mājām.
- Noplūdes aizsargierīci drīkst izmantot tikai labi vēdināmās apsildāmās telpās.
- 100 % aizsardzība pret ūdens radītiem bojājumiem sistēmas nosacījumu dēļ nevar tikt garantēta.
- Cita veida lietojums uzskatāms par paredzētajam lietojumam neatbilstošu.
- Paredzētais lietojums ietver arī šīs ekspluatācijas instrukcijas ievērošanu.

Uzstādīšanas norādījumi

- Pirms uzstādīšanas jāpārbauda, vai transportēšanas laikā izstrādājumam nav radušies bojājumi. Pēc uzstādīšanas netiek atzīti transportēšanas vai virsmas bojājumi.
- Cauruļvadi un jāucējkrāni jāuzmontē atbilstoši spēkā esošajiem standartiem, jāizskalo un jāpārbauda.
- Jāievēro attiecīgajā valstī spēkā esošās uzstādīšanas vadlīnijas.
- Izstrādājumu paredzēts uzstādīt tikai dzeramā ūdens sistēmās atbilstoši DIN 1988, uzreiz aiz ūdens skaitītāja. Uzstādīšana jāveic bez nosprigojuma.
- Noteikti ievērojiet plūsmas virzienu, kas uz korpusa iezīmēts ar buliņu!

Tehniskie dati

Baterija:	9 V krona (6LR61)
buferbaterija (uz plates):	CR 2032
Aizsardzības klase:	IPX3
Tikla savienojums:	WLAN 2,4 GHz
Tikla atbalsts:	TCPIP/IPv4
MQTT caur portu 8883	
Darba spiediens:	maks. 1,6 MPa
leteicamais darba spiediens:	0,1 – 0,5 MPa (1 MPa = 10 bar = 147 PSI)
Caurplūdes jauda Dp 1,0 bar:	7,3 m ³ /h
Apkārtējā gaisa temperatūra:	10 °C – 60 °C
Darba temperatūra:	10 °C – 30 °C
Motora griezes moments:	min. 2 Nm
Svars:	apm. 1275 g
Barošanas bloks atbilstoši DIN EN 61558-2-16:	XY24S-1202000Q-U
Kabeļa garums:	180 cm
Ieejas spriegums:	100–240 V AC
Tikla frekvence:	50–60 Hz
Izejas spriegums:	12 V DC
Strāva:	2 A
Spraundnis:	DC spraudnis 2,1 x 5,5 mm
Aizsargklase:	3

 **Nolietoto bateriju un elektrisko un elektronisko ierīču utilizācija** (piemērojama Eiropas Savienības un citās Eiropas valstīs ar atsevišķu šo izstrādājumu savākšanas sistēmu).

 Simbols uz baterijas, izstrādājuma vai iepakojuma norāda, ka izstrādājums vai baterija nav izmetams parastajos sadzīves atkritumos. Pareizi utilizējot izstrādājumu un bateriju, jūs pasargājat vidi un līdzilvēku veselību. Nepareiza utilizācija apdraud vidi un veselību. Materiālu otrreizēja pārstrāde palīdz samazināt izejvielu patēriņu. Lai nodrošinātu, ka izstrādājums un baterija tiek utilizēta pareizi, nododiet izstrādājumu utilizācijai elektrisko un elektronisko ierīču otrreizējās pārstrādes pieņemšanas punktā. Papildu informācija par šī izstrādājuma vai baterijas otrreizējo pārstrādi iegūstama pašvaldībā, komunālajā atkritumu apsaimniekošanas uzņēmumā vai veikalā, kur iegādājāties izstrādājumu.

Simbolu skaidrojums

Tehniskā apkope

- Tehnisko apkopi ieteicams veikt ik pēc 2 gadiem.
- Tehniskā apkope jāveic turbinai, ieejas sietam, vadu saišķiem un noslēgēlementam.
- Vadu saišķu vizuāla pārbaude (vai vadi nav salocīti, vai tie ir pareizi pievienoti)
- Turbinas un noslēgēlementa pārbaude: aktivizējiet profilu „Prombūtne” (piemēram, ar 10 litru robežvērtību) un teciniet ūdeni. Ja noslēgēlements pēc 10 litriem aizveras, turbīna un noslēgēlements darbojas pareizi.
- Ieejas sieta pārbaude
Noslēdziet dzeramā ūdens sistēmu un atvienojiet spiedienu un galveno elektroapgādi. Pilnīgi atskrūvējiet no korpusa skrūšsavienojumus, noņemiet Pontos Base. Pārbaudiet ieejas sietu, izņemiet, ja nepieciešams, un noskalojiet ar tīru ūdeni (nomainiet, ja nepieciešams). Samontējiet apgriezītā secībā. Lēnām atveriet dzeramā ūdens padevi.
- Baterija jānomaina ne vēlāk kā pēc diviem gadiem. Neizmantojiet akumulatoru!

 **Izmēri** (skatīt 92. lpp.)

 **Servisa detaļas** (skatīt 92. lpp.)

Papildpiederumi (nav iekļauti piegādes komplektācijā)

- Pontos Scout #15887000

Tīrīšana

Plastmasas detaļas netīriet ar šķīdinātājus saturošiem kopšanas līdzekļiem.

 **Vadība** (skatīt 69. lpp.)

 **Pārbaudes marķējums** (skatīt 100. lpp.)



Funkcija	Paskaidrojums
Profili	- Iestatītos lietotāja profilus var individuāli pielāgot lietotājam.
Pašpielāgošanas fāze	- Pašpielāgošanas fāzes laikā Pontos Base saglabā lietotāja lietošanas ieradumus un pēc iepriekš definēta laika pielāgo profilu „Klātbūtne”. Pašpielāgošanas fāzē aizsardzība pret noplūdi nedarbojas!
<u>Noplūde</u> Ūdens daudzums	- Maksimālais ūdens daudzums, kādu var iztecināt vienā reizē. <u>Piemērs:</u> krāns ar lielāko iztecināšanas daudzumu ir vannas krāns. Vannas tilpums ir apm. 120 litru. Vērtību profilā „Klātbūtne” iestatiet uz 200 litriem.
<u>Noplūde</u> Ūdens iztecināšanas ilgums	- Ja tiek konstatēta ilgāka tecināšana, nekā ir iestatīts, ierīce to bloķē.
<u>Noplūde</u> Ūdens plūsma	- Ja iestatītā ūdens plūsma tiek pārsniegta, ierīce to bloķē pēc 1 minūtes. - Iestatījums vienmēr ir jāveic atbilstoši vislielākajam patērētājam. - Ja vienlaikus tiek lietoti vairāki patērētāji, plūsmas apjoms ir jāsaskaista.
Konstatēta mikronoplūde	- Mikronoplūdes testa laikā iespējams noteikt minimālo noplūdes daudzumu, kas ir zem turbīnas iedarbošanās robežas. Šim nolūkam ūdens padeve uz īsu brīdi tiek pārtraukta un tiek mērīts vēl iztekošā ūdens daudzums. - Ja testa laikā tiek tecināts ūdens, ierīce konstatē spiediena kritumu un noslēglements tiek atvērts.
Pontos Scout ziņo par noplūdi	- Ja pievienotais Pontos Scout ziņo par noplūdi, Pontos Base bloķē ūdens padevi. (Pontos Scout ir papildpiederums, kas nav iekļauts Pontos Base piegādes komplektācijā)
hansgrohe home lietotne	- Lai varētu izmantot visas funkcijas, ielādējiet savā viedtālrunī hansgrohe home lietotni. Tā ir vajadzīga, lai pielāgotu parametrus, saņemtu pašpiegādes paziņojumus, kā arī izmantotu papildu funkcijas.

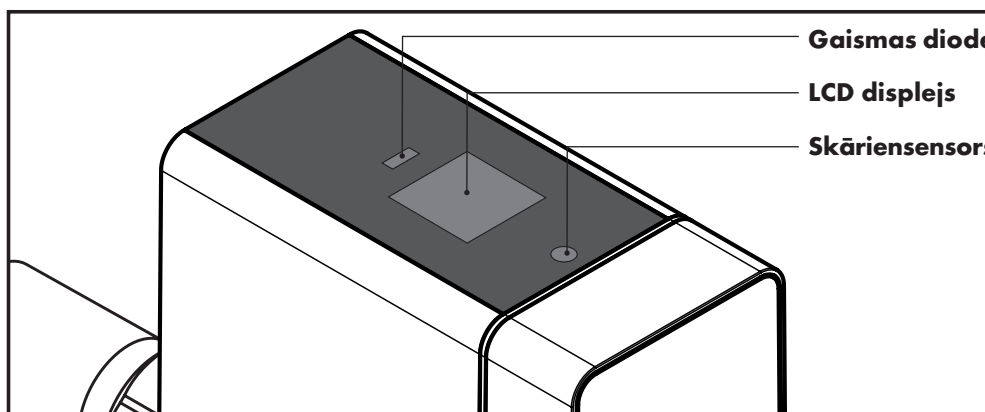

Gaismas diode
LCD displejs
Skāriensensors

Ierīces vadības interfeisu veido četru rindu LCD displejs, statusa indikācijas gaismas diode un skāriensensors.

Statusa indikācijas gaismas diode

Gaismas diodes indikators	Zaļš	Sarkans
Gaismas diode deg	Aizsardzība pret noplūdi darbojas	Vispārējs traucējums
Gaismas diode mirgo	Motors atveras/aizveras, konstatēta plūsma	Aizdomas par noplūdi

Ierīces skāriensensora lietošana

Ierīces stāvoklis	Darbība	Funkcija
Noslēglements ir atvērts	1 reizi uz 3 s. nospiediet skāriensensoru, lai apstiprinātu, nospiediet 1 reizi	Noslēglements aizveras
Noslēglements ir aizvērts	1 reizi uz 3 s. nospiediet skāriensensoru, lai apstiprinātu, nospiediet 1 reizi	Noslēglements atveras
Traucējums (deg sarkana gaismas diode) - noslēglements ir aizvērts	1 reizi uz 3 s. nospiediet skāriensensoru	Traucējuma atiestate
Profilu mainīšana	1 reizi īsi nospiediet skāriensensoru	Profilu mainīšana
WLAN tīklājs	1 reizi uz 10 s. nospiediet skāriensensoru	Ierīces WLAN tīklājs tiek aktivizēts/deaktivizēts
Rūpnīcas iestatījumu atjaunošana	1 reizi uz 20 s. nospiediet skāriensensoru	Ierīcē tiek atjaunoti rūpnīcas iestatījumi

Tikla atiestate

Uzdevums	Darbība	Rezultāts
Ierīces pārstartēšana	Izņemiet bateriju, atvienojiet barošanas bloku, pievienojiet barošanas bloku, ielieciet bateriju	Ierīce tiek iedarbināta no jauna

Papildu iestatījumus varat veikt hansgrohe home lietotnē.



Traucējumi

Par traucējumiem ierīce signalizē ar optiskiem un akustiskiem (trauksmes signāls) paziņojumiem. Traucējums papildus var tikt parādīts hansgrohe home lietotnē un pašpiegādes paziņojumā jūsu viedtālrunī.

Traucējums	Cēlonis	Risinājums
<u>Aizdomas par noplūdi</u> : ūdens apjoms	- Pārsniegts maksimāli pieļaujamais ūdens apjoms. Iespējams, ka ir apjoma noplūde.	- Novērsiet noplūdi vai pielāgojiet robežvērtību. Apstipriniet kļūdu un atveriet noslēgto elementu.
<u>Aizdomas par noplūdi</u> : ūdens tecināšanas ilgums	- Pārsniegts maksimāli pieļaujamais laiks. Iespējams, ka ir laika noplūde.	- Novērsiet noplūdi vai pielāgojiet robežvērtību. Apstipriniet kļūdu un atveriet noslēgto elementu.
<u>Aizdomas par noplūdi</u> : ūdens plūsma	- Pārsniegta maksimāli pieļaujamā plūsma. Iespējams, ka ir caurplūdes noplūde, piemēram, ūdens caurules plūsums.	- Novērsiet noplūdi vai pielāgojiet robežvērtību. Apstipriniet kļūdu un atveriet noslēgto elementu.
<u>Aizdomas par noplūdi</u> : mikronoplūde	- Pārsniegts maksimāli pieļaujamais mikronoplūdes apjoms. Iespējams, ka ir mikronoplūde, piemēram, tualetes poda skalošanas kastē.	- Novērsiet noplūdi.
<u>Aizdomas par noplūdi</u> : Pontos Scout	- Pievienotais Pontos Scout ziņo par noplūdi.	- Pārbaudiet uzstādīšanas vietu un novērsiet noplūdi. Apstipriniet kļūdu un atveriet noslēgto elementu.
<u>Traucējums</u> : noslēgto elements	- Noslēgto elementu nevar aktivizēt. Noslēgto elements var būt nefīrs, motors vai pozīcijas sensors var būt bojāts. Uzmanību: ierobežota noplūdes aizsardzība!	- Pārbaudiet darbību, noslēgto elementu aktivizējot manuāli. - Pārbaudiet elektrības vadus un spraudsavienojumus. Ja nepieciešams, sazinieties ar Hansgrohe servisu.
<u>Traucējums</u> : plūsmas sensors	- Ilgāku laiku nav uztverti turbīnas impulsi. Iespējams, turbīna ir netīra vai bojāta vai sensors ir bojāts. Uzmanību: ierobežota noplūdes aizsardzība!	- Atveriet ūdens krānu un pārbaudiet, vai vadības ierīcē (gaismas diode) tiek parādīti turbīnas impulsi. Ja nepieciešams, sazinieties ar Hansgrohe servisu.
<u>Traucējums</u> : spiediena sensors	- Spiediena sensors nesūta nekādu informāciju.	- Pārbaudiet elektrības vadus un spraudsavienojumus. Ja nepieciešams, sazinieties ar Hansgrohe servisu.
<u>Traucējums</u> : temperatūras sensors	- Temperatūras sensors nesūta nekādu informāciju.	- Pārbaudiet elektrības vadus un spraudsavienojumus. Ja nepieciešams, sazinieties ar Hansgrohe servisu.
<u>Traucējums</u> : vadītspējas sensors	- Vadītspējas sensors nesūta nekādu informāciju.	- Pārbaudiet elektrības vadus un spraudsavienojumus. Ja nepieciešams, sazinieties ar Hansgrohe servisu.
<u>Norādījums</u> : nav baterijas	- Nav baterijas vai tā ir tukša.	- Nomainiet bateriju.
<u>Norādījums</u> : nav elektroapgādes	- Barošanas bloks nav pievienots vai tam nepienāk spriegums. Ierīce darbojas ar bateriju.	- Pārbaudiet barošanas bloku un elektroapgādi.
<u>Norādījums</u> : WLAN traucējums	- Nav savienojuma ar tīklu.	- Izveidojiet savienojumu ar tīklu. - Ja ir pārāk vājš WLAN signāls, jāizmanto WLAN pastiprinātājs/retranslator.
Pārāk maza caurplūde	- Ierīce uzstādīta pretēji plūsmas virzienam.	- Ievērojiet plūsmas virzienu un uzstādiet ierīci pareizi.

Sigurnosne napomene

- △ Radi sprečavanja prignječena i posekotina, prilikom montaže treba nositi rukavice.
- △ Načelno prilikom rukovanja električnim uređajima mogu nastati razne opasnosti. Zato imajte na umu zakonske propise koji se tiču bezbednosti i zdravstvene zaštite (VSG), ostala općevažna bezbednosna i pravila koja se tiču zaštite na radu kao i propise stručnih udruženja (BGV).
- △ Nemojte da izvodite nikakve modifikacije na jedinici Pontos Base. Proizvođač ne snosi odgovornost ni za kakva oštećenja koja nastanu usled nestručnih adaptacija.
- △ Prilikom instaliranja morate na umu imati propisane vrednosti napona i jačine struje (pogledajte tehničke podatke).
- △ Isključivo električari smeju da obavljaju radove na električnom sistemu ili upravljačkoj jedinici.
- △ Pre nego što započnete s radovima, izvucite mrežni adapter i izvadite baterije.
- △ Redovno proveravajte mrežni adapter i u slučaju oštećenosti prepustite ga električaru radi zamene.

Opšte odredbe

- Ovo uputstvo za rad vam omogućava da svojom jedinicom Pontos Base rukujete bezbedno i efikasno.
- Ono je sastavni deo sadržaja isporuke i mora da se čuva tako da korisniku bude dostupno u svakom trenutku.
- Zbog tehničkog razvoja, ilustracije i opisi iz ovog uputstva za rad mogu neznatno da se razlikuju od stvarno isporučene zaštite od curenja Pontos Base.
- Ne preuzimamo odgovornost za štete koje nastanu u slučaju nevažavanja ovog uputstva za rad.
- Isključivo obučeno i ovlašćeno stručno osoblje sme da obavlja radove montaže, održavanja i popravaka. To su osobe koje su na osnovu svoje edukacije, obuke ili iskustva, ovlašćene da obavljaju odgovarajuće neophodne aktivnosti i koje pritom mogu da prepoznaju i izbegnu eventualne opasnosti. One moraju da imaju znanja o odgovarajućim važećim bezbednosnim standardima, odredbama i propisu BGV i moraju prethodno da pročitaju ovo uputstvo za rad.
- Jedinice odašiljača i prijemnika rade u ISM frekventnom opsegu (2,4 GHz). Izbegavajte instalaciju u blizini uređaja sa istim rasporedom kanala (npr. WLAN uređaja, visokofrekventnih komponenata, itd.).
- Pri radu u nepovoljnim uslovima okruženja, u zgradama / sobama sa zidovima od armiranog betona, čelika i gvozdrenih okvira ili u blizini prepreka (npr. delova nameštaja) od metala, prijem može biti ometen i prekinut. Na glavni ruter eventualno treba priključiti WLAN repetitor, kako bi se uvećao domet signala.
- Kako bi radio besprekorno, firmver proizvoda uvek mora da bude ažuriran.

Tokom razvoja i konstrukcije jedinice Pontos Base primenjeni su sledeći evropski i nacionalni standardi:

- DIN EN 806
- DIN 1988
- DIN 3553

Ovim preduzeće Hansgrohe SE izjavljuje da je tip daljinskog sistema Pontos Base u skladu sa Direktivom 2014/53/EU. Pun tekst EU Deklaracije o usaglašenosti možete pronaći na sledećoj internet adresi: pro.hansgrohe.com

Namenska primena

- Proizvod je koncipiran isključivo za pitku vodu!
- Jedinica Pontos Base predstavlja efikasnu zaštitu od curenja u skladu sa standardom DIN 3553 za stanove i porodične kuće.
- Zaštita od curenja sme da se instalira samo u prostorijama koje se greju i imaju dobru ventilaciju.
- Zbog prirode sistema nije moguće garantovati stopostotnu zaštitu od oštećenja uzrokovanih vodom.
- Svaka druga upotreba smatra se nenamenskom.
- Namensko korišćenje podrazumeva i uvažavanje napomena iz ovog uputstva za rad.

Napomene o montaži

- Pre montaže proverite da li na proizvodu ima oštećenja nastalih u transportu. Nakon ugradnje se površinska oštećenja kao ni štete nastale u transportu ne mogu prepoznati.
- Vodovi i armature moraju da budu montirani, isprani i provereni u skladu sa važećim standardima.
- Pridržavajte se direktiva koje se odnose na instalaciju, a važe u zemljama u kojima se proizvod koristi.
- Ugradnja se vrši isključivo u instalacije pitke vode u skladu sa standardom DIN 1988, neposredno iza sistema vodmera. Ugradnja mora da bude bez naprezanja.
- Obavezno na umu imajte smer protoka naznačen strelicom na kućištu!

Tehnički podaci

Baterija:	9 V blok (6LR61)
Rezervna baterija (na ploči):	CR 2032
Razred zaštite:	IPX3
Mrežna veza:	WLAN 2,4 GHz
Mrežna podrška:	TCPIP/IPv4
MQTT preko porta 8883	
Radni pritisak:	maks. 1,6 MPa
Preporučeni radni pritisak:	0,1 - 0,5 MPa (1 MPa = 10 bar = 147 PSI)
Protočna snaga Dp 1,0 bar:	7,3 m ³ /h
Temperatura okruženja:	10°C - 60°C
Radna temperatura:	10°C - 30°C
Obrtni moment motora:	min. 2 Nm
Težina:	pribl. 1275 g
Ispravljač prema DIN EN 61558-2-16:	XY24S-1202000Q-U
Dužina kablova:	180 cm
Ulazni napon:	100 - 240 V AC
Mrežna frekvencija:	50 - 60 Hz
Izlazni napon:	12 V DC
Struja:	2 A
Utikač:	DC utikač 2,1 x 5,5 mm
Razred zaštite:	3

Odlaganje istrošenih baterija i istrošenih električnih i elektronskih uređaja u otpad
(primenljivo u zemljama Evropske unije i drugim evropskim zemljama sa zasebnim sistemom prikupljanja ovih proizvoda).

Simbol na bateriji, proizvodu ili ambalaži ukazuje na to da se proizvod ili baterija ne smeju odlagati kao običan komunalni otpad. Pravilnim odlaganjem proizvoda i baterije u otpad, doprinosite zaštiti životne sredine i zdravlja drugih. Nepravilno odlaganje u otpad ugrožava životnu sredinu i zdravlje. Recikliranje materijala pomaže u smanjenju potrošnje sirovina. Kako biste se uverili u to da su proizvod i baterija pravilno odloženi u otpad, predajte ih određenom sabirnom mestu za reciklažu električnih i elektronskih uređaja. Za više informacija o recikliranju ovog proizvoda ili baterije, obratite se svojoj opštini, komunalnom preduzeću za odlaganje otpada ili trgovini u kojoj ste proizvod kupili.

Tumačenje simbola

Održavanje

- Preporučujemo interval održavanja od 2 godine.
- U okviru toga treba obaviti radove održavanja turbine, ulaznog sita, kablovskih grana i ventila za zatvaranje.
- Kablovske grane vizuelno pregledajte (Da li su kablovi presavijeni? Da li su pravilno utaknuti?)
- Provera turbine i ventila za zatvaranje:
Odaberite profil „Odsutan“ (npr. sa graničnom vrednošću od 10 l) i istočite vodu. Ako se ventil za zatvaranje zatvara nakon 10 l, to znači da turbina i ventil rade neometano.
- Kontrola ulaznog sita
Isključite instalaciju pitke vode i rasteretite je pritiska, odvojite glavno napajanje strujom. U potpunosti odvijte sve vijčane spojeve na kućištu pa skinite jedinicu Pontos Base. Proverite ulazno sito; po potrebi ga izvadite i isperite čistom vodom (zamenite ga ako je to potrebno). Sastavite sve obrnutim redosledom. Polako opet otvorite dovod pitke vode.
- Baterija mora da se zameni najkasnije nakon dve godine. Nemojte da koristite punjive baterije!

Dimenzije (pogledajte str. 92)

Servisni delovi (pogledajte str. 92)

Poseban pribor (nije sadržan u isporuci)

- Pontos Scout #15887000

Čišćenje

Plastične delove nemojte da čistite sredstvima koja u sebi sadrže rastvarače.

Rukovanje (pogledajte str. 72)

Ispitna oznaka (pogledajte str. 100)



Funkcija	Objašnjenje
Profili	- Unapred zadati korisnički profili mogu individualno da se prilagode korisniku.
Faza samoučenja	- Tokom faze samoučenja jedinica Pontos Base memoriše navike i običaje korisnika pa na osnovu toga nakon prethodno definisanog vremena prilagođava profil „Prisutan“. Tokom faze samoučenja ne postoji zaštita od curenja!
Curenje zapremina vode	- Maksimalna količina vode koja se može ispuštiti odjednom. Primer: Mesto točenja sa najvećom količinom ispuštanja jeste kada. Približan volumen kade iznosi 120 litara. Vrednost u profilu „Prisutan“ namestite na 200 litara.
Curenje trajanje ispuštanja vode	- Uređaj se zaustavlja čim se registruje ispuštanje koje traje duže od vremena koje je podešeno.
Curenje protok vode	- Ako se prekorači podešeni protok vode, uređaj se zaustavlja nakon 1 minuta. - Uvek treba podesiti najveći potrošač. - Kod istovremenog korišćenja više potrošača treba sabrati protoke.
Prepoznata minijaturna curenja	- Kod ispitivanja minijaturnih curenja moguće je detektovati minimalna mesta curenja koja su ispod zaletne granice turbine. U tu svrhu se dovod vode nakratko prekida i meri se količina vode koja naknadno teče. - Ako se tokom testa istoči voda, uređaj prepoznaje pad pritiska i ventil za zatvaranje se otvara.
Pontos Scout dojavljuje curenje	- Ako povezana jedinica Pontos Scout dojava da ima curenja, jedinica Pontos Base prestaje s radom. (Jedinica Pontos Scout je poseban pribor i nije sadržana u isporuci jedinice Pontos Base)
Aplikacija hansgrohe home	- Kako biste mogli da koristite sve funkcije, preuzmite na svoj pametni telefon aplikaciju hansgrohe home. Ona vam je potrebna kako biste mogli da menjate parametre, primite „push“ poruke i koristite dodatne funkcije.

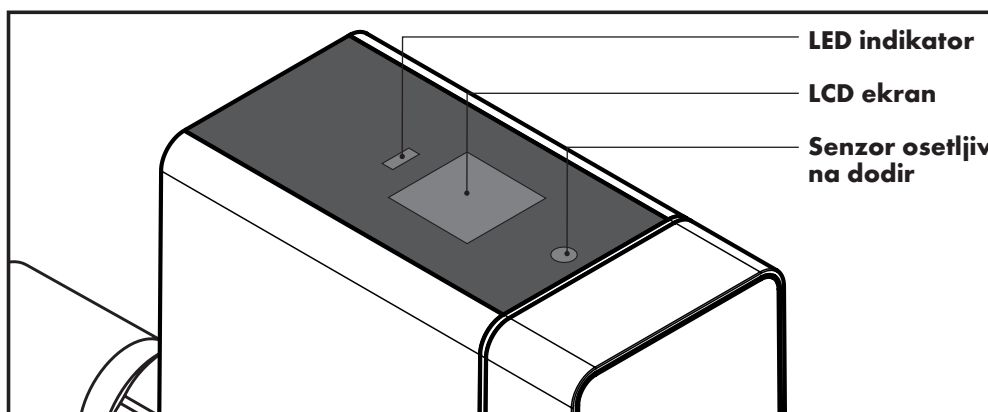

Korisnički interfejs uređaja čine LCD ekran u četiri reda, jedan LED indikator za prikaz statusa i jedan senzor osetljiv na dodir.

Prikaz statusa putem LED indikatora

LED indikator	Zeleno	Crveno
LED svetli	Aktivna zaštita od curenja	Opšta smetnja
LED treperi	Motor se otvara / zatvara, protok je prepoznat	Sumnja na curenje

Rukovanje senzorom osetljivim na dodir na uređaju

Stanje uređaja	Akcija	Funkcija
Ventil za zatvaranje je otvoren	Senzor osetljiv na dodir pritisnite 1 x u trajanju od 3s, za potvrdu 1 x nakratko pritisnite	Ventil za zatvaranje se zatvara
Ventil za zatvaranje je zatvoren	Senzor osetljiv na dodir pritisnite 1 x u trajanju od 3s, za potvrdu 1 x nakratko pritisnite	Ventil za zatvaranje se otvara
Smetnja („crveni“ LED uključen), ventil za zatvaranje je zatvoren	Senzor osetljiv na dodir pritisnite 1 x i držite pritisnutim 3s	Smetnja se resetuje.
Zamena profila	Senzor osetljiv na dodir pritisnite 1 x nakratko	Profili se zamenjuju
WLAN HotSpot	Senzor osetljiv na dodir pritisnite 1 x i držite pritisnutim 10s	WLAN HotSpot uređaja se aktivira / deaktivira
Vraćanje na fabrička podešavanja	Senzor osetljiv na dodir pritisnite 1 x i držite pritisnutim 20s	Uređaj se vraća na fabrička podešavanja

Mrežno resetovanje

Zadatak	Akcija	Rezultat
Ponovno pokretanje uređaja	Izvadite bateriju, odvojite ispravljač, opet spojite ispravljač, opet umetnite bateriju	Uređaj se pokreće iznova

Dodatna podešavanja su moguća u aplikaciji hansgrohe home.



Smetnje

U slučaju smetnje, oglasice se zvučni signal (ton alarma) i pojaviti vizuelna poruka. Smetnja dodatno može da se prikaže na aplikaciji hansgrohe home i putem „push“ poruke na Vašem pametnom telefonu.

Smetnja	Uzrok	Pomoć
<u>Sumnja na curenje</u> , zapremina vode	- Prekoračena je maksimalno dozvoljena zapremina vode. Eventualno negde postoji volumno curenje.	- Popravite mesto propuštanja ili prilagodite graničnu vrednost. Potvrdite grešku i otvorite ventil za zatvaranje.
<u>Curenje</u> trajanje ispuštanja vode	- Prekoračeno je maksimalno dozvoljeno vreme. Eventualno negde postoji vremensko curenje.	- Popravite mesto propuštanja ili prilagodite graničnu vrednost. Potvrdite grešku i otvorite ventil za zatvaranje.
<u>Sumnja na curenje</u> protok vode	- Prekoračen je maksimalni dozvoljeni protok. Eventualno postoji protočno curenje, npr. cev za vodu je pukla.	- Popravite mesto propuštanja ili prilagodite graničnu vrednost. Potvrdite grešku i otvorite ventil za zatvaranje.
<u>Sumnja na curenje</u> minijaturno curenje	- Prekoračen je maksimalni dozvoljeni volumen minijaturnog curenja. Eventualno postoji minijaturno curenje, npr. u delu za ispiranje WC-a.	- Popravite mesto curenja.
<u>Sumnja na curenje</u> Pontos Scout	- Povezana jedinica Pontos Scout dojavljuje da postoji mesto curenja.	- Prekontrolišite mesto postavljanja uređaja pa popravite mesto curenja. Potvrdite grešku i otvorite ventil za zatvaranje.
<u>Smetnja</u> ventila za zatvaranje	- Ventil za zatvaranje ne može da se aktivira. Ventil za zatvaranje je eventualno zaprljan ili su u kvaru motor ili pozicioni senzor. Pažnja: Ograničena zaštita od curenja!	- Proverite ispravnost ručnim aktiviranjem ventila za zatvaranje. - Prekontrolišite električne vodove i utične spojeve. Prema potrebi kontaktirajte servisnu službu preduzeća Hansgrohe.
<u>Smetnja</u> senzor protoka	- Tokom dužeg vremenskog perioda nisu zabeleženi nikakvi impulsi turbine. Eventualno ima prljavštine ili postoji kvar turbine ili senzora. Pažnja: Ograničena zaštita od curenja!	- Otvorite mesto za ispuštanje vode i proverite da li se na upravljačkoj jedinici (LED) prikazuju impulsi turbine. Prema potrebi kontaktirajte servisnu službu preduzeća Hansgrohe.
<u>Smetnja</u> senzor pritiska	- Senzor pritiska ne dojavljuje nikakve informacije.	- Prekontrolišite električne vodove i utične spojeve. Prema potrebi kontaktirajte servisnu službu preduzeća Hansgrohe.
<u>Smetnja</u> temperaturni senzor	- Temperaturni senzor ne dojavljuje nikakve informacije.	- Prekontrolišite električne vodove i utične spojeve. Prema potrebi kontaktirajte servisnu službu preduzeća Hansgrohe.
<u>Smetnja</u> senzor provodnosti	- Senzor provodnosti ne dojavljuje nikakve informacije.	- Prekontrolišite električne vodove i utične spojeve. Prema potrebi kontaktirajte servisnu službu preduzeća Hansgrohe.
<u>Napomena</u> nema baterije	- Baterija nedostaje ili je istrošena.	- Zamenite bateriju.
<u>Napomena</u> nema naponskog napajanja	- Ispravljač nije utaknut ili do njega ne dolazi napon. Uređaj radi na baterije.	- Proverite ispravljač i naponsko napajanje.
<u>Napomena</u> smetnja WLAN mreže	- Ne postoji veza sa mrežom.	- Uspostavite vezu sa mrežom. - Ako je WLAN signal slab, eventualno treba koristiti WLAN pojačalo odnosno repetitor.
Količina protoka je premala	- Uređaj je ugrađen suprotno od smera protoka.	- Obratite pažnju na smer protoka i pravilno ugradite uređaj.



Sikkerhetshenvisninger

- △ Du må bruke hansker under monteringen for å unngå klem- og kuttskader.
- △ Prinsipielt kan det oppstå farer ved håndtering av elektrisk drevne apparater. Forskrifter om helse, miljø og sikkerhet (HMS), de øvrige generelt anerkjente reglene for sikkerhetsmedisin og arbeidsmedisin og forskriftene om forebygging av ulykker må overholdes.
- △ Ikke foreta noen endringer på Pontos Base. Produsenten overtar intet ansvar for skader som oppstår på grunn av ufagmessige endringer.
- △ Under installasjonen må du følge de foreskrevne verdiene for spenning og strøm (se tekniske data).
- △ Arbeider på det elektriske anlegget eller styringen må kun utføres av elektrofagarbeidere.
- △ Trekk ut nettadapteren og ta ut batteriet før start av arbeidene.
- △ Kontroller nettadapteren regelmessig og la elektrofagarbeidere skifte den hvis den er skadet.

Generell informasjon

- Med denne bruksanvisningen kan du bruke Pontos Base trygt og effektivt.
- Den er en del av leveringsomfanget og må alltid oppbevares tilgjengelig for brukeren.
- På grunn av den tekniske utviklingen kan figurer og beskrivelser i denne bruksanvisningen avvike noe fra Pontos Base lekkasjebeskyttelsen som faktisk ble levert.
- Vi påtar oss intet ansvar for skader forårsaket av manglende overholdelse av denne bruksanvisningen.
- Monterings-, vedlikeholds- og reparasjonsarbeider må kun utføres av opplært og autorisert fagpersonale. Dette er personer som på grunnlag av utdanning, instruksjon eller erfaring har fått autorisasjon til å gjennomføre de nødvendige aktivitetene, og til å oppdage og unngå mulige farer. Du må ha kunnskap om relevante sikkerhetsstandarder, forskrifter og HMS og ha lest bruksanvisningen.
- Sender-/mottakerenheten arbeider i ISM-frekvensbåndet (2,4 GHz). Installasjon i nærheten av apparater med den samme kanaltilordningen (f.eks. WLAN-apparater, HF-komponenter m.m.) må unngås.
- Ved drift under ugunstige omgivelsesbetingelser, i bygninger/rom med vegger av armert betong, stål- og jernrammer eller i nærheten av hindringer (f.eks. møbler) av metall, kan radiomottaket forstyrres og avbrytes. Eventuelt må en WLAN-repeater kobles til hovedrouteren for å forbedre radiosignalet rekkevidde.
- For å kunne garantere en feilfri funksjon må produktet alltid ha den mest aktuelle fastvaren.

Til utvikling og konstruksjon av Pontos Base ble følgende europeiske og nasjonale normer benyttet:

- NS-EN 806
- NS-EN 1988
- NS-EN 3553

Herved erklærer Hansgrohe SE at radioanlegget i Pontos Base oppfyller retningslinjen 2014/53/EU. Den fullstendige teksten til EU-konformitetserklæringen finner du på følgende internettadresse: pro.hansgrohe.com

Tiltenkt bruk

- Produktet er konstruert kun for drikkevann.
- Pontos Base er en effektiv lekkasjebeskyttelse i henhold til NS EN 3553 for leiligheter og eneboliger.
- Lekkasjebeskyttelsen kan kun installeres i rom som kan luftes og varmes opp.
- På grunn av systemet kan ikke 100 % beskyttelse mot vannskader garanteres.
- All annen bruk eller bruk utover det anses som ikke tiltenkt bruk.
- Til tiltenkt bruk hører også å følge denne bruksanvisningen.

Monteringshenvisninger

- Før monteringen må produktet undersøkes for transportskader. Etter montering godtas ingen transport- eller overflateskader.
- Rørledningene og armaturen må monteres, skylles og testes i henhold til gjeldende standarder.
- Installasjonsretningslinjene som gjelder i landet, må overholdes.
- Monteringen må kun foretas i drikkevannsinstallasjoner iht. NS-EN 1988 rett etter vannmålesystemet. Monteringen må gjøres uten at spenningen er tilkoblet.
- Du må ta hensyn til strømningsretningen merket med en pil på huset.

Tekniske data

Batteri:	9 V (6LR61)
bufferbatteri (på kortet):	CR 2032
Beskyttelsesklasse:	IPX3
Nettverksforbindelse:	WLAN 2,4 GHz
Nettverksstøtte:	TCPIP/IPv4
MQTT via port 8883	
Driftstrykk:	Maks. 1,6 MPa
Anbefalt driftstrykk:	0,1 - 0,5 MPa (1 MPa = 10 bar = 147 PSI)
Gjennomstrømningsytelse Dp 1,0 bar:	7,3 m ³ /h
Omgivelsestemperatur:	10 °C - 60 °C
Driftstemperatur:	10 °C - 30 °C
Dreiemoment fra motoren:	min. 2 Nm
Vekt	ca. 1 275 g
Nettdel iht. NEK IEC 61558-2-16:	XY24S-1202000Q-U
Kabellengde:	180 cm
Inngangsspenning:	100 - 240 VAC
Nettfrekvens:	50 - 60 Hz
Utgangsspenning:	12 VDC
Strøm:	2 A
Plugg:	DC-plugg 2,1 x 5,5 mm
Klasse (vern mot elektrisk støt):	III

 **Avhending av brukte batterier og brukt elektrisk og elektronisk utstyr** (som skal brukes i landene i EU og andre europeiske land med et eget innsamlingsystem for disse produktene).

 Symbolet på batteriet, produktet eller emballasjen viser til at produktet eller batteriet ikke skal behandles som vanlig husholdningsavfall. Ved å bidra til riktig avhending av produktet og batteriet beskytter du miljøet og helsen til dine medmennesker. Miljø og helse trues av feil avhending. Resirkulering av materialer minsker forbruket av råstoffer. For å sikre at produktet og batteriet blir avhendet på riktig måte, leverer du produktet til et mottak for gjenvinning av elektrisk og elektronisk utstyr. Mer informasjon om resirkulering av dette produktet eller batteriet får du i din kommune, de kommunale mottakene for spesialavfall eller butikken der du kjøpte produktet.

Forklaring av symbolene

Vedlikehold

- Vi anbefaler et vedlikeholdsintervall på 2 år.
- Et vedlikehold bør omfatte turbinen, inngangssilen, kabelen og stengingen.
- Visuell kontroll av kabelen (kabel knekket? Satt inn riktig?)
- Kontroll av turbin og stenging:
Velg profilen "Fraværende" (f.eks. med 10 liter grenseverdi) og tapp vann. Hvis stengingen lukker etter 10 liter, arbeider turbinen og stengingen feilfritt.
- Kontroll inngangssil
Steng drikkevannsinstallasjonen og gjør den trykløs, koble fra hovedstrømforsyningen. Løsne skruene på huset fullstendig, ta ut Pontos Base. Kontroller inngangssilen, ved behov tas den ut og skylles med rent vann (skiftes om nødvendig). Monteringen gjøres i omvendt rekkefølge. Åpne drikkevannsforsyningen langsomt.
- Batteriet må byttes senest etter to år. Ikke bruk et oppladbart batteri.

Mål (se side 92)

Servicedeler (se side 92)

- ### Spesialtilbehør (ikke med i leveringsomfanget)
- Pontos Scout #15887000

Rengjøring

Ikke rengjør plastdeler med løsemiddelholdige pleiemidler.

Betjening (se side 75)

Kontrollmerke (se side 100)



Funksjon	Forklaring
Profiler	- De forhåndsinnstilte brukerprofilene kan tilpasses individuelt av brukeren.
Selvlæringsfase	- Under selvlæringsfasen lagrer Pontos Base måten produktet brukes på og tilpasser profilen "Tilstede" etter en forhåndsdefinert tid. Det er ingen lekkasjebeskyttelse i selvlæringsfasen.
Lekkasje Vannvolum	- Maksimal vannmengde som kan tas ut under ett. <u>Eksempel:</u> Tappedstedet med den største uttaksmengden er et badekar. Badekarets volum er ca. 120 liter. Still inn verdien i profilen "Tilstede" på 200 liter.
Lekkasje Vann tappingens varighet	- Når et uttak oppdages som varer lenger enn den innstilte tiden, stenger apparatet vannet.
Lekkasje Vanggjennomstrømning	- Når den innstilte vanggjennomstrømningen overskrides, stenger apparatet vannet etter 1 minutt. - Innstillingen bør alltid rette seg etter det største vannforbruket. - Ved samtidig bruk av flere brukere må gjennomstrømningen adderes.
Mikrolekkasje oppdaget	- Med en mikrolekkasjetest er det mulig å oppdage de minste vannlekkasjene som ligger under turbinens startgrense. For å gjøre dette avbrytes vanntilførselen i kort tid og vannmengden som renner etter, måles. - Hvis det brukes vann under testen, oppdager apparatet trykkfallet og stengingen åpnes.
Pontos Scout melder lekkasje	- Hvis en tilkoblet Pontos Scout melder om lekkasje, stenger Pontos Base vannet. (Pontos Scout er et spesialtilbehør og ikke med i leveringsomfanget til Pontos Base)
hansgrohe home-app	- Vennligst last ned hansgrohe home-appen til din smarttelefon for å kunne bruke alle funksjonene. Denne er nødvendig for å tilpasse parametere, motta push-meldinger og for å bruke andre funksjoner.

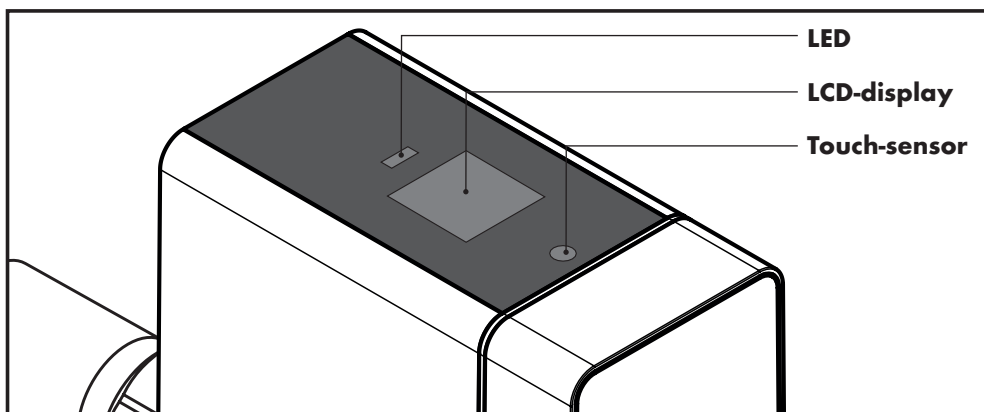

Apparatets kontrollgrensesnitt består av et firesifret LCD-display, en LED for statusvisning og en touch-sensor.

Statusvisning LED

LED-visning	Grønn	Rød
LED lyser	Lekkasjebeskyttelse aktiv	Feil generelt
LED-en blinker	Motoren åpner/lukker, gjennomstrømning oppdaget	Mistanke om lekkasje

Betjening av touch-sensoren på apparatet

Tilstand apparat	Aktivitet	Funksjon
Stengingen er åpnet	Trykk på touch-sensoren 1 gang i 3 sekunder, for å bekrefte trykkes kort 1 gang	Stengingen lukker
Stengingen er lukket	Trykk på touch-sensoren 1 gang i 3 sekunder, for å bekrefte trykkes kort 1 gang	Stengingen åpner
Feil (LED "rød" på) stengingen er lukket	Trykk på touch-sensoren 1 gang i 3 sekunder	Nullstille feilen.
Bytte profiler	Trykk på touch-sensoren kort 1 gang	Bytte av profilene
WLAN HotSpot	Trykk på touch-sensoren 1 gang i 10 sekunder	Aktivere/deaktivere apparatets WLAN HotSpot
Tilbakestille til fabrikkinnstilling	Trykk på touch-sensoren 1 gang i 20 sekunder	Apparatet tilbakestilles til fabrikkinnstilling

Nettresett

Oppgave	Aktivitet	Resultat
Starte apparatet på nytt	Ta ut batteriet, koble fra nettdelen, koble nettdelen til igjen, sett batteriet inn igjen	Start apparatet på nytt

Ekstra innstillingsmuligheter kan legges inn i hansgrohe home-appen.



Feil

En feil signaliseres med optiske og akustiske meldinger (alarmtone) på apparatet. I tillegg kan feilen vises i hansgrohe home-appen og via push-meldingen på din smarttelefon.

Feil	Årsak	Retting
<u>Mistanke om lekkasje</u> Vannvolum	- Det maksimalt tillatte vannvolumet ble overskredet. Ev. finnes det en volumlekkasje.	- Vennligst rett lekkasjen eller tilpass grenseverdien. Kvitter feilen og åpne stengingen.
<u>Mistanke om lekkasje</u> Vanntappingens varighet	- Den maksimalt tillatte tiden ble overskredet. Ev. finnes det en tidslekkasje.	- Vennligst rett lekkasjen eller tilpass grenseverdien. Kvitter feilen og åpne stengingen.
<u>Mistanke om lekkasje</u> Vanngjennomstrømning	- Den maksimalt tillatte gjennomstrømningen ble overskredet. Ev. foreligger det en gjennomstrømningslekkasje, f.eks. brudd i et rør.	- Vennligst rett lekkasjen eller tilpass grenseverdien. Kvitter feilen og åpne stengingen.
<u>Mistanke om lekkasje</u> Mikrolekkasje	- Det maksimalt tillatte mikrolekkasjevolumet ble overskredet. Ev. foreligger det en mikrolekkasje f.eks. et rørbrudd.	- Vennligst reparerer lekkasjen.
<u>Mistanke om lekkasje</u> Pontos Scout	- En tilkoblet Pontos Scout melder en lekkasje.	- Vennligst kontroller plasseringsstedet og reparerer lekkasjen. Kvitter feilen og åpne stengingen.
<u>Feil</u> Stenging	- Stengingen kan ikke betjenes. Ev. foreligger det en tilsmussing av stengingen, en defekt motor eller posisjonsensor. Forsiktig: Begrenset lekkasjebeskyttelse.	- Vennligst kontroller funksjonen ved at du betjener stengingen manuelt. - Vennligst kontroller den elektriske ledningen og pluggforbindelsen. Ta ev. kontakt med Hansgrohe Service.
<u>Feil</u> Gjennomstrømningssensor	- Det er ikke registrert noen turbinimpulser over lang tid. Det foreligger ev. en tilsmussing hhv. turbinen er defekt eller sensoren er defekt. Forsiktig: Begrenset lekkasjebeskyttelse.	- Åpne et vannutakssted og kontroller om det vises turbinimpulser på styringen (LED). Ta ev. kontakt med Hansgrohe Service.
<u>Feil</u> Trykksensor	- Trykksensoren melder ingen informasjon.	- Vennligst kontroller den elektriske ledningen og pluggforbindelsen. Ta ev. kontakt med Hansgrohe Service.
<u>Feil</u> Temperaturføler	- Temperatursensoren sender ingen informasjon.	- Vennligst kontroller den elektriske ledningen og pluggforbindelsen. Ta ev. kontakt med Hansgrohe Service.
<u>Feil</u> Konduktivitetsensor	- Konduktivitetsensoren sender ingen informasjon.	- Vennligst kontroller den elektriske ledningen og pluggforbindelsen. Ta ev. kontakt med Hansgrohe Service.
<u>Henvisning</u> Batteriet mangler	- Batteriet mangler eller er utbrukt.	- Vennligst skift batteriet.
<u>Henvisning</u> Spenningstilførselen mangler	- Nettdelen er ikke plagget inn eller blir ikke forsynt med spenning. Apparatet er i batteridrift.	- Vennligst kontroller nettdelen og spenningsforsyningen.
<u>Henvisning</u> WLAN feil	- Det er ingen forbindelse til nettverket.	- Vennligst opprett en forbindelse til nettverket. - Ved et svakt WLAN-signal må ev. en WLAN-forsterker/repeater settes inn.
Gjennomstrømningmengden er meget lav	- Apparatet er montert mot strømningsretningen.	- Ta hensyn til strømningsretningen og monter apparatet riktig.



Указания за безопасност

- △ За предотвратяване на наранявания от премазване и срязване по време на монтажа трябва да се носят ръкавици.
- △ Принципно при боравене с електрически задвижвани уреди могат да възникнат опасности. Затова спазвайте законовите разпоредби за безопасност и защита на здравето (VSG), другите общопризнати правила за безопасност и трудова медицина, както и разпоредбите на браншовите сдружения (BGV).
- △ Не правете изменения по Pontos Base. Производителят не носи отговорност за щети, причинени от неправилни преустройства.
- △ При инсталирането съблюдавайте предписаните стойности за напрежение и сила на тока (виж „Технически характеристики“).
- △ Работи по електрическата инсталация или управлението следва да се извършват само от електротехници.
- △ Преди началото на работата изтеглете мрежовия адаптер и извадете батериите.
- △ Редовно проверявайте мрежовия адаптер и при повреди възлагайте на електротехници неговата подмяна.

Общи положения

- Това ръководство за експлоатация ви позволява безопасно и ефективно боравене с вашата Pontos Base.
- То е съставна част от обема на доставката и трябва да се съхранява така, че да е достъпно за потребителя по всяко време.
- Изображенията и описанията в това ръководство за експлоатация може леко да различават от действително доставената защита срещу теч Pontos Base, което се обуславя от техническото развитие.
- Не поемаме отговорност за щети, които възникват поради неспазване на тези ръководства за експлоатация.
- Работите по монтаж, техническо обслужване и ремонт следва да се извършват само от обучен оторизиран квалифициран персонал. Това са лица, които въз основа на своето обучение, инструктаж или опит имат право да извършват съответно необходимите дейности и в тази връзка могат да разпознават и избягват възможните опасности. Те трябва да имат познания за релевантните стандарти и указания за безопасност и BGV, и да са прочели ръководството за експлоатация.
- Предавателният / приемният модул работи в ISM честотната лента (2,4 GHz). Трябва да се избягва инсталиране в близост до уреди с подобно разпределение на каналите (напр. WLAN уреди, високочестотни компоненти и др.).
- При експлоатация в неблагоприятни условия на околната среда, в сгради / помещения със стоманобетонни стени, стоманени и железни рамки или в близост до препятствия (напр. мебели) от метал радиоприемането може да бъде нарушено или прекъснато. Евентуално трябва да се свърже WLAN ретранслятор към основния рутер, за да се увеличи обсегът на действие на радиосигнала.
- За да се осигури безупречно функциониране, продуктът трябва винаги да бъде експлоатиран само с най-новия фърмуер.

При разработването и конструирането на Pontos Base са приложени следните европейски и национални стандарти:

- DIN EN 806
- DIN 1988
- DIN 3553

С настоящето Hansgrohe SE декларира, че радиостанцията тип Pontos Base отговаря на Директива 2014/53/ЕС. Пълният текст на ЕС Декларацията за съответствие може да се намери на следния интернет адрес: pro.hansgrohe.com

Употреба в съответствие с предназначението

- Продуктът е проектиран само за питейна вода!
- Pontos Base е ефективна защита срещу теч съгласно DIN 3553 за жилища и еднофамилни къщи.
- Защитата срещу теч трябва да се инсталира само във вентилирани и отоплявани помещения.
- Системата не може да гарантира 100% защита срещу щети от вода.
- Друга или излизаща извън описанието употреба се счита за неотговаряща на предназначението.
- Към употребата в съответствие с предназначението спада и съблюдаването на това ръководство за експлоатация.

Указания за монтаж

- Преди монтажа продуктът трябва да бъде проверен за транспортни щети. След монтажа не се признават транспортни щети или щети по повърхността.
- Тръбопроводите и арматурата трябва да се монтират, промият и проверят съгласно действащите стандарти.

- Трябва да се спазват действащите в съответните страни директиви за инсталиране.
- Монтажът трябва да се извърши само в инсталации за питейна вода съгласно DIN 1988, непосредствено зад водомера. Монтажът трябва да се извърши без наличието на електрическо напрежение.
- Непременно съблюдавайте маркираната чрез стрелка върху корпуса посока на потока!

Технически характеристики

Батерия:	9 V блок (6LR61)
буферна батерия (върху платка):	CR 2032
Клас на защита:	IPX3
Мрежова връзка:	WLAN 2,4 GHz
Мрежова поддръжка	TCPIP/IPv4
MQTT през порт 8883	
Работно налягане:	макс. 1,6 MPa
Препоръчано работно налягане:	0,1 - 0,5 MPa (1 MPa = 10 bar = 147 PSI)
Пропускателна способност Dp 1,0 bar:	7,3 m ³ /h
Температура на заобикалящата среда:	10°C - 60°C
Работна температура:	10°C - 30°C
Въртящ момент на двигателя:	мин. 2 Nm
Тегло:	прибл. 1275 g
Мрежова част съгласно DIN EN 61558-2-16:	XY24S-1202000Q-U
Дължина на кабела:	180 cm
Входящо напрежение:	100 - 240 V AC
Мрежова честота:	50 - 60 Hz
Изходно напрежение:	12 V DC
Ток:	2 A
Щепсел:	DC щепсел 2,1 x 5,5 mm
Клас на защита:	3



Предаване за рециклиране на употребявани батерии и употребявани електрически и електронни уреди (приложимо в държавите членки на Европейския съюз и в други европейски държави със  система за разделно събиране на тези продукти).

Символът върху батерията, продукта или опаковката указва, че продуктът или батерията не трябва да се третира като обикновен битов отпадък. Чрез вашия принос за правилното отстраняване като отпадък на продукта и на батерията вие защитавате околната среда и здравето на хората. Неправилното отстраняване като отпадък представлява опасност за околната среда и здравето на хората. Рециклирането на материали помага да се намали разхода на суровини. За да сте сигурни, че продуктът и батерията ще бъдат рециклирани правилно, предайте продукта на събирателен пункт за рециклиране на електрически и електронни уреди. Повече информация за рециклирането на този продукт или на батерията можете да получите от вашата община, общинските рециклиращи предприятия или от магазина, в който сте закупили продукта.

Обяснение на символите



Техническо обслужване

- Препоръчваме интервал за техническо обслужване от 2 години.
- На техническо обслужване трябва да се подлагат турбината, входният филтър, кабелните снопове и спирателната арматура.
- Проверка на кабелните снопове чрез визуален контрол (Кабелът пречупен ли е? Правилно ли е вкаран?)
- Проверка на турбината и спирателната арматура: Изберете профил „Отсъстващ“ (напр. с пределна стойност 10 литра) и източвайте вода. Ако спирателната арматура се затвори след 10 литра, турбината и спирателната арматура работят безупречно.
- Проверка на входния филтър
Спрете инсталацията за питейна вода и я откачете от налягането, разкачете главното електрическо захранване. Разхлабете напълно болтовите съединения на корпуса, извадете Pontos Base. Проверете входния филтър, при нужда го извадете и го промийте с чиста вода (ако е необходимо, го сменете). Сглобяването се извършва в обратна последователност. Бавно отворете отново снабдяването с питейна вода.
- Батерията трябва да се смени най-късно след две години. Не използвайте акумулаторна батерия!



Размери (виж страница 92)



Сервизни части (виж страница 92)

Специални аксесоари (не се съдържат в обема на доставката)

- Pontos Scout #15887000



Почистване

Не почиствайте пластмасовите части със средства за поддръжка, съдържащи разтворители.



Обслужване (виж страница 78)



Маркировка (виж страница 100)

Функция	Обяснение
Профили	- Предварително настроените потребителски профили могат да се адаптират индивидуално към потребителя.
Фаза на самообучение	- По време на фазата на самообучение Pontos Base запаметява навигациите на използване на потребителя и след предварително дефинирано време адаптира профила „Присъстващ“. По време на фазата на самообучение няма защита срещу теч!
Теч Воден обем	- Максималното количество вода, което може да бъде източено наведнъж. Пример: Точката на изпускане с най-голямо количество на изпускане е ваната. Вместимостта на ваната е около 120 литра. Настройте стойността в профила „Присъстващ“ на 200 литра.
Теч Времетраене изпускане на вода	- Ако бъде разпознато изпускане, което продължава по-дълго от настроеното време, уредът спира водата.
Теч Воден дебит	- Ако настроеният воден дебит бъде превишен, уредът спира водата след 1 минута. - Настройката трябва да се направи винаги за най-големия консуматор. - При едновременно използване от различни консуматори дебитът трябва да се прибави.
Разпознат е микротеч	- При теста за микротеч е възможно да се открият минимални количества теч, които са под границата на задействане на турбината. За целта подаването на вода се прекъсва за кратко време и се измерва количеството вода, изтичащо след спирането. - Ако по време на теста се източва вода, уредът разпознава намаляване на налягането и спирателната арматура се отваря.
Pontos Scout съобщава за теч	- Ако свързан Pontos Scout съобщи за теч, Pontos Base спира водата. (Pontos Scout е специален аксесоар и не се съдържа в обема на доставката на Pontos Base)
Приложение hansgrohe home	- За да можете да използвате всички функции, заредете приложението hansgrohe home на вашия смартфон. То е необходимо за адаптиране на параметрите, за получаване на Push известия, както и за използване на други функции.

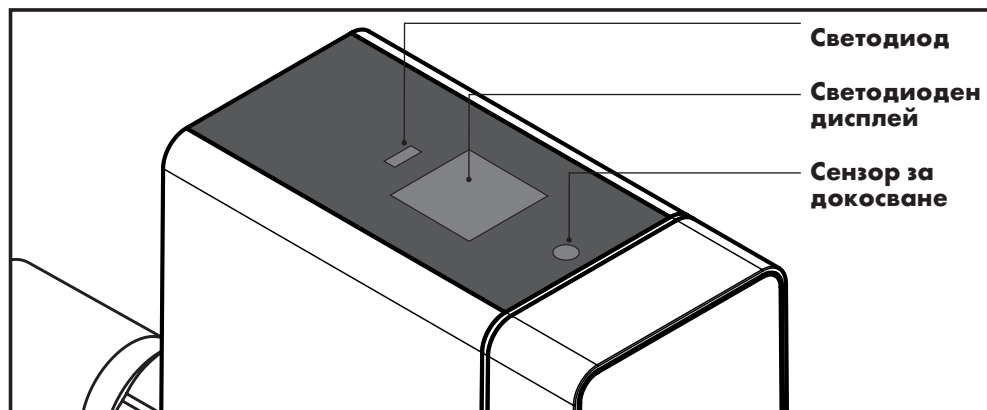

Светодиод

Светодиоден дисплей

Сензор за докосване

Потребителският интерфейс на уреда се състои от четириредов светодиоден дисплей, светодиода за индикация за състоянието и сензор за докосване.

Светодиод за показване на статуса

Светодиодна индикация	Зелено	Червено
Светодиодът свети	Защитата срещу теч е активна	Обща неизправност
Светодиодът мига	Двигателят отваря / затвара, разпознат е дебит	Съмнение за теч

Обслужване на сензора за докосване на уреда

Състояние на уреда	Действие	Функция
Спирателната арматура е отворена	Натиснете 1 x за 3сек сензора за докосване, за потвърждаване натиснете за кратко 1 x	Спирателната арматура се затвара
Спирателната арматура е затворена	Натиснете 1 x за 3сек сензора за докосване, за потвърждаване натиснете за кратко 1 x	Спирателната арматура се отваря
Неизправност (светодиод „червено“ е включен) спирателната арматура е затворена	Натиснете сензора за докосване 1 x за 3сек	Нулиране на неизправността.
Смяна на профили	Натиснете сензора за докосване 1 x за кратко	Смяна на профили
WLAN HotSpot	Натиснете сензора за докосване 1 x за 10сек	WLAN HotSpot на уреда е активиран / деактивиран
Връщане на фабричните настройки	Натиснете сензора за докосване 1 x за 20сек	Уредът се връща към фабричните настройки

Нулиране на мрежата

Задача	Действие	Резултат
Рестартиране на уреда	Извадете батерията, разкачете мрежовата част, свържете отново мрежовата част, поставете отново батерията	Уредът се рестартира

Допълнителни настройки могат да се направят в приложението hansgrohe home.

Монтаж (виж страница 93)



Неизправности

Неизправността се сигнализира чрез визуални и звукови съобщения (алармен сигнал) на уреда. Освен това неизправността може да бъде показана в приложението hansgrohe home и чрез Push известие на вашия смартфон.

Неизправност	Причина	Отстраняване
<u>Съмнение за теч</u> воден обем	- Максимално разрешеният воден обем е превишен. Еwent. има обемен теч.	- Моля, отстранете теча или адаптирайте пределната стойност. Квитирайте грешката и отворете спирателната арматура.
<u>Съмнение за теч</u> времетраене изпускане на вода	- Максимално разрешеното време е превишено. Еwent. има времеви теч.	- Моля, отстранете теча или адаптирайте пределната стойност. Квитирайте грешката и отворете спирателната арматура.
<u>Съмнение за теч</u> воден дебит	- Максимално разрешеният дебит е превишен. Еwent. има дебитен теч, напр. спукване на водопровод.	- Моля, отстранете теча или адаптирайте пределната стойност. Квитирайте грешката и отворете спирателната арматура.
<u>Съмнение за теч</u> микротеч	- Максимално разрешеният обем на микротеч е превишен. Еwent. има микротеч, напр. във WC промивната арматура.	- Моля, отстранете теча.
<u>Съмнение за теч</u> Pontos Scout	- Свързан Pontos Scout съобщава за теч.	- Моля, проверете мястото на монтажа и отстранете теча. Квитирайте грешката и отворете спирателната арматура.
<u>Неизправност</u> спирателна арматура	- Спирателната арматура не може да бъде задействана. Еwent. има замърсяване на спирателната арматура, дефект на двигателя или на позиционните сензори. Внимание: Ограничена защита срещу теч!	- Моля, проверете функционирането, като задействате ръчно спирателната арматура. - Моля, проверете електрическите проводници и щепселните съединения. Обадете се еwent. на сервизното обслужване на Hansgrohe.
<u>Неизправност</u> сензор за протеклото количество	- За по-дълъг период от време не се регистрират импулси на турбината. Еwent. има замърсяване или дефект на турбината или сензорът е дефектен. Внимание: Ограничена защита срещу теч!	- Отворете точка за изпускане на вода и проверете дали на управлението (светодиод) се показват импулси на турбината. Обадете се еwent. на сервизното обслужване на Hansgrohe.
<u>Неизправност</u> сензор за налягане	- Сензорът за налягане не съобщава никаква информация.	- Моля, проверете електрическите проводници и щепселните съединения. Обадете се еwent. на сервизното обслужване на Hansgrohe.
<u>Неизправност</u> температурен сензор	- Температурният сензор не съобщава никаква информация.	- Моля, проверете електрическите проводници и щепселните съединения. Обадете се еwent. на сервизното обслужване на Hansgrohe.
<u>Неизправност</u> сензор за стойност на проводимост	- Сензорът за стойност на проводимост не съобщава никаква информация.	- Моля, проверете електрическите проводници и щепселните съединения. Обадете се еwent. на сервизното обслужване на Hansgrohe.
<u>Указание</u> липсва батерия	- Батерията липсва или е изтощена.	- Моля, сменете батерията.
<u>Указание</u> липсва захранващо напрежение	- Мрежовата част не е вкарана или не се захранва с напрежение. Уредът е в режим на работа с батерия.	- Моля, проверете мрежовата част и захранващото напрежение.
<u>Указание</u> WLAN е нарушен	- Няма връзка с мрежата.	- Моля, установете връзка с мрежата. - При слаб WLAN сигнал еwent. трябва да се използва WLAN усилвател / ретранслатор.
Количеството на протичане е твърде малко	- Уредът е монтиран срещу посоката на потока.	- Съблюдавайте посоката на потока и монтирайте уреда правилно.



Udhëzime sigurie

- △ Gjatë montimit duhet të mbahen doreza për të mënjeluar lëndime nga ndrydhja dhe prerja.
- △ Parimisht mund të krijohen rreziqe gjatë të vepruarit me aparate që vihen në punë elektrikisht. Prandaj merrni parasysh rregullat ligjore për sigurinë dhe mbrojtjen e shëndetit (VSG), rregullat e tjera të njohura përgjithësisht të sigurisë dhe mjekësisë së punës si dhe rregullat e kooperativave të sigurimit për aksidentet profesionale (BGV).
- △ Mos bëni asnjë ndryshim në "Pontos Base". Prodhuesi nuk mban përgjegjësi për dëme, të cilat krijohen nëpërmjet modifikimeve të papërshtatshme.
- △ Merrni parasysh gjatë instalimit vlerat e paracaktuara për tensionin dhe intensitetin e rrymës (shih të dhënat teknike).
- △ Punime në sistemet elektrike ose të komandimit lejohet të kryhen vetëm nga forca të kualifikuara elektrike.
- △ Hiqni përshtatësin e rrjetit dhe nxirrni jashtë baterinë para fillimit të punimeve.
- △ Kontrolloni rregullisht përshtatësin e rrjetit dhe, në rast të dëmtimeve, lëreni të zëvendësohet nga forca të kualifikuara elektrike.

Të përgjithshmet

- Ky udhëzues përdorimi ju bën të mundur mënyrën e sigurt dhe me efekt të praktikimit me "Pontos Base" tuaj.
- Ai është pjesë përbërëse e përmbytjes së furnizimit dhe duhet të mbahet në çdo kohë i arritshëm për përdoruesit.
- Kushtëzuar nga zhvillimet teknike, ilustrimet dhe përshkrimet në këtë udhëzues përdorimi mund të shmangen nga mbrojtësi "Pontos Base" ndaj rrjedhjeve i livruar faktikisht.
- Për dëme, të cilat krijohen nëpërmjet mosrespektimit të këtij udhëzuesi përdorimi, ne nuk marrim përsipër asnjë përgjegjësi.
- Punime montimi, mirëmbajtjeje dhe riparimi lejohet të kryhen vetëm nga personel i kualifikuar, i shkolluar, i autorizuar. Këta janë persona, të cilët për shkak të formimit profesional, stërvitjes ose përvojës kanë marrë të drejtën, të kryejnë veprimtaritë përkatëse të nevojshme dhe gjatë kësaj të dallojnë dhe mënjanojnë rreziqe të mundshme. Ata duhet të zotërojnë njohuri të normave përkatëse të sigurisë, dispozitave dhe BGV [rregullave të kooperativave të sigurimit për aksidentet profesionale] dhe të kenë lexuar udhëzuesin e përdorimit.
- Njësia transmetuese / marrëse punon në brezin e frekuencës ISM [brezi industrial, shkencor dhe mjekësor] (2,4 GHz). Duhet të shmangët instalimi në afërsi të aparateve me caktim të ngjashëm kanali (p.sh. aparate WiFi, komponentë HF [me frekuencë të lartë] etj.)
- Në rast të punës nën kushte të paleverdishe rrethore, në ndërtesa / hapësira me mure betonarmeje, çelik dhe korniza hekuri ose në afërsi të pengesave (p.sh. mobilie) prej metali, mund të çrregullohet dhe të ndërpritet marrja e sinjalit të transmetimit. Në rast të dhënë duhet të lidhet një përsëritës WiFi në ruteri kryesor, për të rritur arritshmërinë e sinjalit të transmetimit.
- Për të siguruar një funksionim pa të meta, produkti duhet të vihet në punë gjithmonë me firmuerin më aktual.

Për zhvillimin dhe konstruktimin e "Pontos Base" u përdorën normat e mëposhtme evropiane dhe nacionale:

- DIN EN 806
- DIN 1988
- DIN 3553

Me këtë deklaron Hansgrohe SE [shoqëri evropiane], që tipi i sistemit të transmetimit "Pontos Scout" përputhet me direktivën 2014/53/EU. Teksti i plotë i deklaratës së konformitetit të BE-së është i disponueshëm nën adresën e mëposhtme të internetit: pro.hansgrohe.com

Përdorim në përputhje me përcaktimin

- Produkti është konceptuar vetëm për ujë të pijshëm!
- "Pontos Base" është një mbrojtje efektive ndaj rrjedhjes sipas DIN 3553 për banesa dhe shtëpi për një familje.
- Mbrojtja ndaj rrjedhjes lejohet të instalohet vetëm në hapësira të ajrosura dhe të ngrohura.
- Kushtëzuar nga sistemi nuk mund të garantohet një mbrojtje 100 % ndaj dëmeve nga uji.
- Një shfrytëzim tjetër ose që e tejkalon këtë vlen si përdorim jo në përputhje me përcaktimin.
- Në përdorimin në përputhje me përcaktimin bën pjesë edhe marrja parasysh e këtij udhëzuesi të përdorimit.

Udhëzime montimi

- Para montimit duhet që produkti të kontrollohet për dëme nga transporti. Pas montimit nuk pranohen më dëme nga transporti ose sipërfaqësore.
- Linjat dhe armatura duhet të montohen, shpëlahen dhe provohen sipas normave të vlefshme.

- Duhet të respektohen përkatësisht direktivat e vlefshme të instalimit në shtetet.
- Montimi duhet të bëhet vetëm në sisteme të ujit të pijshëm sipas DIN 1988, drejtpërdrejt mbrapa sistemit të sahatit të ujit. Montimi duhet të kryhet në mosekzistim tensioni.
- Merrni patjetër parasysh, ju lutemi, drejtimin e rrjedhjes i cili është shënuar me anë të një shigjete mbi kuti!

Të dhënat teknike

Bateria:	9 V bllok (6LR61)
bateri mbështetjeje (mbi platinë):	CR 2032
Lloji i mbrojtjes:	IPX3
Lidhja e rrjetit:	WiFi 2,4 GHz
Mbështetja e rrjetit:	TCPIP/IPv4
MQTT nëpërmjet portit 8883	
Presioni i punës:	maksimumi 1,6 MPa
Presioni i këshilluar i punës:	0,1 - 0,5 MPa (1 MPa = 10 bar = 147 PSI)
Rendimenti i rrjedhjes Dp 1,0 bar:	7,3 m ³ /h
Temperatura e mjedisit:	10 °C - 60 °C
Temperatura e punës:	10 °C - 30 °C
Momenti i rrotullimit të motorit:	min. 2 Nm
Pesha:	rreth. 1275 g
Adapteri sipas DIN EN 61558-2-16:	XY24S-1202000Q-U
Gjatësia e kabullit:	180 cm
Tensioni i hyrjes:	100 - 240 V AC
Frekuenca e rrjetit:	50 - 60 Hz
Tensioni i daljes:	12 V DC
Rryma elektrike:	2 A
Spina:	Spinë DC 2,1 x 5,5 mm
Klasa e mbrojtjes:	3



Shpërbërja e baterive të përdorura dhe aparateve të përdorura elektrike dhe elektronike

(e zbatueshme në shtetet e Komunitetit Evropian dhe shtetet e tjera evropiane me një sistem të ndarë të grumbullimit për këto produkte).

Simboli mbi bateri, produkt ose ambalazhim tërheq vëmendjen për këtë, që produkti ose bateria nuk duhet të trajtohen si mbeturina shtëpiake normale. Me kontributin tuaj për shpërbërjen korrekte të produktit dhe baterisë ju mbron mjedisin dhe shëndetin e bashkëqytetarëve tuaj. Mjedisin dhe shëndetin rrezikohen nëpërmjet shpërbërjes së gabuar të mbeturinave. Riciklimi i materialeve ndihmon të zvogëlohet konsumimi i lëndëve të para. Për të siguruar që produkti dhe bateria të shpërbëhen në mënyrë korrekte, dorëzoheni produktin për ta shpërbërë në vendet e pranimit për riciklimin e aparateve elektrike dhe elektronike. Informacione të mëtejshme mbi riciklimin e këtij produkti ose të baterisë merrni nga komuna juaj, nga ndërmarrjet e specializuara komunale për shpërbërjen e mbeturinave ose nga dyqani, në të cilin e keni blerë produktin.

Shpjegimi i simboleve



Mirëmbajtja

- Ne këshillojmë një interval për mirëmbajtje prej 2 vjetësh.
- Një mirëmbajtje duhet t'i bëhet turbinës, sitës së hyrjes, tufave të kabllave dhe ventilil bllokues.
- Kontrolli i tufave të kabllave nëpërmjet kontrollit optik (kabulli i përthyer? I futur drejt?)
- Kontrolli i turbinës dhe ventilil bllokues:
Të zgjidhet profili "Mungon" (p.sh. me vlerën limit 10 litra) dhe të nxirret ujë. Nëse ventilil bllokues mbyll pas 10 litrash, turbina dhe ventilil bllokues punojnë pa të meta.
- Kontrolli i sitës së hyrjes
Të bllokohet sistemi i ujit të pijshëm dhe të shkarkohet nga presioni, të ndërpritet furnizimi kryesor me rrymë elektrike. Të lirohen komplet vidhosjet në kuti, të merret "Pontos Base". Të kontrollohet sita e hyrjes, në rast nevojë të nxirret jashtë dhe të shpëlahet me ujë të kthjellët (nëse [është] e nevojshme, të zëvendësohet). Montimi në renditjen e anasjelltë. Të hapet ngadalë përsëri furnizimi me ujë të pijshëm.
- Bateria duhet të ndërrohet më së voni pas dy vitesh. Mos përdorni asnjë akumulator!



Përmasat (shih faqen 92)



Pjesë shërbimi (shih faqen 92)

Pajisje plotësuese të veçanta

(nuk përfshihen në vëllimin e furnizimit)

- "Pontos Scout" #15887000



Pastrimi

Mos i pastroni pjesët plastike me lëndë për kujdesin me përmbajtje lëndësh tretëse.

Përdorimi (shih faqen 81)

Shenja e kontrollit (shih faqen 100)

Funksioni	Shpjegimi
Profilet	- Profilet e paracaktuara të përdoruesve mund të përshtaten individualisht tek përdoruesit.
Faza e të mësuarit vetjak	- Gjatë fazës së të mësuarit "Pontos Base" ruan zakonet e shfrytëzimit të përdoruesit dhe përshtat, pas një kohe të caktuar më parë, profilin "I pranishëm". Gjatë fazës së të mësuarit vetjak nuk ekziston asnjë mbrojtje ndaj rrjedhjeve!
Rrjedhje nga vëllimi i ujit	- Sasia maksimale e ujit, i cili mund të merret njëkohësisht. Shembull: Vendi i nxjerrjes me sasinë më të madhe të marrjes është një vaskë banje. Kapaciteti i vaskës së banjës është rreth 120 litra. Vendoseni vlerën në profilin "I pranishëm" në 200 litra.
Rrjedhje nga kohëzgjatja e marrjes së ujit	- Dallohet një marrje, e cila zgjat më tepër se koha e përcaktuar, aparati bllokton.
Rrjedhje nga derdhja e ujit	- Nëse do të tejkalohet derdhja e përcaktuar e ujit, aparati bllokton pas 1 minute. - Përcaktimi duhet të bëhet gjithmonë për harxhimin më të madh. - Në rast të shfrytëzimit të njëkohshëm të disa konsumatorëve rrjedhja duhet të mblidhet.
Dallohet rrjedhje shumë e vogël	- Në rast të një testimi për rrjedhje shumë të vogël është e mundur të zbulohen sasi të mëdha të rrjedhjes, të cilat qëndrojnë nën kufirin e pikënisjes së turbinës. Për këtë ndërpritet furnizimi me ujë për një kohë të shkurtër dhe matet sasia e ujit që rrjedh më pas. - Nëse gjatë testit merret ujë, aparati e dallon rënien e presionit dhe bllokimi do të hapet.
"Pontos Scout" njofton rrjedhje	- Njofton një "Pontos Scout" i lidhur një rrjedhje, "Pontos Base" bllokton. ("Pontos Scout" është një pajisje plotësuese e veçantë dhe nuk përfshihet në vëllimin e furnizimit të "Pontos Base")
Aplikacioni "hansgrohe home"	- Për të mundur të shfrytëzohen të gjitha funksionet, ngarkoheni, ju lutemi, aplikacionin "hansgrohe home" në smartfonin tuaj. Ky nevojitet me qëllim që të përshtatë parametrat, të marrë lajme push si dhe të përdorë funksione të mëtejshme.

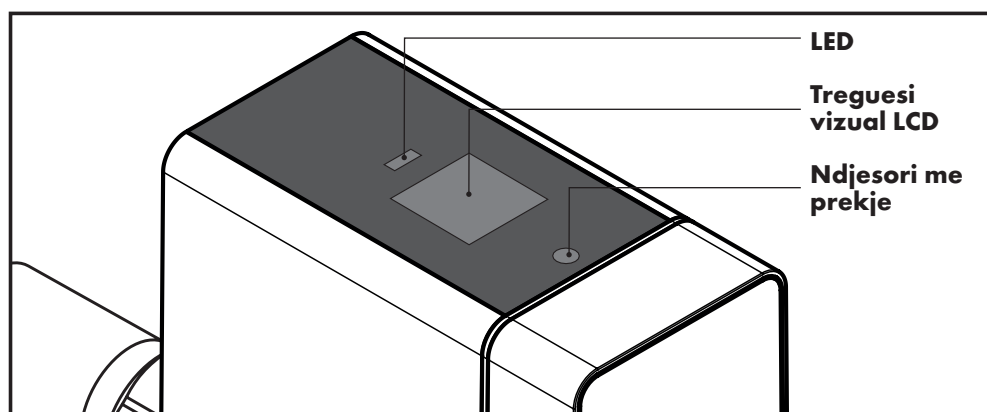

Sipërfaqja e përdoruesit e aparatit përbëhet nga një tregues vizual LCD me katër rreshta, një LED për treguesin e statutit dhe një ndjesor me prekje.

Statuti i modulit tregues LED

Moduli tregues LED	E gjelbër	E kuqe
LED ndriçon	Mbrojtja ndaj rrjedhjes, aktive	Çrregullim i përgjithëm
LED pulson	Motori hapet / mbyllet, dallohet rrjedhje	Dyshim për rrjedhje

Përdorimi i ndjesorit me prekje në aparat

Gjendja e aparatit	Aksioni	Funksioni
Ventili i bllokimit është i hapur	Shtypni ndjesorin me prekje 1 x për 3s, për të vërtetuar shtypni 1 x shkurt	Ventili i bllokimit mbyllet
Ventili i bllokimit është i mbyllur	Shtypni ndjesorin me prekje 1 x për 3s, për të vërtetuar shtypni 1 x shkurt	Ventili i bllokimit hapet
Çrregullim (LED "e kuqe" e ndezur) Ventili i bllokimit është i mbyllur	Shtypni 1 x për 3s ndjesorin me prekje	Vënie në vend e çrregullimit.
Ndryshoni profilet	Shtypni 1 x shkurt ndjesorin me prekje	Ndryshimi i profileve
HotSpot WiFi	Shtypni 1 x për 10s ndjesorin me prekje	HotSpot WiFi i aparatit i aktivizuar / i çaktivizuar
Rivendosje në cilësimet nga fabrika	Shtypni 1 x për 20s ndjesorin me prekje	Aparati do të rivendoset në cilësimet nga fabrika

Rivendosje e rrjetit

Detyra	Aksioni	Rezultati
Rishtonini aparatin	Nxirrni baterinë jashtë, shkëputeni adapterin, lidhjeni adapterin përsëri, vendosni përsëri baterinë	Startojeni aparatin sërish

Mundësi shtesë caktimi mund të bëhen në aplikacionin "hansgrohe home".

Montimi (shih faqen 93)



Çrregullimet

Një çrregullim sinjalizohet nëpërmjet njoftimesh optike dhe akustike (tingull alarmi) në aparat. Si shtesë çrregullimi mund të tregohet në aplikacionin "hansgrohe home" dhe me lajme "push" në smartfonin tuaj.

Çrregullimi	Shkaku	Rrugëdalje
<u>Dyshim për rrjedhje nga vëllimi i ujit</u>	- U tejkalua vëllimi maksimal i lejuar i ujit. Eventualisht ka një rrjedhje nga vëllimi.	- Ju lutemi mënjaroni rrjedhjen ose përshtatni vlerën limit. Konfirmoni gabimin dhe hapni ventilin e bllokimit.
<u>Dyshim për rrjedhje nga kohëzgjatja e marrjes së ujit</u>	- U tejkalua koha maksimale e lejueshme. Eventualisht ka një rrjedhje nga koha.	- Ju lutemi mënjaroni rrjedhjen ose përshtatni vlerën limit. Konfirmoni gabimin dhe hapni ventilin e bllokimit.
<u>Dyshim për rrjedhje nga rrjedhja e ujit</u>	- U tejkalua rrjedhja maksimale e lejueshme. Eventualisht ka një rrjedhje nga kalimi p.sh. një çarje tubi të ujit.	- Ju lutemi mënjaroni rrjedhjen ose përshtatni vlerën limit. Konfirmoni gabimin dhe hapni ventilin e bllokimit.
<u>Dyshim për rrjedhje nga rrjedhje shumë e vogël</u>	- U tejkalua vëllimi maksimal i lejuar i rrjedhjes shumë të vogël. Eventualisht ka një rrjedhje shumë të vogël p.sh. në shpëlarjen e WC-së.	- Ju lutemi mënjaroni rrjedhjen.
<u>Dyshim për rrjedhje nga "Pontos Scout"</u>	- Një "Pontos Scout" i lidhur njofton një rrjedhje.	- Ju lutemi kontrolloni vendin e vendosjes dhe mënjaroni rrjedhjen. Konfirmoni gabimin dhe hapni ventilin e bllokimit.
<u>Çrregullim i ventilit të bllokimit</u>	- Ventili i bllokimit nuk mund të lëvizet. Eventualisht ka një ndotje të ventilit të bllokimit, një defekt të motorit ose të ndjesorëve të pozicionimit. Kujdes: Mbrojthe e kufizuar ndaj rrjedhjes!	- Ju lutemi provoni funksionimin duke lëvizur me dorë ventilin e bllokimit. - Ju lutemi provoni linjat elektrike dhe lidhjet me futje. Në rast të dhënë vini në dijeni shërbimin e Hansgrohe-s.
<u>Çrregullim i matësit të rrjedhjes</u>	- Nuk u kap për një kohë të gjatë asnjë impuls turbine. Eventualisht ka një ndotje respektivisht një defekt të turbinës ose të ndjesorit. Kujdes: Mbrojthe e kufizuar ndaj rrjedhjes!	- Hapni një vend për marrjen e ujit dhe provoni, nëse tregohen impulse turbine në komandë (LED). Në rast të dhënë vini në dijeni shërbimin e Hansgrohe-s.
<u>Çrregullim i ndjesorit të presionit</u>	- Ndjesori i presionit nuk njofton asnjë informacion.	- Ju lutemi provoni linjat elektrike dhe lidhjet me futje. Në rast të dhënë vini në dijeni shërbimin e Hansgrohe-s.
<u>Çrregullim i ndjesorit të temperaturës</u>	- Ndjesori i temperaturës nuk njofton asnjë informacion.	- Ju lutemi provoni linjat elektrike dhe lidhjet me futje. Në rast të dhënë vini në dijeni shërbimin e Hansgrohe-s.
<u>Çrregullimi i ndjesorit të vlerës së përçueshmërisë</u>	- Ndjesori i vlerës së përçueshmërisë nuk njofton asnjë informacion.	- Ju lutemi provoni linjat elektrike dhe lidhjet me futje. Në rast të dhënë vini në dijeni shërbimin e Hansgrohe-s.
<u>Udhëzim se bateria mungon</u>	- Bateria mungon ose është e harxhuar.	- Ju lutemi ndërroheni këtë bateri.
<u>Udhëzim se furnizimi me tension mungon</u>	- Adapteri nuk është i futur ose nuk furnizohet me tension. Aparati është në punë me bateri.	- Ju lutemi provoni adapterin dhe furnizimin me tension.
<u>Udhëzim se WiFi është i çrregulluar</u>	- Nuk ekziston më një lidhje me rrjetin.	- Ju lutem vendosni një lidhje me rrjetin. - Në rast të një sinjali të dobët të WiFi-së duhet të vendoset eventalisht një përforcues / përsëritës i WiFi-së.
<u>Sasia e rrjedhjes është shumë e ulët</u>	- Aparati është instaluar kundër drejtimin të rrjedhjes.	- Merrni parasysh drejtimin e rrjedhjes dhe instaloheni aparatën në mënyrë korrekte.



الاختلالات

يتم الإشارة إلى أي خلل من خلال البلاغات المرئية والصوتية (نغمة الإنذار) على الجهاز. بالإضافة إلى ذلك يمكن الإشارة إلى الخلل في تطبيق هانز جروهي هوم وعبر رسالة منبثقة على هاتفك الذكي.

الخلل	السبب	المعالجة
اشتباه في وجود تسرب كمية الماء	- تم تجاوز كمية الماء القصوى المسموح بها. ربما يكون هناك تسرب مرتبط بالكمية.	- يرجى معالجة التسرب أو قم بمواومة القيمة الحدية. قم بتأكيد الخطأ وافتح الغالق.
اشتباه في وجود تسرب مدة سحب الماء	- تم تجاوز المدة القصوى المسموح بها. ربما يكون هناك تسرب مرتبط بالوقت.	- يرجى معالجة التسرب أو قم بمواومة القيمة الحدية. قم بتأكيد الخطأ وافتح الغالق.
اشتباه في وجود تسرب تدفق الماء	- تم تجاوز التدفق الأقصى المسموح به. ربما يكون هناك تسرب مرتبط بالتدفق، مثلاً حدوث كسر في ماسورة الماء.	- يرجى معالجة التسرب أو قم بمواومة القيمة الحدية. قم بتأكيد الخطأ وافتح الغالق.
اشتباه في وجود تسرب حدوث تسرب دقيق	- تم تجاوز كمية التسرب الدقيق القصوى المسموح بها. ربما يكون هناك تسرب دقيق، مثلاً في شطاف المراض.	- يرجى معالجة التسرب.
اشتباه في وجود تسرب مستشعر بونتوس سكوات	- مستشعر بونتوس سكوات المتصل يقوم بالإبلاغ عن وجود تسرب.	- يرجى فحص موقع النصب ومعالجة التسرب. قم بتأكيد الخطأ وافتح الغالق.
خلل الغالق	- لا يمكن تشغيل الغالق. ربما يكون هناك اتساخ في الغالق، أو عطل في المحرك أو مستشعرات الموضع. تنبيه: الحماية من التسرب محدودة!	- يرجى فحص الوظيفة من خلال تشغيل الغالق يدوياً. - يرجى فحص التوصيلات الكهربائية والوصلات المقيسية. وعند اللزوم اتصل بخدمة هانز جروهي.
خلل مستشعر التدفق	- لم يتم تسجيل أية نبضات للتوربين على مدار فترة زمنية طويلة نسبياً. ربما يكون هناك اتساخ أو عطل في التوربين أو المستشعر معطل. تنبيه: الحماية من التسرب محدودة!	- افتح منفذ سحب الماء وتحقق مما إذا كانت نبضات التوربين يتم الإشارة إليها عبر عنصر التحكم (ليد). وعند اللزوم اتصل بخدمة هانز جروهي.
خلل مستشعر الضغط	- مستشعر الضغط لا يقوم بالإبلاغ عن أي معلومات.	- يرجى فحص التوصيلات الكهربائية والوصلات المقيسية. وعند اللزوم اتصل بخدمة هانز جروهي.
خلل مستشعر درجة الحرارة	- مستشعر درجة الحرارة لا يقوم بالإبلاغ عن أي معلومات.	- يرجى فحص التوصيلات الكهربائية والوصلات المقيسية. وعند اللزوم اتصل بخدمة هانز جروهي.
خلل مستشعر قدرة التوصيل	- مستشعر قدرة التوصيل لا يقوم بالإبلاغ عن أي معلومات.	- يرجى فحص التوصيلات الكهربائية والوصلات المقيسية. وعند اللزوم اتصل بخدمة هانز جروهي.
تنويه البطارية غير موجودة	- البطارية غير موجودة أو فارغة الشحنة.	- يرجى استبدال البطارية.
تنويه الإمداد بالجهد الكهربائي منعدم	- وحدة الإمداد بالطاقة غير موصلة أو لا يتم الإمداد بجهد كهربائي. الجهاز في وضع التشغيل بالبطارية.	- يرجى فحص وحدة الإمداد بالطاقة ومصدر الإمداد بالجهد الكهربائي. - يرجى إنشاء اتصال بالشبكة.
تنويه الشبكة المحلية اللاسلكية بها خلل	- لا يوجد اتصال بالشبكة.	- إذا كانت إشارة الشبكة المحلية اللاسلكية ضعيفة، فقد يلزم استخدام معزز/مكرر الشبكة المحلية اللاسلكية.
كمية التدفق منخفضة للغاية	- تم تركيب الجهاز عكس اتجاه التدفق.	- احرص على مراعاة اتجاه التدفق وتركيب الجهاز بشكل صحيح.

لا تقم بتنظيف الأجزاء البلاستيكية باستخدام منتجات عناية محتوية على مذيبات.

الاستعمال (انظر صفحة 84)

علامة الفحص (انظر صفحة 100)

الوظيفة	التوضيح
ملفات التعريف	- يمكن مواءمة ملفات تعريف المستخدم المضبوطة مسبقاً تبعاً للمتطلبات الشخصية للمستخدم.
مرحلة الموالفة الذاتية	- أثناء مرحلة الموالفة الذاتية يقوم نظام بونتوس بيز (Pontos Base) بتخزين عادات الاستخدام الخاصة بالمستخدم ويقوم بمواءمتها مع مجموعة الخصائص "متواجد" بعد وقتٍ مُحدّد مسبقاً. أثناء مرحلة الموالفة الذاتية لا تكون هناك حماية من التسرب!
التسرب كمية الماء	- كمية الماء القصوى التي يمكن سحبها في مرةٍ واحدة دون انقطاع. مثال: صنوبر الماء ذو أكبر كمية سحب هو حوض الاستحمام البانيو. تبلغ سعة حوض الاستحمام البانيو حوالي 120 لتراً. اضبط القيمة في ملف التعريف "متواجد" على 200 لتر.
التسرب مدة سحب الماء	- إذا تم التعرف على عملية سحب تستغرق وقتاً أطول من الوقت المضبوط، ينغلق الجهاز بالإغلاق.
التسرب تدفق الماء	- إذا تم تجاوز مقدار تدفق الماء المضبوط، ينغلق الجهاز بعد دقيقةٍ واحدة. يجب إجراء الضبط دائماً على أكبر مستهلك. وفي حالة الاستخدام المتزامن لعدة مستهلكين يجب جمع قيم التدفق.
تم التعرف على تسرب دقيق	- عند إجراء اختبار التسرب الدقيق يمكن اكتشاف أدنى كميات تسرب، والتي تكون أقل من حد بدء تشغيل التوربينة. من أجل ذلك يُقطع الإمداد بالماء لفترةٍ قصيرة وتُفاس كمية الماء المتدفقة. إذا سُحب الماء أثناء الاختبار، فسوف يتعرف الجهاز على انخفاض الضغط ويُفتح الغالق.
يقوم مستشعر بونتوس سكوات بالإبلاغ عن وجود تسرب	- إذا أبلغ مستشعر بونتوس سكوات متصل عن وجود تسرب، فسوف يقوم نظام بونتوس بيز بالإغلاق. (مستشعر بونتوس سكوات هو ملحق خاص ولا يندرج ضمن مجموعة توريدات نظام بونتوس بيز)
تطبيق هانز جروهي هوم	- يُرجى تنزيل تطبيق هانز جروهي هوم على هاتفك الذكي كي تتمكن من استخدام كافة الوظائف. ويعتبر هذا التطبيق مهماً لمواءمة معلمات الضبط واستقبال الرسائل المنبثقة وكذلك استخدام الوظائف الأخرى.



تتكون واجهة مستخدم الجهاز من شاشة إل سي دي مكونة من أربعة أسطر، ومبين ليد لبيان الحالة ومستشعر لمسي.

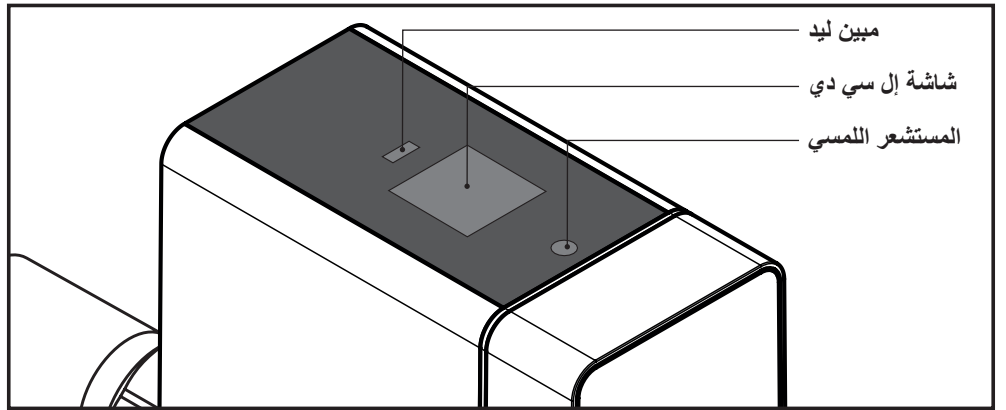

مبين الحالة من اللميد

مبين اللميد	أخضر	أحمر
مبين اللميد يضيء	- الحماية من التسرب فعالة	- خلال عام
مبين اللميد يومض	- المحرك يفتح / ينغلق، تم التعرف على التدفق	- اشتباه في وجود تسرب

استعمال المستشعر اللمسي بالجهاز

حالة الجهاز	الإجراء	الوظيفة
تم فتح الغالق	- اضغط على المستشعر اللمسي لمرة واحدة لمدة 3 ثوانٍ، ولغرض التأكيد اضغط على مرة واحدة لوهلة قصيرة	- ينغلق الغالق
تم غلق الغالق	- اضغط على المستشعر اللمسي لمرة واحدة لمدة 3 ثوانٍ، ولغرض التأكيد اضغط على مرة واحدة لوهلة قصيرة	- يفتح الغالق
خلل (مبين اللميد مضىء باللون "الأحمر") تم غلق الغالق	- اضغط على المستشعر اللمسي لمرة واحدة لمدة 3 ثوانٍ	- إعادة ضبط الخلل.
تغيير ملفات التعريف	- اضغط على المستشعر اللمسي لمرة واحدة لوهلة قصيرة	- تعديل ملفات التعريف
نقطة اتصال الشبكة المحلية اللاسلكية	- اضغط على المستشعر اللمسي لمرة واحدة لمدة 10 ثوانٍ	- نقطة اتصال الشبكة المحلية اللاسلكية للجهاز مفعلة/غير مفعلة
الإرجاع إلى ضبط المصنع	- اضغط على المستشعر اللمسي لمرة واحدة لمدة 20 ثانية	- تم إرجاع الجهاز إلى ضبط المصنع

إعادة ضبط الشبكة

المهمة	الإجراء	النتيجة
إعادة تشغيل الجهاز	- أخرج البطارية، وافصل وحدة الإمداد بالطاقة، وأعد توصيل وحدة الإمداد بالطاقة، وأعد إدخال البطارية	- يبدأ الجهاز من جديد

يمكن إجراء خيارات إعداد إضافية في تطبيق hansgrohe home.

إرشادات السلامة

المواصفات الفنية

البطارية:	9 فلت كتلية (6LR61)
بطارية احتياطية (على لوحة إلكترونية مطبوعة):	CR 2032
درجة الحماية:	IPX3
اتصال الشبكة:	شبكة محلية لاسلكية WLAN 2,4 GHz
دعم الشبكة:	TCPIP/IPv4

مقياس ضغط التشغيل:	مقياس 1,6 ميغا باسكال
مقياس ضغط التشغيل الموصى به:	0,1 - 0,5 ميغا باسكال
قدرة التدفق Dp 1,0 بار:	(1 ميغا باسكال = 10 بار = 147 رطل على البوصة المربعة)

درجة الحرارة المحيطة:	7,3 م ³ /س
درجة حرارة التشغيل:	10 م° - 60 م°
عزم دوران المحرك:	10 م° - 30 م°
الوزن:	بحد أدنى 2 نيوتن متر
وحدة الإمداد بالطاقة طبقاً للمواصفة DIN EN 61558-2-16:	حوالي 1275 جم

طول الكابل:	XY24S-1202000Q-U
جهد الدخل:	سم 180
تردد الشبكة:	100 - 240 فلت تيار متردد
جهد الخرج:	50 - 60 هرتز
التيار الكهربائي:	12 فلت جهد مستمر
القابس:	2 أمبير
فئة الحماية:	قابس جهد مستمر 2,1 × 5,5 م

التخلص من البطاريات المستعملة والأجهزة الكهربائية والإلكترونية المستعملة (ينطبق ذلك في دول الاتحاد الأوروبي والدول الأوروبية الأخرى التي يوجد لديها نظام تجميع منفصل لهذه المنتجات).



يشير الرمز الموجود على البطارية أو المنتج أو عبوة التغليف إلى ضرورة عدم التعامل مع المنتج أو البطارية ككفايات منزلية عادية. من خلال مساهمتك في التخلص من المنتج والبطارية بشكل صحيح، تحمي البيئة وصحة الأفراد الآخرين. حيث إن التخلص من المخلفات بشكل خاطئ يشكل خطراً على البيئة والصحة. كما أن إعادة تدوير المواد تساعد في تقليل استهلاك المواد الخام. ولضمان التخلص من المنتج والبطارية بشكل صحيح، قم بتسليم المنتج، لغرض التخلص منه، إلى مركز تجميع لإعادة تدوير الأجهزة الكهربائية والإلكترونية. ويمكنك الحصول على المزيد من المعلومات حول كيفية إعادة تدوير هذا المنتج أو البطارية من الجهة المحلية ببلديتك أو الشركات المحلية للتخلص من النفايات أو المتجر الذي اشترت منه المنتج.

شرح الرموز

الصيانة

- ننصح بالالتزام بموعد صيانة كل سنتين.
- يتعين أن تشمل عملية الصيانة كلاً من التوربينة ومصفاة الدخل وضاغط الكابلات والغالق.
- فحص ضاغط الكابلات من خلال المعاينة بالنظر (هل الكابل مثني؟ موصل بشكل صحيح؟)
- فحص التوربينة والغالق:
- اختر مجموعة الخصائص "غانب" (على سبيل المثال مع قيمة حدية 10 لترات) وافتح صنبور الماء. إذا انغلق الغالق بعد 10 لترات، فهذا يعني أن التوربينة والغالق يعملان بشكل سليم.
- فحص مصفاة الدخل:
- أغلق تركيبات ماء الشرب وأفرغها من الضغط، وافصل مصدر التيار الرئيسي. قم بحل عناصر الربط في علبة الجهاز بالكامل، وأخرج بونتوس بيز. افحص مصفاة الدخل، وأخرجها عند الحاجة واشطفها بالماء النقي (وعند اللزوم قم بتغييرها). تتم عملية التجميع بترتيب عكسي للخطوات. افتح مصدر الإمداد بماء الشرب ببطء مرة أخرى.
- يجب استبدال البطارية بعد عامين على أقصى تقدير. ولا تستخدم بطارية قابلة لإعادة الشحن!

الأبعاد (انظر صفحة 92)

أجزاء الخدمة (انظر صفحة 92)

الملحقات الخاصة (ليست ضمن مجموعة التوربينات)

- بونتوس سكوات #15887000

- ⚠ يجب ارتداء القفازات عند التركيب لتجنب الإصابة ببردوخ وجروح قطعية.
- ⚠ يمكن أن تكون هناك مخاطر بصفة أساسية عند التعامل مع الأجهزة المشغلة بالكهرباء. لذلك احرص على مراعاة اللوائح القانونية المتعلقة بالسلامة والحماية الصحية (VSG) واللوائح الطبية الأخرى المعترف بها بشكل عام والمتعلقة بالسلامة والعمل وكذلك لوائح النقابات المهنية (BGV). لا تقم بإجراء أية تغييرات على نظام بونتوس بيز (Pontos Base). ولا تتحمل الشركة المصنعة المسؤولية عن أية أضرار ناجمة عن التعديلات التركيبية غير السليمة.
- ⚠ احرص عند التركيب على مراعاة القيم المُقرَّرة للجهد الكهربائي وشدة التيار (انظر البيانات الفنية).
- ⚠ لا يجوز تنفيذ أية أعمال على الأنظمة الكهربائية أو نظام التحكم إلا من قبل فني كهرباء مؤهلين.
- ⚠ اسحب سلك محوّل التيار الكهربائي من المقبس وأخرج البطاريات قبل بدء إجراء أية أعمال.
- ⚠ افحص محوّل التيار الكهربائي بانتظام واحرص على استبداله بمعرفة فني كهرباء متخصصين في حالة وجود أية أضرار به.

نقاط عامة

- يتيح لك دليل التشغيل هذا استخدام نظام بونتوس بيز الخاص بك بأمان وفعالية.
- هو جزء من مجموعة التوريدات ويجب أن يظل متاحاً للمستخدم في كافة الأوقات.
- قد تختلف الصور والشروح الواردة في دليل التشغيل هذا اختلافاً طفيفاً عن نظام الحماية من التسرب بونتوس بيز المورد فعلياً نظراً للتطور التقني.
- نحن لا نتحمل المسؤولية عن أية أضرار ناتجة عن عدم الالتزام بتعليمات التشغيل هذه.
- لا يجوز تنفيذ أعمال التركيب والصيانة والإصلاح إلا بمعرفة فنيين متخصصين مُدرَّبين ومعتمدين. ففولاء هم الأشخاص المُخوّلين، بناءً على مستوى تدريبهم أو درابتهم أو خبرتهم، للقيام بالأعمال الضرورية المعنية ويمكنهم عندئذ التعرف على المخاطر المحتملة وتجنبها. ويجب أن تكون لديهم القدرة على إبراز الإلمام بالمعارف المتعلقة بتشريعات ومعايير السلامة ذات الصلة ولوائح النقابات المهنية وأن يقرأوا دليل التشغيل.
- تعمل وحدة الإرسال / الاستقبال في نطاق التردد الصناعي والعلمي والطبي ISM (2,4 جيجا هرتز). ويجب تجنب التركيب بالقرب من الأجهزة ذات تخصيص القناة نفسه (مثل أجهزة الشبكة المحلية اللاسلكية (WLAN)، ومكونات التردد العالي (HF)، وخلافه).
- يمكن أن يتعرّض الاستقبال اللاسلكي للتشويش أو ينقطع عند التشغيل في ظل ظروف محيطة غير مناسبة، أو في المباني/الغرف ذات الجدران الخرسانية المسلحة، وإطارات الصلب والحديد أو بالقرب من العوائق (مثل قطع الأثاث) المصنوعة من المعدن. وعند اللزوم يجب توصيل مكرر للشبكة المحلية اللاسلكية في جهاز التوجيه الرئيسي، لزيادة مدى إرسال الإشارة اللاسلكية.
- يجب تشغيل المنتج دائماً بالبرنامج الثابت الأحدث لضمان الأداء الوظيفي السليم.
- طُبِّقت المواصفات الأوروبية والوطنية التالية في تطوير وتصميم نظام بونتوس بيز:

- DIN EN 806
- DIN 1988
- DIN 3553

تقر شركة هانز جروهي إس إي (Hansgrohe SE) بموجب ذلك بأن طراز النظام اللاسلكي بونتوس بيز مطابق للمواصفة EU 2014/53. والنص الكامل لإعلان المطابقة لمواصفات الاتحاد الأوروبي متاح على عنوان موقع الإنترنت التالي: pro.hansgrohe.com

الاستخدام المطابق للتعليمات

- المنتج مُصمَّم فقط لماء الشرب!
- نظام بونتوس بيز هو نظام فعال للحماية من التسرب طبقاً للمواصفة DIN 3553 للشقق والمنزل العائلية.
- لا يجوز تركيب نظام الحماية من التسرب إلا في الغرف جيدة التهوية والقابلة للتدفئة.
- لا يمكن ضمان توفير حماية بنسبة 100% ضد الأضرار الناجمة عن الماء وذلك لأسباب تتعلق بالنظام.
- أي استخدام آخر أو أي استخدام يتجاوز هذا النطاق يعتبر استخداماً غير مطابقاً للتعليمات.
- يندرج ضمن الاستخدام المطابق للتعليمات أيضاً مراعاة ما ورد في دليل التشغيل هذا.

إرشادات التركيب

- يجب فحص المنتج قبل التركيب للكشف عن أية أضرار من جراء النقل. حيث إنه بعد التركيب لا يُعترف بأية أضرار من جراء النقل أو أية أضرار بالأسطح.
- يجب تركيب الوصلات والصنابير وشطفها وفحصها طبقاً للمواصفات المعمول بها.
- يجب الالتزام بمواصفات التركيب المعمول بها في البلدان المعنية.
- يتم التركيب فقط في تركيبات ماء الشرب طبقاً للمواصفة DIN 1988، مباشرة خلف عداد استهلاك الماء. ويجب أن يتم التركيب بعد فصل الجهد الكهربائي.
- يجب مراعاة اتجاه التدفق المميز من خلال سهم على علبة الجهاز!



Biztonsági utasítások

- ⚠ Szerelés közben a becsípődés és vágásos sérülések elkerülése érdekében védőkesztyűt kell viselni.
- ⚠ Az elektromos készülékek használata alapvetően veszélyekkel jár. Ezért vegye figyelembe a biztonságról és az egészségvédelemről szóló jogszabályi előírásokat, az egyéb, általánosan elfogadott biztonsági- és munkaegészségügyi szabályokat, valamint a szakmai szervezetek előírásait.
- ⚠ Semmilyen változtatást ne végezzen a Pontos Base készüléken. A szakszerűtlen átalakításból eredő károkért a gyártó semmilyen felelősséget nem vállal.
- ⚠ A szereléshez vegye figyelembe a feszültség és az áramerősség előírt értékét (lásd a műszaki adatokat).
- ⚠ Elektromos berendezésen vagy vezérlésen kizárólag villamosági szakember dolgozhat.
- ⚠ A munka megkezdése előtt húzza ki a hálózati adaptert, és vegye ki az elemeket.
- ⚠ Rendszeresen ellenőrizze a hálózati adaptert, és sérülés esetén cseréltesse ki villamosági szakemberrel.

Általános tudnivalók

- Ez a kezelési útmutató lehetővé teszi a Pontos Base biztonságos és hatékony használatát.
- Az útmutató a szállítási terjedelem része, ezért azt a felhasználó számára bármikor hozzáférhető helyen és módon kell tárolni.
- A műszaki fejlesztések miatt az ebben a kezelési útmutatóban szereplő ábrán és leírások kis mértékben eltérhetnek a ténylegesen szállított Pontos Base szivárgásvédő.
- A jelen kezelési útmutatóban foglaltak figyelmen kívül hagyásából eredő károkért semmilyen felelősséget nem vállalunk.
- Szerelési, karbantartási és javítási munkát kizárólag szakképzett és arra jogosult szak személyzet végezhet. Ezek olyan személyek, akik képzettségük, betanításuk vagy tapasztalatuk alapján jogosultak a mindenkor szükséges tevékenységek elvégzésére, valamint az eközben keletkező veszélyek felismerésére és elkerülésére. Ezeknek a személyeknek rendelkezniük kell a vonatkozó biztonsági szabványok, utasítások és szakmai szervezeti előírások ismeretével, továbbá el kell olvasniuk ezt a kezelési útmutatót.
- Az adó-vevő egység az ISM frekvenciasávban (2,4 GHz) működik, ezért kerülni kell az azonos csatornakiosztású készülékek (pl. WLAN-eszközök, nagyfrekvenciájú egységek stb.) közelébe történő felszerelést.
- Kedvezőtlen környezeti feltételek mellett, vasbetonfalú, acél- és vasvázás épületekben / helyiségekben vagy fémből készült akadályok (pl. bútorok) közelében történő üzemeltetés esetén a rádiójelet akadályozott lehet, vagy akár meg is szakadhat. A rádiójelet hatósugarának növeléséhez szükség esetén WLAN jelerősítőt kell csatlakoztatni a fő routerhez.
- A kifogástalan működés biztosításához a terméket mindig a legfrissebb firmware-verzióval kell üzemeltetni.

A Pontos Base tervezése és fejlesztése során az alábbi európai és nemzeti szabványok kerültek alkalmazásra:

- DIN EN 806
- DIN 1988
- DIN 3553

A Hansgrohe SE nyilatkozik, hogy a Pontos Base rádióberendezés típusa megfelel a 2014/53/EU irányelvnek. Az EU-s megfelelési nyilatkozat teljes szövege elérhető a következő internetes címen: pro.hansgrohe.com

Rendeltetészerű használat

- A termék kizárólag ivóvízhez használható!
- A Pontos Base a DIN 3553 szabvány szerinti, hatékony szivárgásvédő lakások és családi házak védelmére.
- A szivárgásvédő kizárólag jól szellőző és fűthető helyiségekben telepíthető.
- A rendszer sajátosságaiából adódóan nem garantálható a vízkárok elleni 100%-os védelem.
- A fentiekől eltérő vagy az azokon túlmutató használat nem rendeltetészerű használatnak minősül.
- A rendeltetészerű használathoz hozzátartozik ennek a kezelési útmutatónak a figyelembevétele is.

Szerelési tudnivalók

- Szerelés előtt ellenőrizni kell a terméket szállítási károk szempontjából. Beépítés után nem áll módunkban elismerni a szállítási és felületi sérüléseket.
- A vezetékeket és a csaptelepet a hatályos szabványok szerint kell felszerelni, átöblíteni és ellenőrizni.
- Be kell tartani az adott országban érvényes szerelési irányelveket.

- A beépítést kizárólag a DIN 1988 szabvány szerinti ivóvízrendszerekbe, közvetlenül a vízmérő óra után kell elvégezni. A beépítésnek feszültségmentesített állapotban kell történnie.
- Feltétlenül ügyeljen a burkolaton nyíllal jelölt átfolyási irányra!

Műszaki adatok

Elem:	9 V-os tömb (6LR61)
Pufferakkumulátor (a nyomtatott áramkörü lapon):	CR 2032
Védettség:	IPX3
Hálózati kapcsolat:	WLAN 2,4 GHz
Támogatott hálózati szabvány	TCPIP/IPv4
MQTT a 8883-as porton	
Üzemi nyomás:	max. 1,6 MPa
Ajánlott üzemi nyomás:	0,1 – 0,5 MPa (1 MPa = 10 bar = 147 PSI)
Átfolyási teljesítmény Dp 1,0 bar:	7,3 m ³ /h
Környezeti hőmérséklet:	10 °C – 60 °C
Üzemi hőmérséklet:	10 °C – 30 °C
A motor forgatónyomatéka:	min. 2 Nm
Tömeg:	kb. 1275 g
DIN EN 61558-2-16 szerinti tápegység:	XY24S-1202000Q-U
Kábelhossz:	180 cm
Bemeneti feszültség:	100 – 240 V AC
Hálózati frekvencia:	50 – 60 Hz
Kimeneti feszültség:	12 V DC
Áramerősség:	2 A
Csatlakozó:	2,1 x 5,5 mm-es DC-csatlakozó
Érintésvédelmi osztály:	3



Használt elemek, valamint használt elektromos és elektronikus készülékek ártalmatlanítása

(alkalmazandó az Európai Unió tagállamainak, továbbá az ilyen termékek szelektív gyűjtésére szolgáló rendszerekkel rendelkező egyéb európai országok területén).

Az elemen, a terméken vagy a csomagoláson található piktogram azt jelenti, hogy a terméket vagy az elemet tilos normál háztartási hulladékként kezelni. A termék és az elem helyes ártalmatlanításával Ön is hozzájárul a környezet, valamint saját és embertársai egészségének védelméhez. A helytelen ártalmatlanítás veszélyezteti a környezetet és az egészséget. Az anyagok újrahasznosítása segít csökkenteni a nyersanyagok fogyasztását. A termék és az elem helyes ártalmatlanítása érdekében használt elektromos és elektronikus készülékek újrahasznosításával foglalkozó gyűjtőhelyen adja le a terméket. Az ilyen termékek és az elemek újrahasznosításával kapcsolatos további információk a kommunális hulladékkezelő cégtől vagy abban az üzletben szerezhetők be, ahol a terméket megvásárolta.

Jelmagyarázat



Karbantartás

- Cégünk 2 éves karbantartási időköz betartását ajánlja.
- Karbantartásnak kell alávetni a turbinát, a bemeneti szűrőt, a kábelkötegeket és az elzárót.
- Kábelkötegek ellenőrzése szemrevételezéssel (Nincsenek megtörve a kábelek? Helyesen vannak csatlakoztatva?)
- Turbina és elzáró ellenőrzése: Válassza a „Távollé” profilt (pl. 10 literes határértékkel), és csapoljon vizet. Ha az elzáró 10 liter után elzár, akkor a turbina és az elzáró kifogástalanul működik.
- Bemeneti szűrő ellenőrzése: Zárja el és nyomásmentesítse az ivóvízrendszert, majd válassza le a fő áramellátást. Oldja ki teljesen a burkolaton található csavarzatokat, és vegye le a Pontos Base készüléket. Ellenőrizze a bemeneti szűrőt, szükség esetén vegye ki, és öblítse át tiszta vízzel (ha pedig szükséges, cserélje ki). Összeszerelés fordított sorrendben. Lassan nyissa vissza az ivóvízellátást.
- Az elemet legkésőbb két év után ki kell cserélni. Ne használjon akkumulátort!



Méreték (lásd: 92. oldal)



Szervizalkatrészek (lásd: 92. oldal)

Speciális tartozékok (a szállítási terjedelem nem tartalmazza)

- Pontos Scout #15887000



Tisztítás

Ne tisztítsa a műanyag alkatrészeket oldószertartalmú ápolószerekkel.



Kezelés (lásd: 87. oldal)



Vizsgálati jel (lásd: 100. oldal)



Funkció	Magyarázat
Profilok	- Az előre beállított felhasználói profilok egyénileg hozzáigazíthatók a felhasználóhoz.
Öntanulási fázis	- Az öntanulási fázis alatt a Pontos Base megjegyzi a felhasználó használati szokásait, és egy előre meghatározott idő után módosítja a „Otthon” profilt. Az öntanulási fázis alatt nincs szivárgásvédelem!
Szivárgás víztérfogat	- Az egyszerre vehető maximális vízmennyiség. Példa: A legnagyobb vízvételi mennyiségű csaptelep egy fürdőkádnál van. A fürdőkád űrtartalma kb. 120 liter. Állítsa be az értéket az „Otthon” profilban 200 literre.
Szivárgás vízvétel időtartama	- A beállított időnél hosszabb idejű vízvétel esetén a készülék lezár.
Szivárgás vízfolyás	- A beállított vízfolyás túllépésekor a készülék 1 perc után lezár. - A beállítást mindig a legnagyobb fogyasztóra kell elvégezni. - Több fogyasztó egyidejű használata esetén hozzá kell adni az átfolyást.
Mikroszivárgás felismerése	- A mikroszivárgás teszttel a lehető legkisebb mennyiségek is érzékelhetők, melyek nem érik el a turbina elindulási határértékét. Ehhez rövid időre meg kell szakítani a vízellátást, és meg kell mérni az utánáramló vízmennyiséget. - Ha teszt közben vízvétel történik, a készülék felismeri a nyomáscsökkenést, és kinyitja az elzárót.
A Pontos Scout szivárgást jelez	- Ha a csatlakoztatott Pontos Scout szivárgást jelet, a Pontos Base lezár. (A Pontos Scout speciális tartozék, és nem része a Pontos Base szállítási terjedelmének)
hansgrohe home alkalmazás	- Az összes funkció használatához töltsse le okostelefonjára a hansgrohe home alkalmazást. Erre a paraméterek módosításához, a push üzenetek vételéhez, valamint további funkciók használatához van szükség.

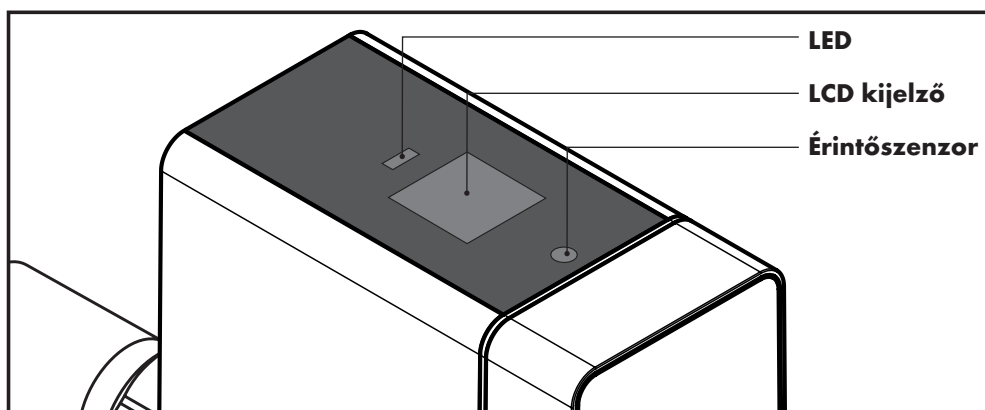

A készülék kezelési felülete egy négysoros LCD kijelzőből, egy állapotjelző LED-ből és egy érintőszenzorból áll.

Állapotjelző LED

LED kijelzés	Zöld	Piros
A LED világít	A szivárgásvédelem aktív	Általános üzemzavar
A LED villog	A motor nyit / zár, átfolyás felismerve	Szivárgás gyanúja

A készülék érintőszenzorának kezelése

Készülék állapota	Művelet	Funkció
Az elzáró nyitva van	Érintse meg 1-szer 3 mp-re az érintőszenzort, a megerősítéshez nyomja meg 1-szer röviden	Az elzáró elzár
Az elzáró zárva van	Érintse meg 1-szer 3 mp-re az érintőszenzort, a megerősítéshez nyomja meg 1-szer röviden	Az elzáró kinyit
Üzemzavar (a LED pirosan világít), az elzáró zárva van	Érintse meg 1-szer 3 mp-re az érintőszenzort	Az üzemzavar visszaállítása.
Profilváltás	Érintse meg 1-szer röviden az érintőszenzort	Profilok váltása
WLAN HotSpot	Érintse meg 1-szer 10 mp-re az érintőszenzort	A készülék WLAN HotSpotjának aktiválása / inaktíválása
Visszaállítás gyári beállításra	Érintse meg 1-szer 20 mp-re az érintőszenzort	A készülék visszaáll a gyári beállításra

Hálózat visszaállítása

Feladat	Művelet	Eredmény
A készülék újraindítása	Vegye ki az elemet, válassza le a tápegységet, csatlakoztassa a tápegységet, tegye vissza az elemet	A készülék újraindul

További beállítási lehetőségek a hansgrohe home alkalmazásban végezhetők.



Üzemzavarok

Az üzemzavart optikai és akusztikus jelzések (riasztási hang) jelzik a készüléken. Ezenkívül a hansgrohe home alkalmazás és az okostelefonra érkező push üzenet is jelezheti az üzemzavart.

Üzemzavar	Ok	Megoldás
<u>Szivárgás gyanúja</u> víztérfogat	- A megengedett maximális víztérfogat túllépése. Lehet, hogy nagyobb mennyiségű szivárgásról van szó.	- Szüntesse meg a szivárgást, vagy módosítsa a határértéket. Nyugtázza a hibát, és nyissa ki az elzárót.
<u>Szivárgás gyanúja</u> vízvétel időtartama	- A megengedett maximális idő túllépése. Lehet, hogy hosszabb idejű szivárgásról van szó.	- Szüntesse meg a szivárgást, vagy módosítsa a határértéket. Nyugtázza a hibát, és nyissa ki az elzárót.
<u>Szivárgás gyanúja</u> vízátfolyás	- A megengedett maximális átfolyás túllépése. Lehet, hogy átfolyási szivárgásról van szó, pl. vízcsőtörés miatt.	- Szüntesse meg a szivárgást, vagy módosítsa a határértéket. Nyugtázza a hibát, és nyissa ki az elzárót.
<u>Szivárgás gyanúja</u> mikroszivárgás	- A megengedett maximális mikroszivárgási térfogat túllépése. Lehet, hogy mikroszivárgásról van szó, pl. WC-öblítő szelep miatt.	- Szüntesse meg a szivárgást.
<u>Szivárgás gyanúja</u> Pontos Scout	- A csatlakoztatott Pontos Scout szivárgást jelez.	- Ellenőrizze a telepítési helyet, és szüntesse meg a szivárgást. Nyugtázza a hibát, és nyissa ki az elzárót.
<u>Üzemzavar</u> elzáró	- Nem lehet működtetni az elzárót. Lehet, hogy elszennyeződött az elzáró, meghibásodott a motor vagy a helyzetérzékelők. Figyelem! Korlátozott szivárgásvédelem!	- Ellenőrizze a működést az elzáró kézi működtetésével. - Ellenőrizze az elektromos vezetékeket és a csatlakozódugókat. Szükség esetén értesítse a Hansgrohe szervizt.
<u>Üzemzavar</u> átfolyásérzékelő	- A készülék hosszabb időn át nem érzékelt turbinaimpulzust. Lehet, hogy elszennyeződött vagy meghibásodott a turbina vagy az érzékelő. Figyelem! Korlátozott szivárgásvédelem!	- Nyissa ki a vízvételi helyet, és ellenőrizze, hogy a vezérlés (LED) jelzi-e a turbinaimpulzusokat. Szükség esetén értesítse a Hansgrohe szervizt.
<u>Üzemzavar</u> nyomásérzékelő	- A nyomásérzékelő nem jelez információt.	- Ellenőrizze az elektromos vezetékeket és a csatlakozódugókat. Szükség esetén értesítse a Hansgrohe szervizt.
<u>Üzemzavar</u> hőmérséklet érzékelő	- A hőmérséklet érzékelő nem jelez információt.	- Ellenőrizze az elektromos vezetékeket és a csatlakozódugókat. Szükség esetén értesítse a Hansgrohe szervizt.
<u>Üzemzavar</u> vezetési érték érzékelő	- A vezetési érték érzékelő nem jelez információt.	- Ellenőrizze az elektromos vezetékeket és a csatlakozódugókat. Szükség esetén értesítse a Hansgrohe szervizt.
<u>Információ</u> hiányzik az elem	- Hiányzik vagy lemerült az elem.	- Cserélje ki az elemet.
<u>Információ</u> hiányzik a feszültségellátás	- Nincs csatlakoztatva vagy nem kap feszültséget a tápegység. A készülék elemről működik.	- Ellenőrizze a tápegységet és a feszültségellátást.
<u>Információ</u> WLAN üzemzavar	- Nincs hálózati kapcsolat.	- Állítsa helyre a hálózati kapcsolatot. - Ha gyenge a WLAN-jel, akkor lehet, hogy szükség van egy WLAN-erősítőre / jelismétlőre.
Túl alacsony az átfolyási mennyiség	- A készülék az áramlási iránnyal ellentétesen van beépítve.	- Ügyeljen az áramlási irányra, és szerelje be helyesen a készüléket.

安全上の注意

- △ 挟まれ事故や裂傷を防ぐためにも、作業の際は必ず保護手袋を着用してください。
- △ 電気設備作業には、事故の危険が伴います。作業の際は労働安全衛生規則および一般的な事故防止規則、ならびに電気関係法令に必ず従ってください。
- △ ポンタス ベースを改造することはお止めください。製品の不適切な改変によって生じた損害について、メーカーは一切の責任を負いかねます。
- △ 設置の際は、電圧・電流の規定値を守ってください（技術仕様を参照）。
- △ 電気設備およびコントローラーの工事は、資格を持つ電気工事士以外が行うことはできません。
- △ 作業の前に、必ず電源プラグやバッテリーを外してください。
- △ 定期的に電源プラグを点検し、異常が見つかった場合は直ちに専門業者に修理を依頼してください。

一般事項

- この取扱説明書は、ポンタス ベースを安全かつ効率的に使用していただくためのものです。
- 取扱説明書は製品の一部であり、装置の使用者がいつでも読める場所に保管してください。
- 技術面の向上により、本書に記載されている図と実際の製品に若干異なっている場合があります。
- 取扱説明書の指示に従わなかったことで生じた損害について、メーカーは一切の責任を負いかねます。
- 取付け、メンテナンス、修理は資格を有し、業務を認められた専門作業員以外が行うことはできません。専門作業員とは専門教育、指導、経験に基づいて必要な業務を行う権限を与えられており、かつ発生し得る危険やリスクについて予め理解し、それらを回避できる者を指します。また、適用される安全規則と事故防止規則について知識があり、この取扱説明書の内容を理解していることが求められます。
- 送受信装置はISMバンド（2.4 GHz）で作動します。類似の機器（無線LAN デバイスや短波受信機など）付近に本器を設置することは避けてください。
- 鉄筋コンクリート造や鉄骨造の建物、金属製の障害物（家具等）付近など環境条件の悪い場所に設置すると、電波の受信が妨害されたり途切れたりする可能性があります。必要に応じて無線LAN中継機をメインルータにつなげるなどして、受信状況を改善してください。
- 正常な動作を維持するためにも、本器は常に最新のファームウェアで使用してください。

ポンタス ベースの開発設計は、以下の欧州規格およびドイツ国内規格に従って行われました。

- DIN EN 806
- DIN 1988
- DIN 3553

ハンスグロエ SE は、無線機器「ポンタス ベース」が無線機器指令 2014/53/EU に適合していることを宣言します。EU 適合宣言書全文は、弊社ウェブサイト (URL: pro.hansgrohe.com) にてご覧いただけます。

守っていただきたいこと

- 本製品は上水道専用の装置です。
- ポンタス ベースは集合住宅および一戸建て住宅における漏水防止装置として、ドイツ工業規格 DIN 3553 に適合しています。
- 漏水防止装置は通気があり、暖房が可能な場所のみ設置できます。
- 本製品は、水漏れによる損害が全く発生しないことを保証するものではありません。
- 用途以外の使用ならびに取扱説明書に記載されていない使い方は、不適切な使用にあたります。
- 適切に使用していただくためにも、この取扱説明書の指示には必ず従ってください。

取付けに関する注意

- 取付けの前に製品を点検し、輸送による損傷がないことを確認してください。取付け後は、輸送時に生じた損傷やキズのご指摘をお受けし兼ねます。
- 配線および水栓は適用される規格に従って設置、洗浄、点検を行ってください。
- 使用する国の関係法令を遵守してください。
- 本器はドイツ工業規格 DIN 1988 に準拠した飲用水（上水）設備専用です。設置は水道メーターの真後ろに取付けてください。また、取付けの際はすべての電源を切って行ってください。
- 本体に記された矢印の方向を間違えないよう、十分にご注意ください。

技術仕様

電源:	角型9Vアルカリ電池 (6LR61)
緩衝用蓄電池 (基板に設置):	CR 2032
保護等級:	IPX3
ネットワーク接続:	無線LAN 2.4 GHz
ネットワークプロトコル:	TCP/IP/IPv4
MQTT ポート番号 8883	
動作圧力:	最大 1.6 MPa
推奨動作圧力:	0.1 - 0.5 MPa (1 MPa = 10 bar = 147 PSI)
1.0 bar 時の流量:	7,3 m ³ /h
使用環境温度:	10°C - 60°C
動作温度:	10°C - 30°C
モーター回転数:	最低 2 Nm
重量:	約 1275 g
電源 (DIN EN 61558-2-16 準拠):	XY24S-1202000Q-U
ケーブル長さ:	180 cm
入力電圧:	100~240 V AC
電源周波数:	50~60 Hz
出力電圧:	12 V DC
電流:	2 A
プラグ:	DCプラグ 2.1 x 5.5 mm
保護等級:	3

使用済みの乾電池および不要になった電子機器の廃棄について (EU加盟国および本機の処分にあたり分別が必要な欧州各国で使用する場合)

乾電池および装置本体やパッケージに記載されているこのシンボルは、家庭ごみとして捨てるのが認められていない製品であることを意味しています。環境ならびに廃棄処分に携わる作業への健康に配慮し、製品と電池は必ず使用する自治体の指示に従って廃棄してください。廃棄方法を誤ると、環境や人体にダメージを与える恐れがあります。また、金属はリサイクルにご協力ください。適正な廃棄を行うためにも、電池や電子機器は廃棄物処理法に基づく許可を受けた廃棄物処理業者などのリサイクル施設に回収を依頼してください。本製品ならびに電池類のリサイクルに関する詳しい情報については、使用する自治体の担当課もしくはご購入いただいた代理店にてご確認ください。

記号の説明

メンテナンス

- 年2回のメンテナンスを推奨します。
- タービン、吸込フィルター、ケーブルハーネス、止水弁のメンテナンスを行ってください。
- ケーブルハーネスは目視点検を実施します (ねじれの有無、差し込み状態の確認)
- タービンと止水弁の点検は、「留守」を選択 (上限を10リットルにするなど) してから水を流します。10リットルの流水後に止水弁が閉じれば、タービンと止水弁に異常はありません。
- 吸込フィルターの点検
上水道設備を遮断して常圧にし、主電源を切ります。本体の接続をすべて外して、ポンタス ベースを外します。吸込フィルターを点検し、汚れていたら取出して流水で綺麗にします (必要に応じて交換)。取外しと逆の順序で取付けを行い、上水道の供給を少しずつ再開します。
- 電池は少なくとも2年経ったら交換してください。充電式乾電池は決して使用しないでください。

寸法 (参照ページ: 92)

スペアパーツ (参照ページ: 92)

オプション (別売品)

- ポンタス スカウト #15887000

洗浄

プラスチック部分のお手入れには、溶剤系の洗剤を使用しないでください。

操作 (参照ページ: 90)

検印 (参照ページ: 100)



機能	説明
マニュアルモード	- プリセットされたユーザープロファイルは、使用者に合わせて個別に設定できます。
学習モード	- ポンタス ベースがユーザーの使用パターンを記憶し、「在宅」モードで設定した時間に合わせて設定値を調節します。学習モード実行中は漏水防止機能が停止しますので、十分にご注意ください。
漏水水量	- 一度に取水できる最大量です。 例: 浴槽は、水が最も大量に出る場所です。浴槽の容量はおよそ120リットルとされていることから、在宅モードでの流量は200リットルに設定するなどしてください。
漏水水道の連続使用時間	- 設定した時間が経過すると、装置が給水を停止します。
漏水流量	- 設定した流量を超えてから1分後に、装置が給水を停止します。 - 使用箇所はすべて最大量を想定しています。 - 複数の場所で同時に水を使用する場合は、流量を加算してください。
微少漏水検出	- 微少漏水検査は、タービンの起動限界値を下回る程度の水漏れを検出します。まず短時間水を流してから止め、その後の流量を測ります。 - 検査中に水を出すと、装置が圧力の低下を検知して止水弁が開きます。
ポンタス スカウトの漏水通知	- ポンタス ベースが漏水を通知したポンタス スカウトを遮断します。(ポンタス スカウトはオプションです。ポンタス ベースには含まれません)
ハンスグローエ ホームアプリ	- すべての機能を使用するには、ハンスグローエ ホームアプリをスマートフォンにインストールする必要があります。設定の変更やプッシュ通知の受信、ならびにその他の詳細機能の設定もアプリで行います。

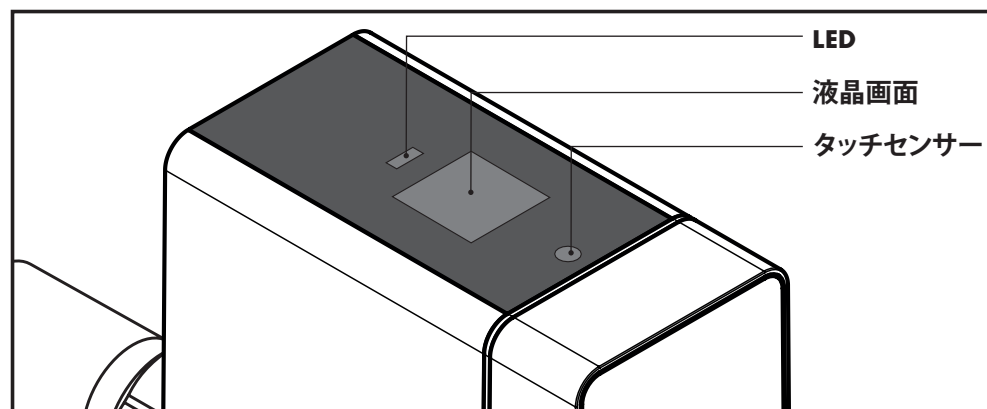

装置のユーザーインターフェースは、4行の液晶画面、LEDステータスランプ、タッチセンサーで構成されています。

LEDランプのステータス

LEDランプ	緑	赤
LED点灯	漏水防止装置作動中	エラー
LED点滅	モーターの開閉、流量検出	漏水の可能性あり

タッチ画面の操作

装置の状態	操作	機能
止水弁が開いている	タッチセンサーを1回3秒間押してから、短く1回押して確定する	止水弁を閉じる
止水弁が閉じている	タッチセンサーを1回3秒間押してから、短く1回押して確定する	止水弁を開く
エラー (赤いLEDランプ) が表示され、止水弁が閉じている	タッチセンサーを1回3秒間押す	エラーのリセット
モード変更	タッチセンサーを短く1回押す	モードの切り替え
無線LANホットスポット	タッチセンサーを1回10秒間押す	装置の無線LANホットスポットのオン/オフ
ファクトリーリセット	タッチセンサーを1回20秒間押す	装置を工場出荷時の状態に戻す

電源のリセット

タスク	操作	結果
装置の再起動	電池を取り外して電源を抜いてから、もう一度電源を入れなおして電池をセットする	装置が再起動する

追加設定はハンスグローエ ホームアプリで行うことができます。



故障かな?と思ったら

エラーが発生した場合は、表示と音 (アラーム) でお知らせします。スマートフォンにインストールしたハンズグローエ ホームアプリからも、プッシュ通知を表示することが可能です。

症状	考えられる原因	対処法
漏水の疑い - 水量	- 水量が許容上限を超えている、もしくは使用水量から判断した漏水の可能性。	- 漏水修理を行うか、上限値を変更してください。問題が解消したらエラー表示を削除し、止水弁を開けてください。
漏水の疑い - 水道の連続使用時間	- 水道の使用時間が許容上限を超えている、もしくは水道の使用時間から判断した漏水の可能性。	- 漏水修理を行うか、上限値を変更してください。問題が解消したらエラー表示を削除し、止水弁を開けてください。
漏水の疑い - 流量	- 流量が許容上限を超えている、もしくは水道管の破裂などによる漏水の可能性。	- 漏水修理を行うか、上限値を変更してください。問題が解消したらエラー表示を削除し、止水弁を開けてください。
漏水の疑い - 微量漏水検出	- 微量漏水の量が許容上限を超えている、もしくは水洗トイレなどの微量漏水の可能性。	- 漏水の原因を解消してください。
漏水の疑い - ポンタス スカウト	- 接続中のポンタス スカウトからの漏水通知。	- 設置場所を点検し、漏水していたら直してください。問題が解消したらエラー表示を削除し、止水弁を開けてください。
エラー - 止水弁	- 止水弁が作動していない、もしくは止水弁の汚れ、モーターの故障、位置センサーの故障。漏水防止装置が一部機能していない可能性。	- 手動で止水弁を操作して機能を確認してください。 - 電気の配線と電源プラグに異常がないか確認してください。原因が分からない場合は、ハンズグローエのサービス窓口までご連絡ください。
エラー - 流量センサー	- 長時間にわたってタービンからの信号が確認できない、もしくはタービンの汚れ/故障、センサーの故障。漏水防止装置が一部機能していない可能性。	- 取水口を開け、コントローラー (LED) がタービンからの信号を表示しているかどうかを確認してください。原因が分からない場合は、ハンズグローエのサービス窓口までご連絡ください。
エラー - 圧力センサー	- 圧力センサーの表示が出ない。	- 電気の配線と電源プラグに異常がないか確認してください。原因が分からない場合は、ハンズグローエのサービス窓口までご連絡ください。
エラー - 温度センサー	- 温度センサーの表示が出ない。	- 電気の配線と電源プラグに異常がないか確認してください。原因が分からない場合は、ハンズグローエのサービス窓口までご連絡ください。
エラー - 導電センサー	- 導電センサーの表示が出ない。	- 電気の配線と電源プラグに異常がないか確認してください。原因が分からない場合は、ハンズグローエのサービス窓口までご連絡ください。
注意 - 電池切れ	- 電池が入っていないか、消耗している。	- 電池を交換してください。
注意 - 電源なし	- 装置の電源プラグが差し込まれていないかAC電源に通電していないため、電池で動作している状態。	- 電源プラグやコンセントを確認してください。
注意 - 無線LANエラー	- ネットワークに接続されていない。	- ネットワークとの接続を確立してください。 - 電波が弱い場合は、増幅器や中継器を使用してください。
流量が少なすぎる	- 装置に付いている矢印を逆に設置している可能性。	- 矢印の方向を確認し、装置を正しく取り付けてください。

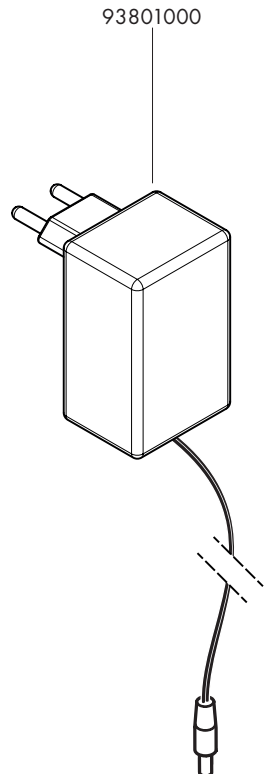
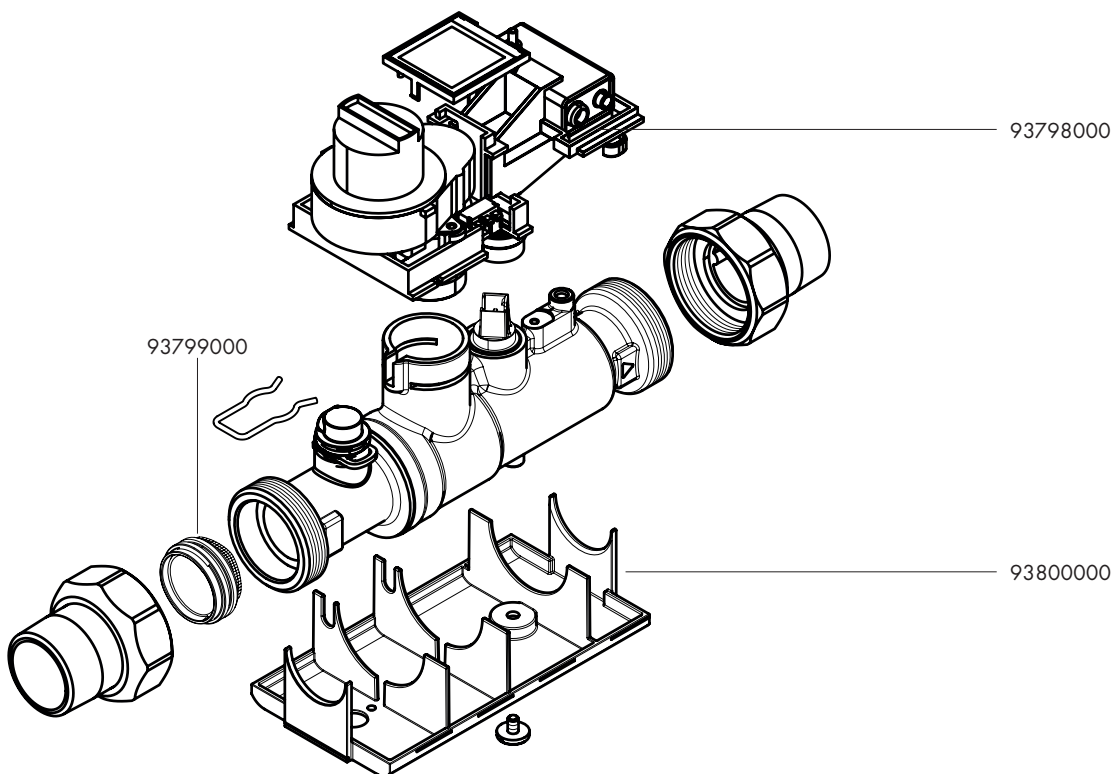
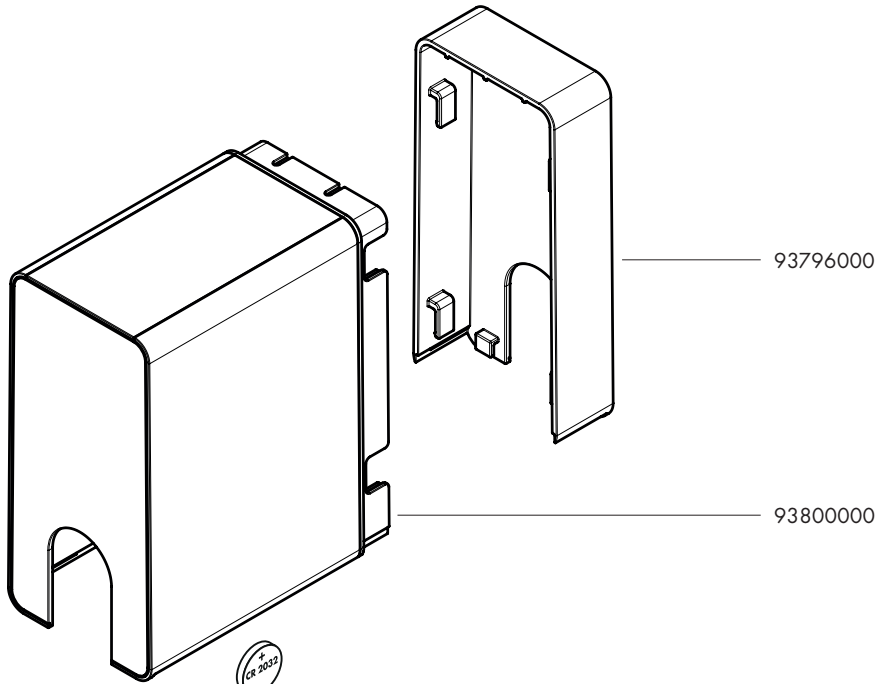
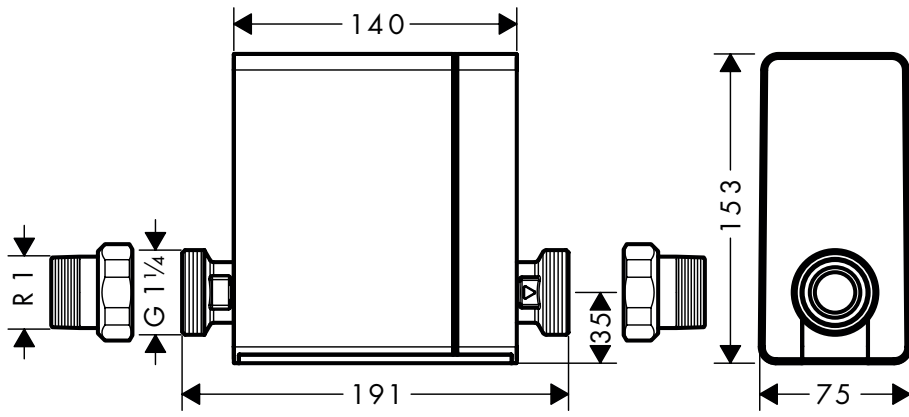

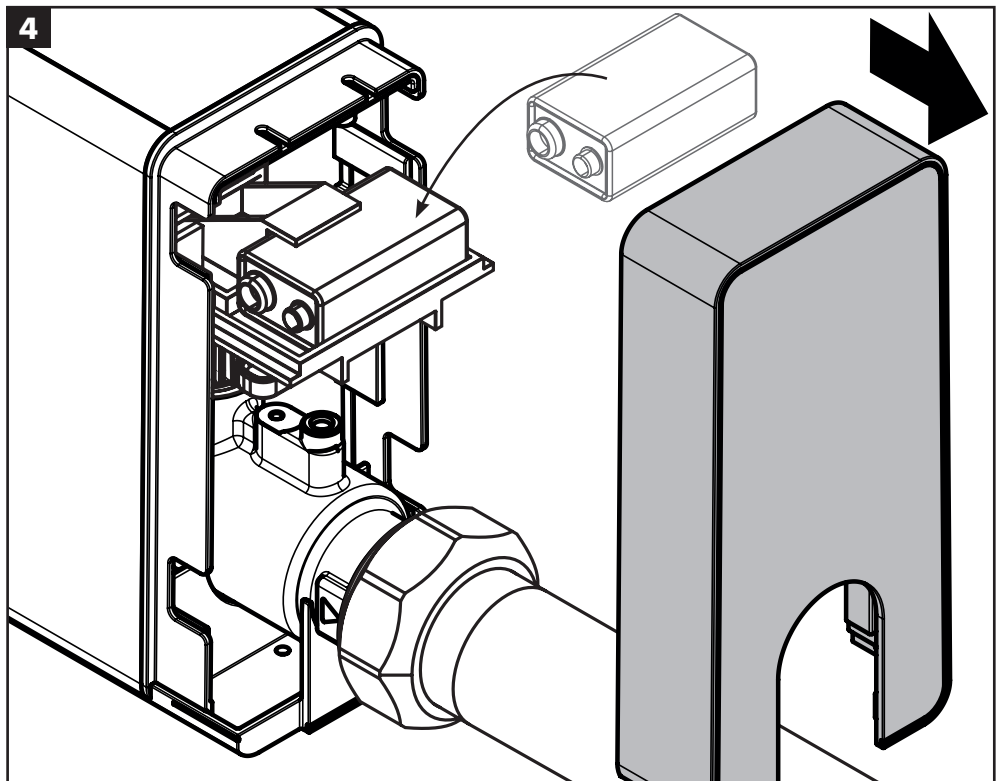
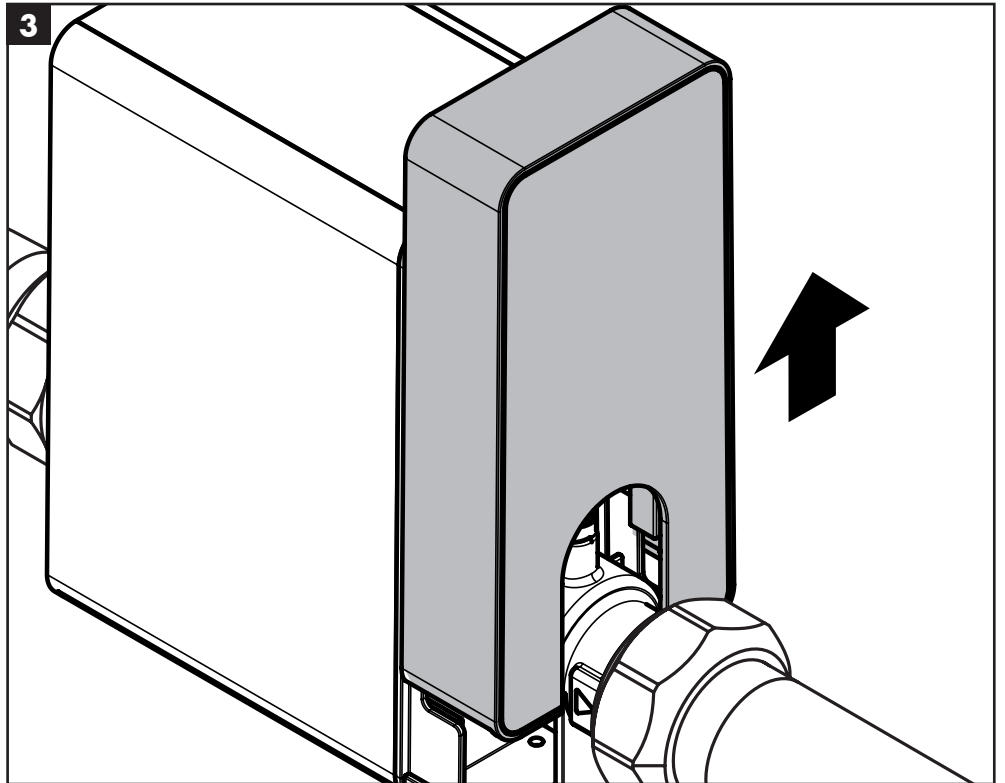
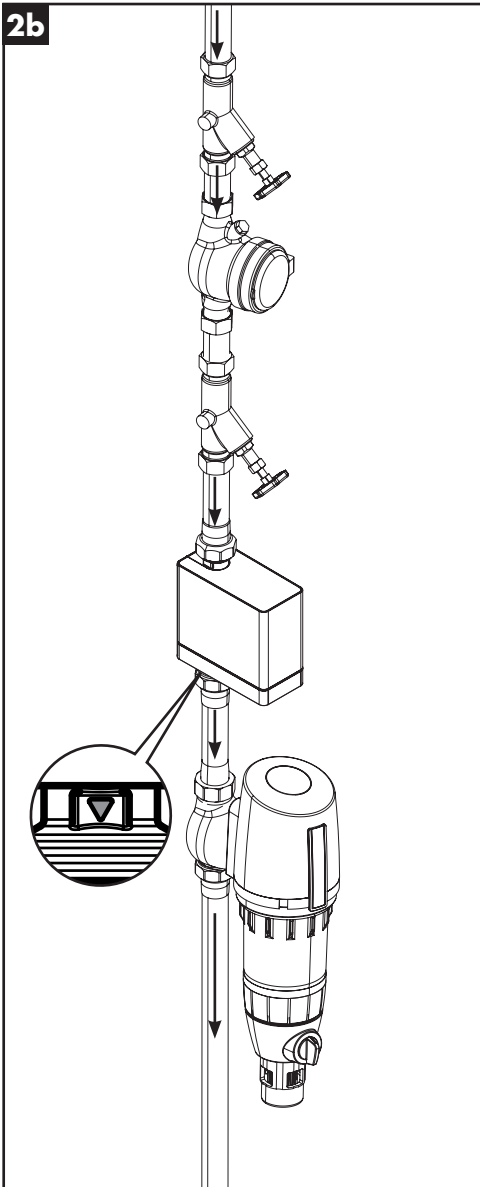
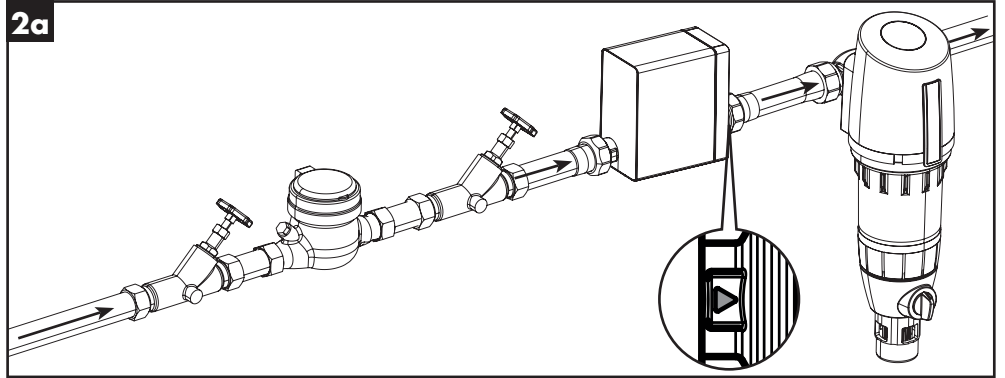
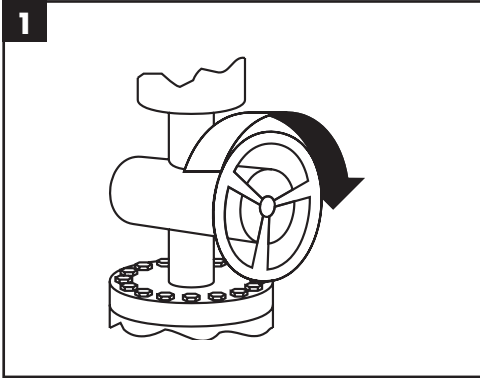

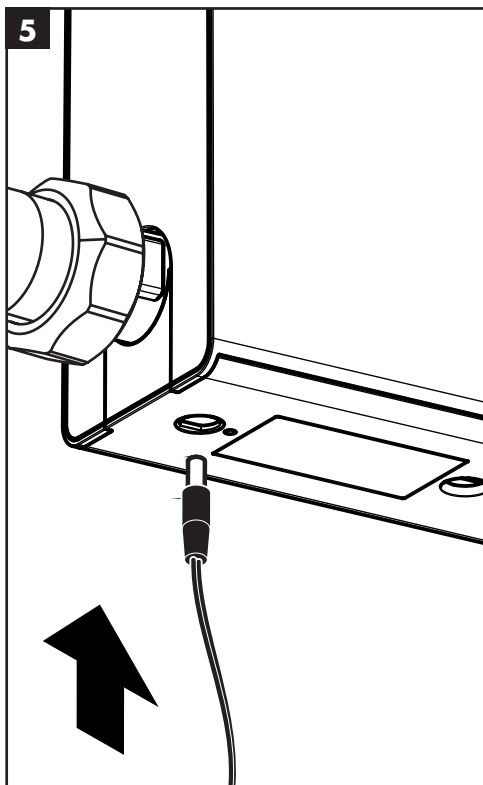

FR Enregistrement et mise en service

Le système de gestion de l'eau Pontos Base est exclusivement contrôlé et commandé via l'App hansgrohe home. Pour installer cette App, veuillez scanner ce code QR ou rendez-vous directement sur ce site Internet :

<https://www.hansgrohe.com/smart-living/app>

Toutes les étapes nécessaires à l'installation de l'App hansgrohe home et à la configuration du système de gestion de l'eau Pontos Base sont décrites sur le site Internet.

ES Registro y puesta en servicio

El sistema de gestión de agua Pontos Base se controla y dirige a través de la aplicación hansgrohe home. Le rogamos que escanee este código QR para instalar esta aplicación o visite directamente esta página web: <https://www.hansgrohe.com/smart-living/app>

En la página web se describen todos los pasos necesario para la instalación de la aplicación hansgrohe home y la configuración del sistema de gestión de agua Pontos Base.

PT Registo e colocação em funcionamento

O sistema de gestão de água Pontos Base é controlado e comandado através da App hansgrohe home. Faça a leitura deste código QR para instalar esta App ou aceda diretamente ao nosso website: <https://www.hansgrohe.com/smart-living/app>

No website são descritos todos os passos necessários para a instalação da App hansgrohe home e para a configuração do sistema de gestão de água Pontos Base.

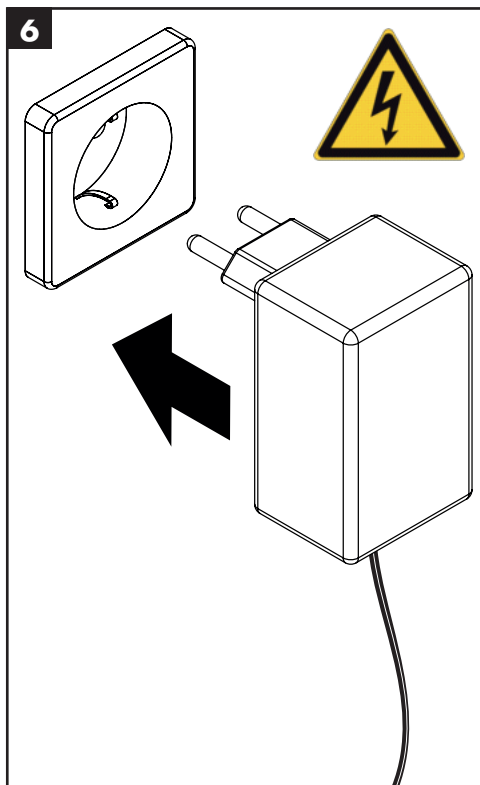

EN Registration and set-up

The Pontos Base water management system is controlled using the hansgrohe home app. To install the app, please scan this QR code or visit this website: <https://www.hansgrohe.com/smart-living/app>

The website features a step-by-step guide on how to install the hansgrohe home app and set up the Pontos Base water management system.

NL Registratie en inbedrijfstelling

Het waterbeheersysteem Pontos Base wordt via de app hansgrohe home gecontroleerd en gestuurd. Scan deze QR-code om de app te installeren of ga direct naar deze website:

<https://www.hansgrohe.com/smart-living/app>

Op de website worden alle nodige stappen voor de installatie van de app hansgrohe home en het instellen van het waterbeheersysteem Pontos Base beschreven.

PL Rejestracja i uruchomienie

System zarządzania wodą Pontos Base jest kontrolowany i sterowany przez aplikację hansgrohe home. Aby zainstalować tę aplikację, należy zeskanować ten kod QR lub przejść bezpośrednio do następującej strony internetowej: <https://www.hansgrohe.com/smart-living/app>

Na tej stronie internetowej opisano wszystkie kroki niezbędne do zainstalowania aplikacji hansgrohe home oraz skonfigurowania systemu zarządzania poborem wody Pontos Base.



DE Registrierung und Inbetriebnahme

Das Pontos Base Wassermanagementsystem wird über die hansgrohe home App kontrolliert und gesteuert. Um diese App zu installieren, Scannen Sie bitte diesen QR-Code oder gehen direkt auf diese Website: <https://www.hansgrohe.com/smart-living/app>

Auf der Website werden alle notwendigen Schritte zur Installation der hansgrohe home App und zum Einrichten des Pontos Base Wassermanagementsystems beschrieben.

IT Registrazione e messa in funzione

Il dispositivo di gestione dell'acqua Pontos Base viene controllato e gestito tramite l'app hansgrohe home. Per installare l'app, scansionare questo codice QR oppure visitare il sito web: <https://www.hansgrohe.com/smart-living/app>

Sul sito web sono descritti tutti i passaggi per eseguire l'installazione dell'app hansgrohe home e il dispositivo di gestione dell'acqua Pontos Base.

DK Tilmelding og ibrugtagning

Pontos Base-vandstyringsystemet kontrolleres og styres ved hjælp af hansgrohe home-appen. Scan denne QR-kode for at installere appen eller gå direkte til webstedet:

<https://www.hansgrohe.com/smart-living/app>

På webstedet beskrives de nødvendige trin for at installere hansgrohe home-appen og konfigurere Pontos Base-vandstyringsystemet.

CS Registrace a uvedení do provozu

Systém managementu vody Pontos Base se ovládá a řídí pomocí aplikace hansgrohe home. Chcete-li nainstalovat tuto aplikaci, naskenujte prosím tento QR kód nebo přejděte rovnou na tuto webovou stránku: <https://www.hansgrohe.com/smart-living/app>

Na této webové stránce jsou popsány všechny potřebné kroky k instalaci aplikace hansgrohe home a ke zřízení systému managementu vody Pontos Base.



SK Registrácia a uvedenie do prevádzky

Systém manažmentu vody Pontos Base sa kontroluje a ovláda pomocou aplikácie hansgrohe home. Na inštaláciu tejto aplikácie naskenujte tento QR kód alebo prejdite priamo na túto webovú stránku: <https://www.hansgrohe.com/smart-living/app>

Na webovej stránke sú opísané všetky potrebné kroky na inštaláciu aplikácie hansgrohe home a nastavenie systému manažmentu vody Pontos Base.

FI Rekisteröinti ja käyttöönnotto

Pontos Base -vedenhallintajärjestelmää hallinnoidaan ja ohjataan hansgrohe home -sovelluksella. Asentaaksesi sovelluksen skanna tässä QR-koodi tai siirry suoraan tälle verkkosivustolle: <https://www.hansgrohe.com/smart-living/app>

Verkkosivustolla kerrotaan, miten asennat sekä hansgrohe home -sovelluksen sekä Pontos Base -vedenhallintajärjestelmän.

HR Prijavlivanje i puštanje u rad

Sustavom za upravljanje potrošnjom vode Pontos Base upravlja se putem aplikacije hansgrohe home. Aplikacija se može instalirati skeniranjem QR koda ili putem poveznice: <https://www.hansgrohe.com/smart-living/app>

Na internetskoj stranici su opisani svi potrebni koraci instalacije aplikacije hansgrohe home i uspostavljanje sustava za upravljanje potrošnjom vode Pontos Base.

EL Εγγραφή και θέση σε λειτουργία

Το σύστημα διαχείρισης νερού Pontos Base ελέγχεται και ρυθμίζεται μέσω της εφαρμογής hansgrohe home. Για να εγκαταστήσετε αυτήν την εφαρμογή, σαρώστε τον παρακάτω κωδικό QR ή μεταβείτε απευθείας στον εξής ιστότοπο: <https://www.hansgrohe.com/smart-living/app>

Σε αυτόν τον ιστότοπο θα βρείτε όλα τα απαραίτητα βήματα για την εγκατάσταση της εφαρμογής hansgrohe home και τη ρύθμιση του συστήματος διαχείρισης νερού Pontos Base.

LV Reģistrācija un ekspluatācijas sākšana

Pontos Base ūdens pārvaldības sistēma ir vadāma, izmantojot hansgrohe home lietotni. Lai instalētu šo lietotni, noskenējiet šo QR kodu vai atveriet tīmekļa vietni: <https://www.hansgrohe.com/smart-living/app>

Tīmekļa vietnē aprakstītas visas nepieciešamās darbības, lai instalētu hansgrohe home lietotni un iestāfītu Pontos Base ūdens pārvaldības sistēmu.

ZH 注册与调试

Pontos Base 用水管理系统通过 hansgrohe home 应用程序管理和控制。请扫描该二维码下载此应用程序或访问以下网站: <https://www.hansgrohe.com/smart-living/app>

网站上说明了安装 hansgrohe home 应用程序和设置 Pontos Base 用水管理系统的所有必要步骤。

SV Registrering och idrifttagning

Pontos Base-vattenhanteringsystemet kontrolleras och styrs med hansgrohe home-appen. Skanna denna QR-kod för att installera denna app eller gå direkt till denna webbplats: <https://www.hansgrohe.com/smart-living/app>

På webbplatsen beskrivs alla nödvändiga steg för att installera hansgrohe home-appen och för att inrätta Pontos Base-vattenhanteringsystemet.

TR Kayıt ve kurulum

Pontos Base su yönetim sistemi, hansgrohe home uygulaması üzerinden kontrol edilir. Bu uygulamayı yüklemek için lütfen aşağıdaki QR kodunu tarayın veya doğrudan şu web sitesine gidin: <https://www.hansgrohe.com/smart-living/app>

Bu web sitesinde hansgrohe home uygulamasının yüklenmesi ve Pontos Base su yönetimi sisteminin kurulumu ile ilgili tüm gerekli adımlar tarif edilmektedir.

SL Registracija in zagon

Sistem za upravljanje vode Pontos Base se nadzira in upravlja prek aplikacije hansgrohe home. Za namestitev te aplikacije odčitajte to QR-kodo ali pojdite neposredno na to spletno mesto: <https://www.hansgrohe.com/smart-living/app>

Na spletni strani so opisani vsi potrebni koraki za namestitev aplikacije hansgrohe home in za nastavitve sistema za upravljanje vode Pontos Base.

SR Prijavlivanje i puštanje u rad

Sistemom za upravljanje potrošnjom vode Pontos Base upravlja se putem aplikacije hansgrohe home. Aplikacija može da se instalira skeniranjem QR koda ili putem linka: <https://www.hansgrohe.com/smart-living/app>

Na internet stranici su opisani svi potrebni koraci instalacije aplikacije hansgrohe home i uspostavljanje sistema za upravljanje potrošnjom vode Pontos Base.

RU Регистрация и ввод в эксплуатацию

Контроль и управление системой управления водой Pontos Base осуществляются через приложение hansgrohe home. Чтобы установить приложение, просканируйте этот QR-код или перейдите по ссылке на сайт <https://www.hansgrohe.com/smart-living/app>

На сайте описаны шаги, необходимые для установки приложения hansgrohe home и настройки системы управления водой Pontos Base.

LT Registracija ir paleidimas

Vandentvarkos sistema „Pontos Base“ kontroliuojama ir valdoma naudojant programą „Hansgrohe home“. Kad įdiegtumėte šią programą, nuskaitykite šį QR kodą arba eikite tiesiai į šią interneto svetainę: <https://www.hansgrohe.com/smart-living/app>

Interneto svetainėje aprašomi visi būtinai programos „Hansgrohe home“ diegimo ir vandentvarkos sistemos „Pontos Base“ įrengimo veiksmi.

RO Înregistrarea și punerea în funcțiune

Sistemul de gestionare a apei Pontos Base este controlat și comandat prin intermediul aplicației hansgrohe home. Pentru instalarea acestei aplicații scanați acest cod de bare sau accesați direct acest site web: <https://www.hansgrohe.com/smart-living/app>

Pe site-ul web sunt descriși pașii necesari pentru instalarea aplicației hansgrohe home și pentru configurarea sistemului de gestionare a apei Pontos Base.

ET Registreerimine ja kasutuselevõtt

Pontos Base veehaldussüsteemi juhitakse hansgrohe home rakenduse kaudu. Selle rakenduse paigaldamiseks skannige see QR-kood või minge otse veebilehele <https://www.hansgrohe.com/smart-living/app>

Selle veebilehel kirjeldatakse kõiki vajalikke samme hansgrohe home rakenduse paigaldamiseks ja Pontos Base veehaldussüsteemi konfigureerimiseks.

NO Registrering og idriftsettelse

Pontos Base vannstyringssystem kontrolleres og styres via hansgrohe home appen. Vennligst skann QR-koden for å installere appen eller gå direkte til denne nettsiden: <https://www.hansgrohe.com/smart-living/app>

På nettsiden beskrives alle nødvendige trinn for å installere hansgrohe home appen og for å justere Pontos Base vannstyringssystemet.

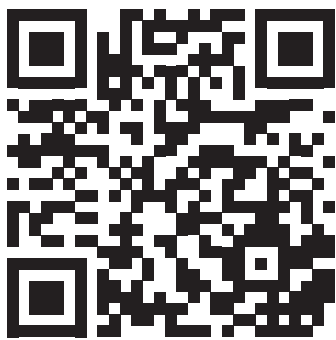

7

**BG** Регистриране и пускане
в експлоатация

Pontos Base системата за мениджмънт на водата се управлява и контролира чрез приложението hansgrohe home. За да инсталирате това приложение, сканирайте QR кода или отидете директно на следната уебстраница:

<https://www.hansgrohe.com/smart-living/app>

На тази уебстраница са описани всички необходими стъпки за инсталиране на приложението hansgrohe home и за настройка на Pontos системата за мениджмънт на водата.

SQ Regjistrimi dhe marrja në punë

Sistemi i menaxhimit të ujit «Pontos Base» kontrollohet dhe drejtohet nëpërmjet aplikacionit «hansgrohe home». Për të instaluar këtë aplikacion, ju lutemi, skanoni këtë kod QR ose shkoni direkt në këtë faqe të uebit:

<https://www.hansgrohe.com/smart-living/app>

Në faqen e internetit përshkruhen të gjitha hapat e nevojshme për instalimin e aplikacionit «hansgrohe home» dhe për përshtatjen e sistemit të menaxhimit të ujit «Pontos Base».

AR التسجيل وبدء التشغيل

يخضع نظام إدارة الماء بونتوس بيز (Pontos Base) للإدارة والتحكم عبر تطبيق هانز جروهي هوم (hansgrohe home). ولتنصيب هذا التطبيق، يُرجى القيام بمسح ضوئي لكود الاستجابة السريعة QR هذا أو انتقل مباشرةً إلى هذا الموقع الإلكتروني: <https://www.hansgrohe.com/smart-living/app>

تجد على الموقع الإلكتروني شرحًا لكافة الخطوات الضرورية لتنصيب تطبيق هانز جروهي هوم وإعداد نظام إدارة الماء بونتوس بيز.

HU Regisztráció és üzembe helyezés

A Pontos Base szivárgásvédő rendszer kizárólag a hansgrohe home alkalmazással ellenőrizhető és vezérelhető. Az alkalmazás telepítéséhez olvassa be az alábbi QR-kódot vagy látogasson el a következő weboldalra:

<https://www.hansgrohe.com/smart-living/app>

A weboldalon megtalálja a hansgrohe home alkalmazás telepítéséhez és a Pontos Base szivárgásvédő rendszer beállításához szükséges összes lépést.

JP 登録とセットアップ

ポントス ベース給水管理システムは、「ハンズグローエ ホームアプリ」で管理を行います。下のQRコードを読み取ってアプリをインストールするか、弊社ウェブサイトの下記URLからダウンロードしてください。

<https://www.hansgrohe.com/smart-living/app>

ウェブサイトにはハンズグローエ ホームアプリのインストールガイド、ならびにポントス ベース給水管理システムのセットアップ手順を説明してあります。

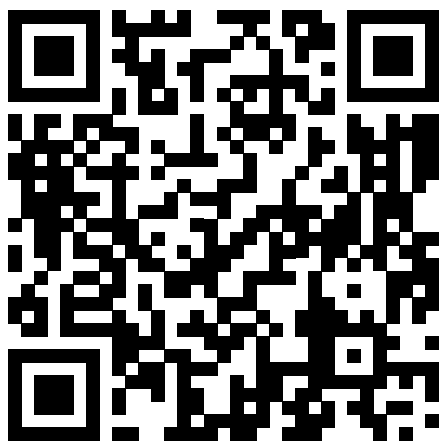

<https://pro.hansgrohe.com/smart-living/pontos/base-installation-b2b>

Montage	Montavimas
Montage	Sastavljanje
Assembly	Montaži
Montaggio	Montare
Montaje	Συναρμολόγηση
Montage	Montaža
Montering	Paigaldamine
Montagem	Montāža
Montaż	Montaža
Montáž	Montasje
Montáž	Монтаж
安裝	Montimi
Монтаж	التركيب
Asennus	Szerelés
Montering	施工方法



<https://www.hansgrohe.com/smart-living/pontos/base-installation-b2c>

Bedienung	Ekspluatacija
Instructions de service	Upotreba
Operation	Kullanımı
Procedura	Utilizare
Manejo	Χειρισμός
Bediening	Upravljanje
Brugsanvisning	Kasutamine
Funcionamento	Lietošana
Obsługa	Rukovanje
Ovládání	Befjening
Obsluha	Обслужване
操作	Përdorimi
Эксплуатация	التشغيل
Käyttö	Használat
Hantering	使用方法

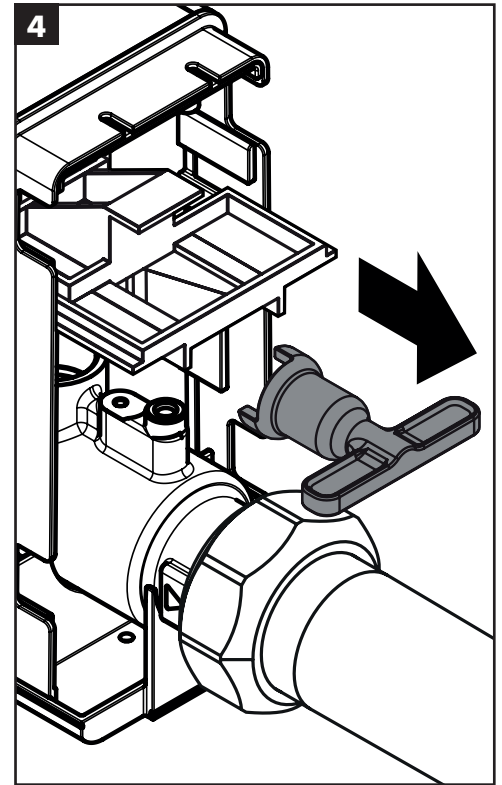
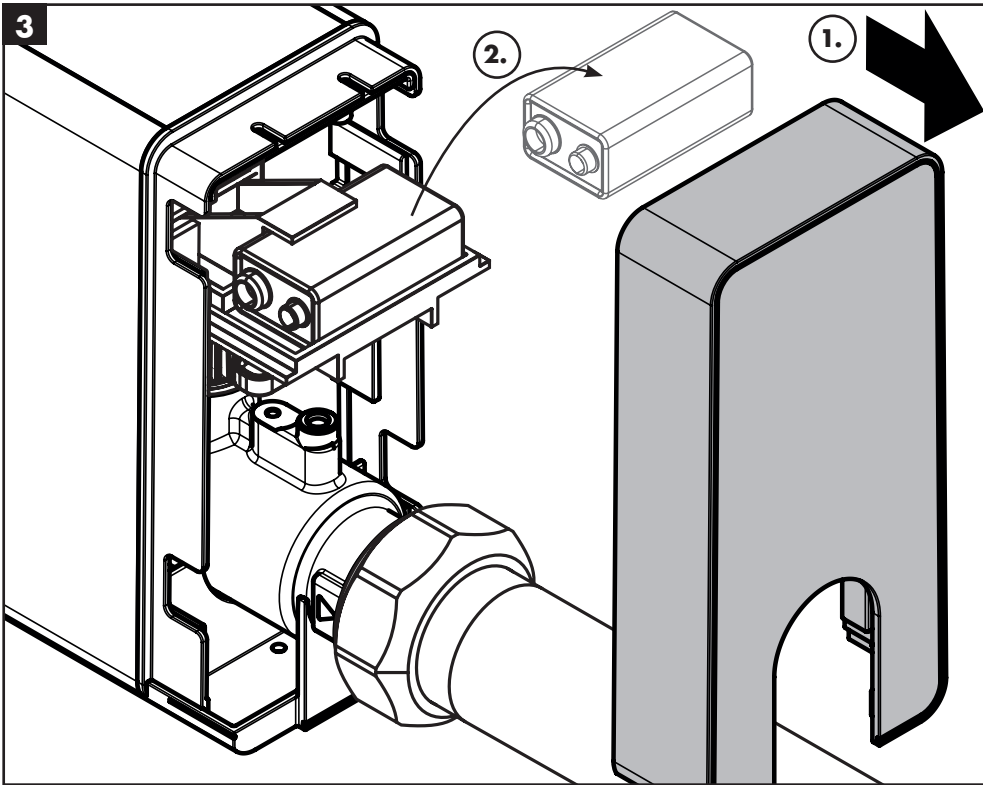
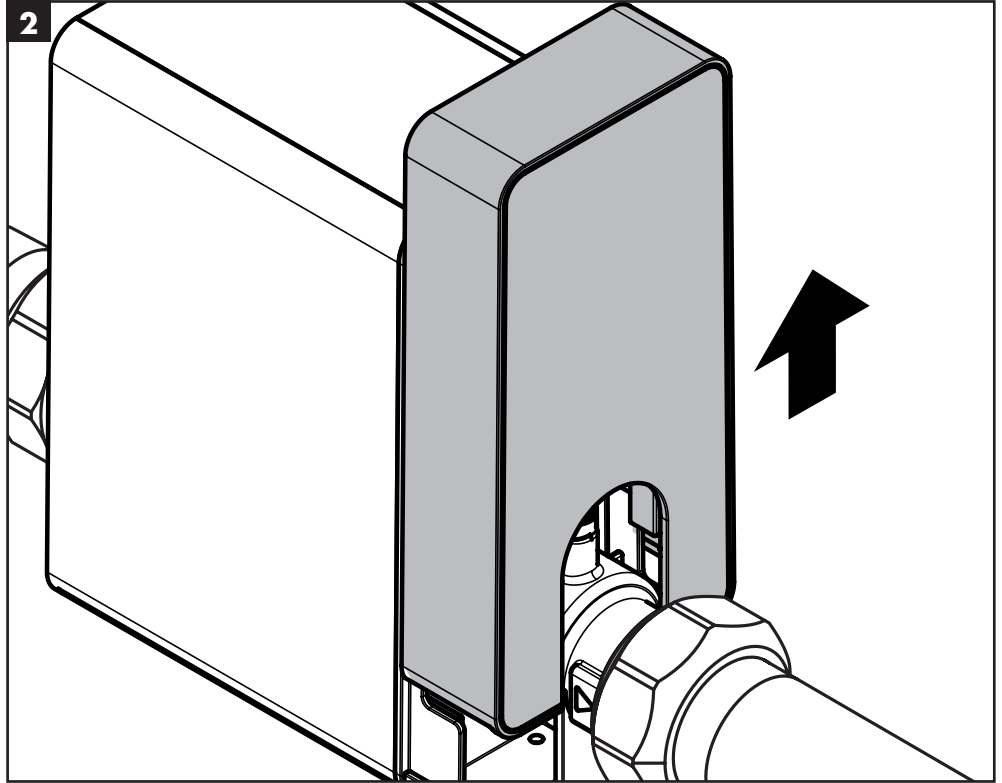
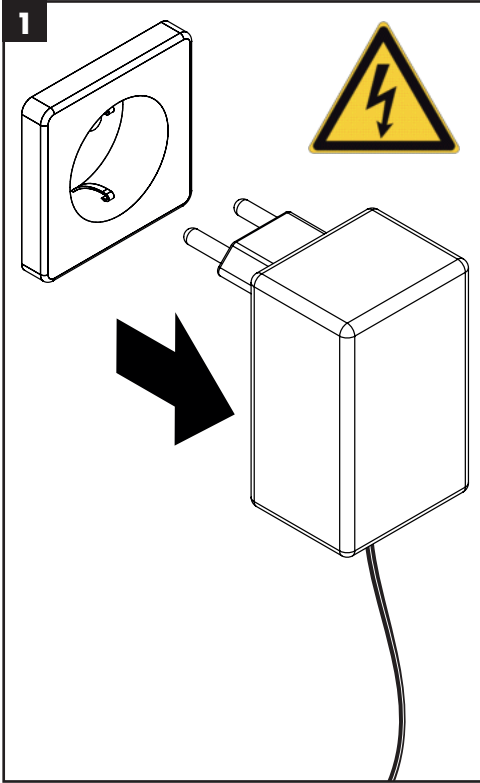

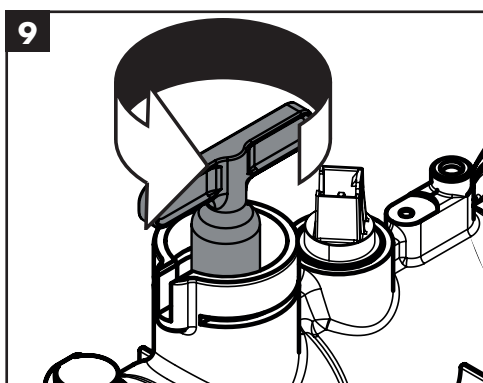
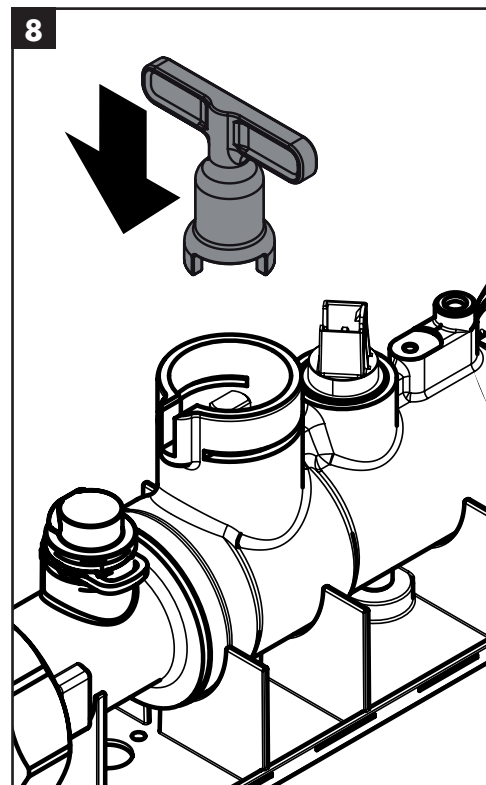
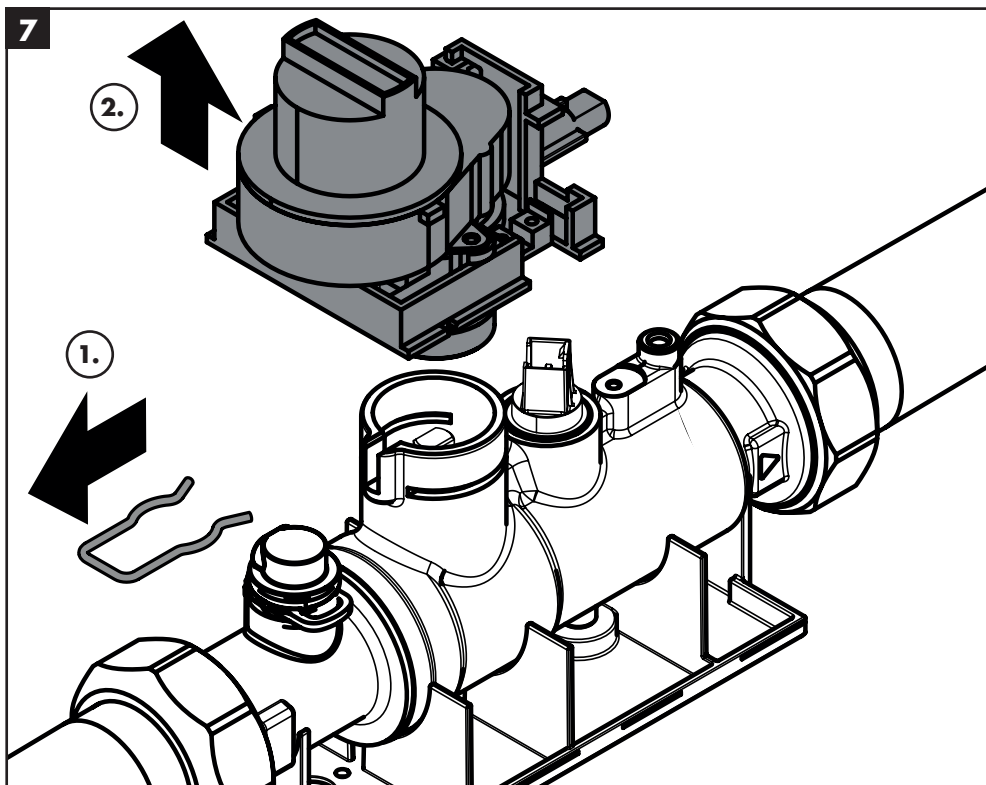
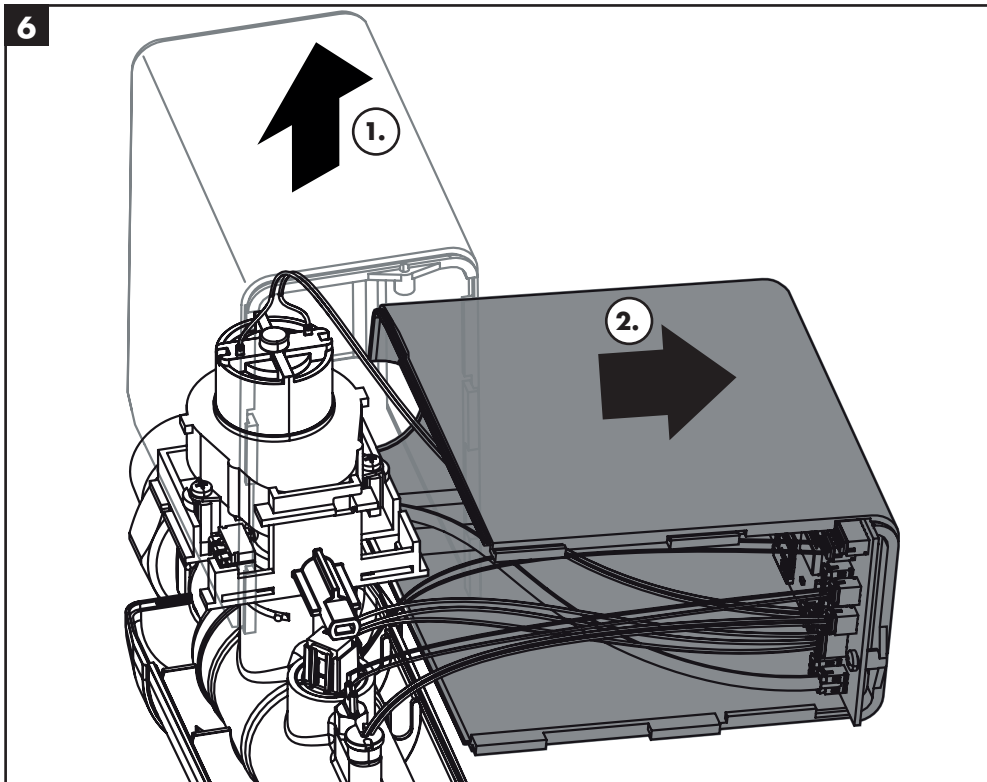
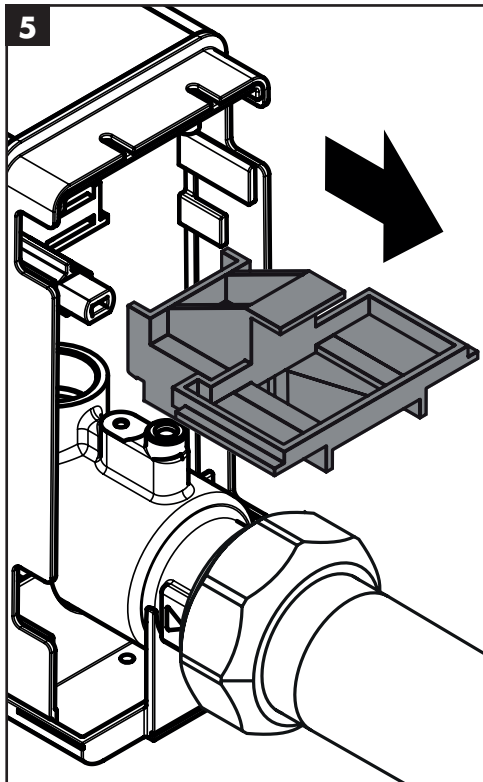

Montage in umgekehrter Reihenfolge
 Montage dans le sens inverse
 Installation in reverse order
 Montaggio nella successione inversa
 Montaje en orden inverso
 Montage in omgekeerde volgorde
 Montering i omvendt rækkefølge
 Montagem na ordem inversa
 Montaż w odwrotnej kolejności
 Montáž v opačném pořadí
 Montáž v opačnom poradí
 按相反的顺序进行安装
 Монтаж выполняется в обратной последовательности
 Asennus päinvastaisessa järjestyksessä
 Montera i omvänd ordningsföljd

Montavimas atbuline tvarka
 Montaža se izvodi obrnutim redoslijedom
 Montaj ters işlem sırasına göre
 Montaji în ordine inversă
 Συναρμολόγηση με την αντίθετη σειρά
 Montaža v obratnem vrstnem redu
 Paigaldage vastupidises järjekorras
 Montāža apgriezātā secībā
 Montaža se izvodi obrnutim redosledom
 Monteres i omvendt rekkefølge
 Монтаж в обратна последователност
 Montimi në rend të kundërt
 التركيب بعكس الترتيب
 Szerelés fordított sorrendben
 逆向きでの施工



P-IX

DVGW

SINTEF

NF



ETA



15886000

DW-6350CU0339



<https://pro.hansgrohe.com/smart-living/pontos/base-installation-b2b>

Montage	Montavimas
Montage	Sastavljanje
Assembly	Montaji
Montaggio	Montare
Montaje	Συναρμολόγηση
Montage	Montaža
Montering	Paigaldamine
Montagem	Montāža
Montaž	Montaža
Montáž	Montasje
Montáž	Монтаж
安装	Montimi
Монтаж	التركيب
Asennus	Szerelés
Montering	施工方法

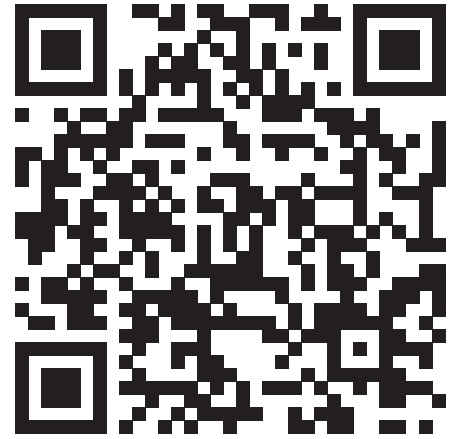

<https://www.hansgrohe.com/smart-living/pontos/base-installation-b2c>

Bedienung	Eksploatacija
Instructions de service	Upotreba
Operation	Kullanımı
Procedura	Utilizare
Manejo	Χειρισμός
Bediening	Upravljanje
Brugsanvisning	Kasutamine
Funcionamento	Lietošana
Obsługa	Rukovanje
Ovládání	Betjening
Obsluha	Обслужване
操作	Përdorimi
Эксплуатация	التشغيل
Käyttö	Használat
Hantering	使用方法

hansgrohe

Hansgrohe · Auestraße 5 - 9 · D-77761 Schiltach · Telefon +49 (0) 78 36/51-5151 · Telefax +49 (0) 7836/511440
E-Mail: smartliving@hansgrohe.com · Internet: www.hansgrohe.com