

ARC 32

Tvättställsblandare/Basin Mixer

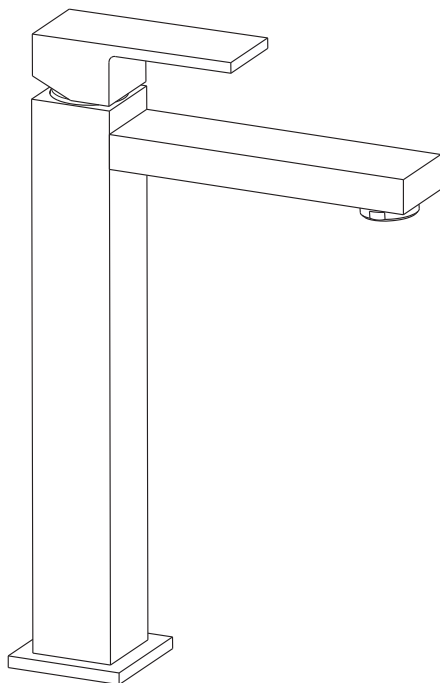
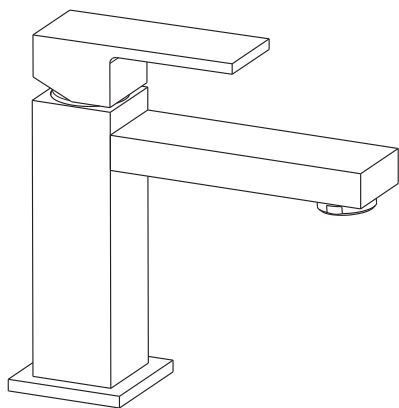

SE

## Användning och skötsel

- Manualen är en del av produkten. Bevara den under hela produktens livscykel.
- Vi rekommenderar er att noggrant läsa igenom manualen och alla instruktioner före användning och installation.
- Vi förordar en sakkunnig VVS-installatör vid installation och vid service.
- Ledningarna skall spolas före installation.
- Tillverkaren ska inte hållas tills svars om produkten används till annat än som är avsett.
- Blockera inte vattenflödet.
- Undvik användning av rengöringsmedel, ytan kan skadas.
- Rengör bara med vatten och tvällösning
- Lämna inte förpackningen i naturen.

GB

## Use and maintenance

- This manual is an integral part of the product. Keep it throughout the product's life.
- We recommend that you read this manual and all instructions before use and installation of the product.
- The installation should be made by qualified staff in compliance with current regulations.
- Flush the pipes before installation.
- The manufacturer cannot be held liable if the product is used for other purposes than what it is intended for.
- Do not obstruct the water flow.
- Avoid using metallic or abrasive detergents in order not to damage the surface.
- Clean with soap and water only. Carefully rinse and dry with a soft cloth.
- Do not leave the packaging in the environment.

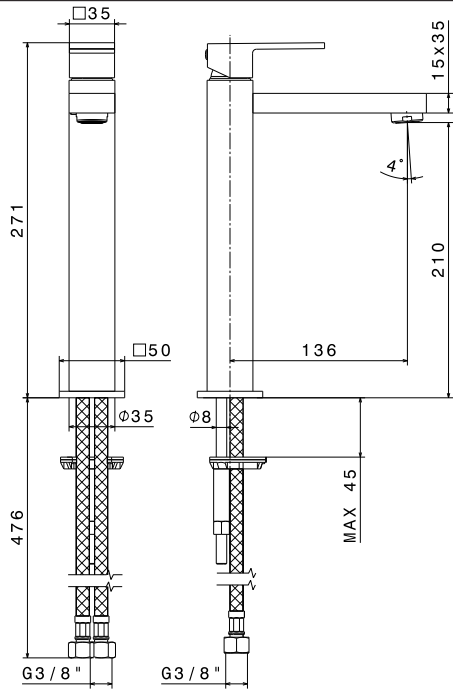
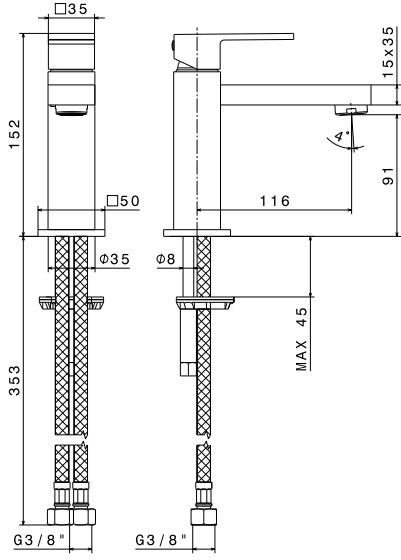

SE

## Montageanvisning

- Skruva fast flexislangarna.
- Ställ tvättställsblandaren på vasken och skruva fast den gängade stängen med den hästskoformade plattan, packningen och muttern från undersidan.
- Spänn muttern och anslut flexislangarna till vattenledningarna.
- **WARNING!** Håll i flexislangarna under inkopplingen till vatten så de inte skruvas ut från blandaren.

GB

## Installation procedure

- Screw on the flexible hoses.
- Place the mixer on the washbasin. Position the fixing set under the washbasin.
- Tighten the fastening nut and correctly connect the flexible hoses to the water supply.
- **WARNING!** During the connection to the mains care should be taken to prevent flexible hoses unscrewing from mixer body.

1

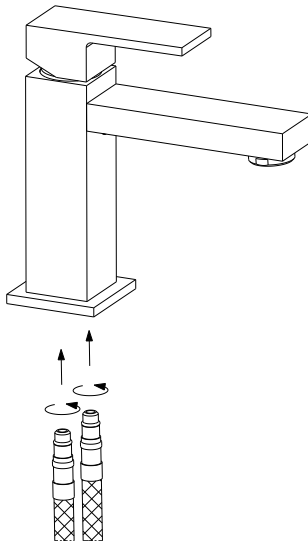

2

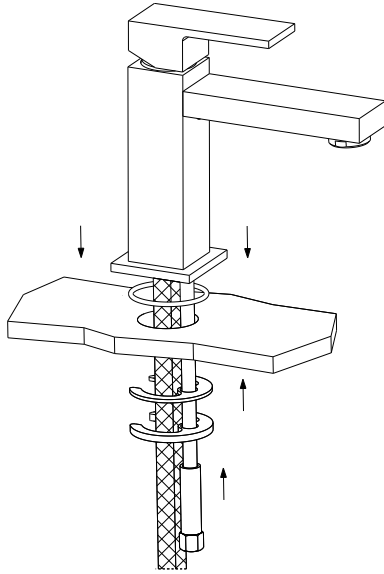

3

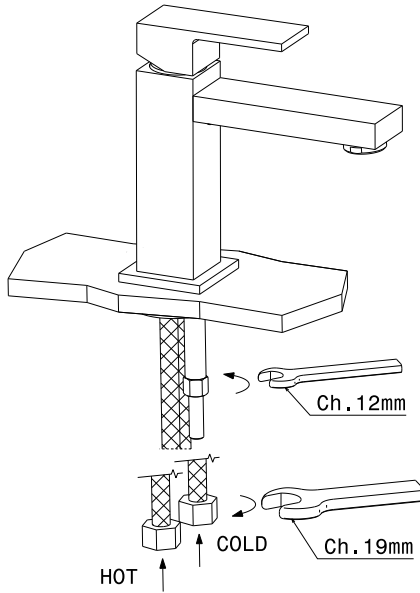

SE

## Insatsbyte

Avlägsna täckhatten (1) samt stoppskruven (2) och ta loss handtaget (3). Skruva loss låsringen (4) med specialhylsan\* tillsammans med en fast nyckel. Tag därefter loss den keramiska insatsen (5).

\*Specialhylsan levereras vid beställning av ny insats.

## Rengöring av strålsamlaren

Skruva loss strålsamlaren (6) och rengör den genom att blåsa bort eventuella smutsavlagringar. Vi rekommenderar rengöring efter installation och därefter med jämna mellanrum för att undvika begränsningar i flödet.

GB

## Cartridge replacement

Remove the plug (1), unscrew the fastening screw (2) and remove the handle (3).

Unscrew the fastening ring nut (4) by using the special socket\* with a wrench. Then remove the cartridge (5).

\*The special socket is delivered when ordering new cartridge.

## Aerator filter cleaning

Unscrew the aerator filter (6) and blow into it to remove any dirt residues. We recommend cleaning after the installation and repeating this operation periodically in order to avoid flow rate reduction.

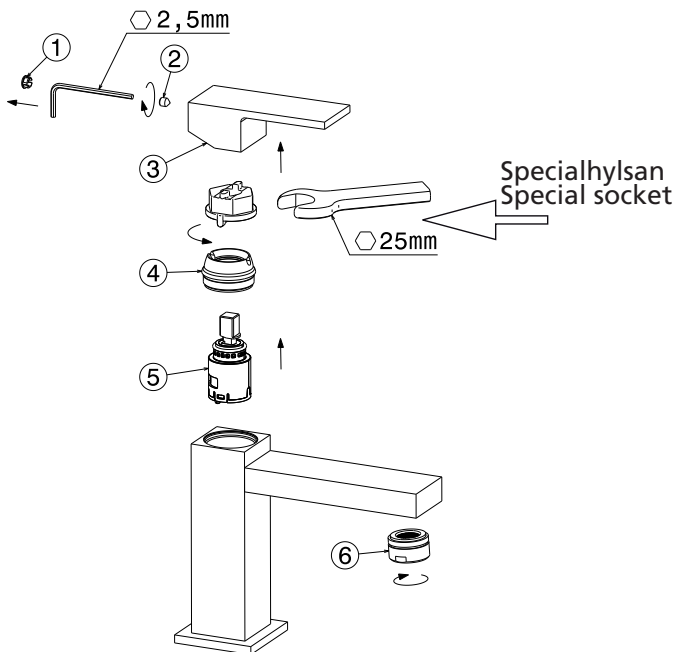

SE

## Skötselråd

Vi rekommenderar rengöring av ytan med en mjuk trasa och mild tvållösning. Skölj därefter med rent vatten och torka med mjuk torr trasa. Vid kalkfläckar kan ättika användas. Periodiskt underhåll se sidan 11.

## Förpackning

Materialet som använts till våra förpackningar är miljövänliga och återvinningsbara. Sortera materialet och ta det till närmaste återvinningscentral. Återvinn enligt deras anvisningar.

Mer information besök vår hemsida [www.inr.se](http://www.inr.se)

GB

## Maintenance

We recommend that the taps are cleaned with water and soap. Avoid using abrasive detergents (powder or liquid), abrasive sponges or products containing alcohol, acids or other aggressive substances.

## Disposing of packing materials

Our packing materials are environmental-friendly and recyclable. Please be helpful and properly dispose of the packaging.

For more information visit our website at [www.inr.se](http://www.inr.se)

INR SVERIGE AB  
Kosterögatan 15 SE-211 24 Malmö  
Tel +46(0)40 670 15 30 Fax +46(0)40 670 15 40  
info@inr.se www.inr.se